



**БЮЛЛЕТЕНЬ
ОРГАНОВ МЕСТНОГО
САМОУПРАВЛЕНИЯ
ГОРОДА
НОВОСИБИРСКА**

№ 4 31 января 2019 г.

ЗАКЛЮЧЕНИЕ
о результатах публичных слушаний
по проекту постановления мэрии города Новосибирска «О проекте
планировки территории, ограниченной перспективным направлением
Красного проспекта, планируемой магистральной улицей общегородского
значения непрерывного движения, планируемой магистральной улицей
общегородского значения регулируемого движения и рекой 2-й Ельцовкой,
в Засельцовском районе»

29.01.2019

г. Новосибирск

Публичные слушания по проекту постановления мэрии города Новосибирска «О проекте планировки территории, ограниченной перспективным направлением Красного проспекта, планируемой магистральной улицей общегородского значения непрерывного движения, планируемой магистральной улицей общегородского значения регулируемого движения и рекой 2-й Ельцовкой, в Засельцовском районе» (далее – проект постановления) состоялись 25.01.2019.

На публичных слушаниях в соответствии с регистрацией:

граждане, являющиеся участниками публичных слушаний и постоянно проживающие на территории, в пределах которой проводятся публичные слушания – отсутствовали.

иные участники публичных слушаний в соответствии с законодательством о градостроительной деятельности – присутствовало 3 человека.

Настоящее заключение подготовлено в соответствии с протоколом публичных слушаний от 25.01.2019.

В процессе проведения публичных слушаний:

1. Предложения и замечания граждан, постоянно проживающих на территории, в отношении которой подготовлены данные проекты, правообладателей находящихся в границах этой территории земельных участков и (или) расположенных на них объектов капитального строительства, а также правообладателей помещений, являющихся частью указанных объектов капитального строительства:

1.1. Предложение ООО «Регион 154»:

1.1.1. В границах квартала 101.01.02.02:

1.1.1.1. В границах земельного участка с кадастровым номером 54:35:000000:29860 отобразить зону специализированной малоэтажной общественной застройки;

1.1.1.2. откорректировать отображение зоны коммунальных и складских объектов;

1.1.1.3. откорректировать границы существующей производственной территории и санитарно-защитной зоны Новосибирского авиаремонтного завода.

2. Предложения иных участников публичных слушаний в соответствии с законодательством о градостроительной деятельности не поступало.

3. Предложения экспертов в соответствии с законодательством о градостроительной деятельности:

3.1. Предложение эксперта Нестеркина Алексея Владимировича – главного градостроителя ООО «АрхиГрад» – утвердить проект планировки с замечаниями:

3.1.1. В приложении 1:

3.1.1.1. в границах квартала 101.01.02.02 откорректировать отображение границ зоны специализированной средне- и многоэтажной общественной застройки;

3.1.1.2. в границах квартала 101.01.01.02 откорректировать отображение границ озелененной территории ограниченного пользования.

3.1.2. Откорректировать Приложения 2, 3 в соответствии с изменением графической части проекта планировки.

3.1.3. Во всех приложениях к проекту планировки и проектам межевания устранить технические ошибки и несоответствия.

3.2. Предложение эксперта Юшук Ларисы Анатольевны – директора ООО ТАМ «Лантерна» – утвердить проект планировки с замечаниями.

3.2.1. В приложении 1 наименование условного обозначения «Границы существующих элементов планировочной структуры – границы существующей производственной территории и санитарно-защитной зоны Новосибирского авиаремонтного завода» заменить на наименование «Границы территории, в границах которой не предусматривается осуществление деятельности по комплексному и устойчивому развитию территории».

3.2.2. В приложении 1 в границах квартала 101.01.01.03:

3.2.2.1. не отображать границы зоны застройки многоэтажными жилыми домами (9-13 этажей);

3.2.2.2. откорректировать отображение озелененной территории ограниченного пользования.

3.2.3. Откорректировать Приложения 2, 3 в соответствии с изменением графической части проекта планировки.

3.2.4. Во всех приложениях к проекту планировки и проектам межевания устранить технические ошибки и несоответствия.

По результатам проведения публичных слушаний организационный комитет по подготовке и проведению публичных слушаний по проекту постановления мэрии города Новосибирска «О проекте планировки территории, ограниченной перспективным направлением Красного проспекта, планируемой магистральной улицей общегородского значения непрерывного движения, планируемой магистральной улицей общегородского значения регулируемого движения и рекой 2-й Ельцовкой, в Заельцовском районе» (далее – оргкомитет) сделал следующие выводы.

Считать состоявшимися публичные слушания по проекту постановления мэрии города Новосибирска «О проекте планировки территории, ограниченной перспективным направлением Красного проспекта, планируемой магистральной улицей общегородского значения непрерывного движения, планируемой магистральной улицей общегородского значения регулируемого движения и рекой 2-й Ельцовкой, в Заельцовском районе».

Процедура проведения публичных слушаний по проекту постановления мэрии города Новосибирска «О проекте планировки территории, ограниченной перспективным направлением Красного проспекта, планируемой магистральной улицей общегородского значения непрерывного движения, планируемой магистральной улицей общегородского значения регулируемого движения и рекой 2-й Ельцовкой, в Заельцовском районе» осуществлена в соответствии с Градостроительным кодексом Российской Федерации, Федеральным законом от 06.10.2003 № 131-ФЗ «Об общих принципах организации местного самоуправления в Российской Федерации» и решением городского Совета депутатов города Новосибирска от 20.06.2018 № 640 «О порядке организации и проведения в городе Новосибирске общественных обсуждений и публичных слушаний в соответствии с законодательством о градостроительной деятельности».

Оргкомитет считает целесообразным учитывать следующие предложения:

в Приложении 1 к проекту планировки территории, ограниченной перспективным направлением Красного проспекта, планируемой магистральной улицей общегородского значения непрерывного движения, планируемой магистральной улицей общегородского значения регулируемого движения и рекой 2-й Ельцовкой, в Заельцовском районе (далее – проект планировки):

в границах квартала 101.01.02.02:

в границах земельного участка с кадастровым номером 54:35:000000:29860 отобразить зону специализированной малоэтажной общественной застройки (п. 1.1.1.1, 3.1.1.1 настоящего заключения);

откорректировать отображение зоны коммунальных и складских объектов (п. 1.1.1.2 настоящего заключения);

откорректировать границы существующей производственной территории и санитарно-защитной зоны Новосибирского авиаремонтного завода (п. 1.1.1.3 настоящего заключения);

в границах квартала 101.01.01.02 откорректировать отображение границ озелененной территории ограниченного пользования (п. 3.1.1.2 настоящего заключения);

в границах квартала 101.01.01.03:

не отображать границы зоны застройки многоэтажными жилыми домами (9-13 этажей) (п. 3.2.2.1 настоящего заключения);

откорректировать отображение озелененной территории ограниченного пользования (п. 3.2.2.2 настоящего заключения);

наименование условного обозначения «Границы существующих элементов планировочной структуры – границы существующей производственной территории и санитарно-защитной зоны Новосибирского авиаремонтного завода» заменить на наименование «Границы территории, в границах которой не предусматривается осуществление деятельности по комплексному и устойчивому развитию территории» (п. 3.2.1 настоящего заключения);

приложение 2, 3 откорректировать в соответствии с изменением графической части проекта планировки (п. 3.1.2, 3.2.3 настоящего заключения);

во всех приложениях к проекту планировки устранить технические ошибки и несоответствия (п. 3.1.3, 3.2.4 настоящего заключения).

Проект постановления мэрии города Новосибирска «О проекте планировки ограниченной перспективным направлением Красного проспекта, планируемой магистральной улицей общегородского значения непрерывного движения, планируемой магистральной улицей общегородского значения регулируемого движения и рекой 2-й Ельцовкой, в Засельцовском районе» получил положительную оценку и рекомендуется к утверждению с учетом предложений, одобренных оргкомитетом.

Председатель организационного комитета

Столбов В. Н.

Секретарь
организационного комитета

Кучинская О. В.

**ПРАВОВЫЕ АКТЫ
МЭРИИ ГОРОДА НОВОСИБИРСКА**

ПОСТАНОВЛЕНИЯ

МЭРИЯ ГОРОДА НОВОСИБИРСКА

ПОСТАНОВЛЕНИЕ

От 23.01.2019

№ 239

О проведении публичных слушаний по проекту решения Совета депутатов города Новосибирска «О внесении изменений в Правила благоустройства территории города Новосибирска, утвержденные решением Совета депутатов города Новосибирска от 27.09.2017 № 469»

В целях выявления и учета мнения и интересов жителей города Новосибирска по проекту решения Совета депутатов города Новосибирска «О внесении изменений в Правила благоустройства территории города Новосибирска, утвержденные решением Совета депутатов города Новосибирска от 27.09.2017 № 469», в соответствии с Градостроительным кодексом Российской Федерации, Федеральным законом от 06.10.2003 № 131-ФЗ «Об общих принципах организации местного самоуправления в Российской Федерации», решением Совета депутатов города Новосибирска от 20.06.2018 № 640 «О Порядке организации и проведения в городе Новосибирске общественных обсуждений и публичных слушаний в соответствии с законодательством о градостроительной деятельности», руководствуясь Уставом города Новосибирска, ПОСТАНОВЛЯЮ:

1. Провести:

1.1. Публичные слушания по проекту решения Совета депутатов города Новосибирска «О внесении изменений в Правила благоустройства территории города Новосибирска, утвержденные решением Совета депутатов города Новосибирска от 27.09.2017 № 469» (далее – публичные слушания) (приложение) с 24.01.2019 по 28.02.2019.

1.2. Собрание участников публичных слушаний 15.02.2019 в 9.30 час. в большом зале мэрии города Новосибирска по адресу: Российская Федерация, Новосибирская область, город Новосибирск, Красный проспект, 34.

2. Создать организационный комитет в составе:

Дамаев Дмитрий Владимирович	– председатель постоянной комиссии Совета депутатов города Новосибирска по градостроительству;
Дронов Роман Владимирович	– начальник департамента транспорта и дорожно-благоустроительного комплекса мэрии города Новосибирска;
Зарубин Юрий Федорович	– заместитель председателя Совета депутатов города Новосибирска;
Кондратенко Ольга Александровна	– начальник управления по правовым и экономическим вопросам Совета депутатов города Новосибирска;

- | | |
|-------------------------------|---|
| Кудин Игорь Валерьевич | – председатель постоянной комиссии Совета депутатов города Новосибирска по городскому хозяйству; |
| Макарухина Анна Николаевна | – заместитель начальника департамента правовой и кадровой работы мэрии города Новосибирска; |
| Сальников Роман Витальевич | – начальник управления нормативно-правовой работы мэрии города Новосибирска; |
| Сафиуллин Данияр Эльгизарович | – заместитель мэра города Новосибирска; |
| Сердюк Юрий Александрович | – заместитель начальника департамента транспорта и дорожно-благоустроительного комплекса мэрии города Новосибирска – начальник Главного управления благоустройства, озеленения и правового обеспечения мэрии города Новосибирска; |
| Швец Инта Петровна | – заместитель начальника Главного управления благоустройства, озеленения и правового обеспечения мэрии города Новосибирска – начальник юридического отдела департамента транспорта и дорожно-благоустроительного комплекса мэрии города Новосибирска. |

3. Определить местонахождение организационного комитета по адресу: Российская Федерация, Новосибирская область, город Новосибирск, Красный проспект, 34, кабинет 611а, почтовый индекс: 630091, адрес электронной почты: OAstaschenko@admnsk.ru, контактный телефон: 227-47-25.

4. Установить порядок проведения публичных слушаний, состоящий из следующих этапов:

оповещение о начале публичных слушаний;

размещение проекта решения Совета депутатов города Новосибирска «О внесении изменений в Правила благоустройства территории города Новосибирска, утвержденные решением Совета депутатов города Новосибирска от 27.09.2017 № 469», подлежащего рассмотрению на публичных слушаниях (далее – проект), и открытие экспозиции или экспозиций проекта;

проведение экспозиции или экспозиций проекта;

проведение собрания участников публичных слушаний;

подготовка и оформление протокола публичных слушаний;

подготовка и опубликование заключения о результатах публичных слушаний.

5. Организационному комитету:

5.1. Подготовить оповещение о начале публичных слушаний.

5.2. Организовать опубликование (обнародование) оповещения о начале публичных слушаний в периодическом печатном издании «Бюллетень органов местного самоуправления города Новосибирска» и его размещение в средствах массовой информации, на официальном сайте города Новосибирска в информационно-телекоммуникационной сети «Интернет» (далее – официальный сайт) не позднее чем за семь дней до дня размещения на официальном сайте проекта.

5.3. Организовать размещение проекта на официальном сайте.

5.4. Организовать оборудование информационного стенда для распространения оповещения о начале публичных слушаний по адресу: Российская Федерация, Новосибирская область, город Новосибирск, ул. Фрунзе, 96 (Главное управление благоустройства, озеленения и правового обеспечения мэрии города Новосибирска).

6. Предложить участникам публичных слушаний, определенным законодательством о градостроительной деятельности и прошедшим идентификацию в соответствии с данным законодательством, со дня размещения проекта (31.01.2019) до окончания проведения собрания участников публичных слушаний (15.02.2019) внести в организационный комитет свои предложения и замечания, касающиеся проекта.

7. Возложить на Сердюка Юрия Александровича, заместителя начальника департамента транспорта и дорожно-благоустроительного комплекса мэрии города Новосибирска – начальника Главного управления благоустройства, озеленения и правового обеспечения мэрии города Новосибирска, ответственность за организацию и проведение первого заседания организационного комитета.

8. Департаменту транспорта и дорожно-благоустроительного комплекса мэрии города Новосибирска разместить постановление и оповещение о начале публичных слушаний на официальном сайте.

9. Департаменту информационной политики мэрии города Новосибирска обеспечить опубликование постановления и оповещения о начале публичных слушаний в средствах массовой информации.

10. Контроль за исполнением постановления возложить на начальника департамента транспорта и дорожно-благоустроительного комплекса мэрии города Новосибирска.

Исполняющий обязанности
мэра города Новосибирска

Г. П. Захаров

СОВЕТ ДЕПУТАТОВ ГОРОДА НОВОСИБИРСКА
РЕШЕНИЕ

ПРОЕКТ

О внесении изменений в Правила благоустройства территории города Новосибирска, утвержденные решением Совета депутатов города Новосибирска от 27.09.2017 № 469

В целях обеспечения и повышения комфортности условий проживания граждан, поддержания и улучшения санитарного и эстетического состояния территории города Новосибирска, в соответствии с Градостроительным кодексом Российской Федерации, Федеральным законом от 06.10.2003 № 131-ФЗ «Об общих принципах организации местного самоуправления в Российской Федерации», руководствуясь статьей 35 Устава города Новосибирска, Совет депутатов города Новосибирска РЕШИЛ:

1. Внести в Правила благоустройства территории города Новосибирска, утвержденные решением Совета депутатов города Новосибирска от 27.09.2017 № 469, следующие изменения:

1.1. В пункте 1.1 слова «соответствии с» заменить словами «соответствии с Градостроительным кодексом Российской Федерации»,».

1.2. Пункты 1.2, 1.3 изложить в следующей редакции:

«1.2. Правила устанавливают требования к благоустройству территории города Новосибирска, требования к внешнему виду фасадов зданий, сооружений, нестационарных объектов, порядок содержания территории города Новосибирска, требования к освещению территории города Новосибирска, требования к оформлению территории города Новосибирска, особые требования к доступности городской среды для маломобильных групп населения, особенности благоустройства гостевых маршрутов, порядок участия собственников и (или) иных законных владельцев зданий (помещений в них), сооружений, нестационарных объектов, земельных участков в содержании прилегающих территорий, порядок и механизмы общественного участия в процессе благоустройства территории города Новосибирска, порядок осуществления контроля за соблюдением Правил.

1.3. Лицами, ответственными за благоустройство территории города Новосибирска (далее – ответственные лица), являются:

физические, в том числе индивидуальные предприниматели, и юридические

лица, являющиеся собственниками земельных участков, зданий (помещений в них), сооружений, нестационарных объектов, элементов благоустройства, подземных инженерных коммуникаций;

физические, в том числе индивидуальные предприниматели, и юридические лица, не являющиеся собственниками указанных объектов, несущие права и обязанности по благоустройству территории города Новосибирска в пределах обязательств, возникших из заключенных ими договоров, а также из иных оснований, предусмотренных законодательством;

физические, в том числе индивидуальные предприниматели, и юридические лица, осуществляющие деятельность по благоустройству территории;

физические, в том числе индивидуальные предприниматели, и юридические лица, осуществляющие выполнение земляных, строительных и иных работ, влекущих за собой нарушение благоустройства территории.»

1.3. Наименование раздела 2 изложить в следующей редакции:

«2. Требования к благоустройству территории города Новосибирска».

1.4. Пункты 2.1.1, 2.1.2 изложить в следующей редакции:

«2.1.1. Проектирование и размещение элементов благоустройства осуществляется ответственными лицами в соответствии с нормативными правовыми актами Российской Федерации, Новосибирской области, Правилами, иными муниципальными правовыми актами города Новосибирска на основании паспортов благоустройства территорий.

2.1.2. Паспорт благоустройства территории должен содержать следующую информацию:

о лицах, подготовивших и утвердивших паспорт благоустройства территории, и границах земельных участков, формирующих территорию, подлежащую благоустройству;

ситуационный план территории, подлежащей благоустройству;

элементы благоустройства;

сведения о текущем состоянии территории, подлежащей благоустройству;

сведения о планируемых мероприятиях по благоустройству территории.»

1.5. В пункте 2.1.3 слова «объекта благоустройства» заменить словами «благоустройства территории».

1.6. Пункт 2.1.4 изложить в следующей редакции:

«2.1.4. Порядок оформления паспортов благоустройства территорий устанавливается правовым актом мэрии города Новосибирска (далее – мэрия)».

1.7. Наименование подраздела 2.2 изложить в следующей редакции:

«2.2. Требования к благоустройству отдельных территорий города Новосибирска».

1.8. Пункт 2.2.1 признать утратившим силу.

1.9. Пункт 2.2.2 дополнить абзацем следующего содержания:

«На земельных участках, на которых расположены здания (включая жилые дома), необходимо предусматривать контейнерные площадки.»

1.10. В абзаце четвертом подпункта 2.2.3.3 слова «с объектов» исключить.

1.11. В подпункте 2.2.4.5:

1.11.1. Первое предложение абзаца первого изложить в следующей редакции:

«Контейнерные площадки и площадки для складирования отдельных групп коммунальных отходов – специально оборудованные места (площадки) для накопления твердых коммунальных отходов.».

1.11.2. В абзаце втором слово «сбора» заменить словом «накопления», слова «осветительное оборудование» заменить словом «ограждение».

1.11.3. Абзац шестой изложить в следующей редакции:

«Ограждение следует устанавливать с трех сторон на высоте, превышающей высоту используемых контейнеров.».

1.12. Абзац первый подпункта 2.2.4.6 дополнить предложением следующего содержания: «Расстояние от площадок для выгула собак до окон жилых и общественных зданий необходимо предусматривать не менее 40 м.».

1.13. Подпункт 2.2.4.8 дополнить абзацем следующего содержания:

«На земельных участках, на которых расположены жилые дома, допускается предусматривать площадки без осветительного оборудования.».

1.14. Подпункт 2.2.5.2 дополнить абзацем следующего содержания:

«Требования к внешнему облику нестационарных объектов торговли, оказания услуг и общественного питания устанавливаются правовым актом мэрии.».

1.15. Подпункт 2.2.5.4 изложить в следующей редакции:

«2.2.5.4. Не допускается размещение нестационарных объектов: на тротуарах, если оставшаяся часть ширины тротуара будет составлять менее 2,25 м;

в пределах треугольников видимости, определенных СП 42.13330.2016 «Свод правил. Градостроительство. Планировка и застройка городских и сельских поселений. Актуализированная редакция СНиП 2.07.01-89*», утвержденным приказом Министерства строительства и жилищно-коммунального хозяйства Российской Федерации 30.12.2016 № 1034/пр;

на расстоянии менее 15 м от зданий и сооружений, за исключением случаев, предусмотренных нормативными правовыми актами в области пожарной безопасности;

в охранный зоне инженерных сетей и коммуникаций без согласования с правообладателями данных сетей и коммуникаций.

В соответствии с требованиями ГОСТ Р 54608-2011 «Национальный стандарт Российской Федерации. Услуги торговли. Общие требования к объектам мелкорозничной торговли», утвержденного приказом Федерального агентства по техническому регулированию и метрологии от 08.12.2011 № 742-ст, не допускается размещение нестационарных торговых объектов:

в 25-метровой зоне от периметра технических сооружений и наземных вестибюлей станций метрополитена, за исключением торговых автоматов по продаже любых товаров и киосков со специализацией: продажа периодической печатной

продукции, театральных билетов, билетов на городской пассажирский транспорт, аптечных товаров;

в арках зданий, на газонах, цветниках, площадках (детских, отдыха, спортивных);

на расстоянии менее 5 м от окон зданий и витрин стационарных торговых объектов;

под железнодорожными путепроводами и автомобильными эстакадами, а также в 5-метровой охранной зоне от входов (выходов) в подземные пешеходные переходы.

В соответствии с СанПиН 2.1.2.2645-10 «Санитарно-эпидемиологические требования к условиям проживания в жилых зданиях и помещениях. Санитарно-эпидемиологические правила и нормативы», утвержденными постановлением Главного государственного санитарного врача Российской Федерации от 10.06.2010 № 64, размещение нестационарных объектов торговли, оказания услуг (по мелкому ремонту автомобилей, бытовой техники, обуви) и общественного питания не допускается на территории дворов жилых зданий.»

1.16. В подпункте 2.2.5.5:

1.16.1. Абзац первый изложить в следующей редакции:

«2.2.5.5. В соответствии с требованиями ГОСТ Р 54608-2011 «Национальный стандарт Российской Федерации. Услуги торговли. Общие требования к объектам мелкорозничной торговли», утвержденного приказом Федерального агентства по техническому регулированию и метрологии от 08.12.2011 № 742-ст, при размещении нестационарных торговых объектов обеспечивается благоустройство и оборудование мест их размещения, в том числе:».

1.16.2. В абзаце втором слова «, определенной договором» исключить.

1.16.3. В абзаце шестом слово «объекты» заменить словами «объекты торговли, оказания услуг и общественного питания».

1.17. Подпункт 2.2.5.6 изложить в следующей редакции:

«2.2.5.6. Обязательный перечень элементов благоустройства территорий, на которых расположены нестационарные объекты торговли, оказания услуг и общественного питания: твердые виды покрытия, осветительное оборудование, урны и (или) малые контейнеры для мусора; для нестационарных объектов общественного питания площадью от 50 кв. м: туалетные кабины (при отсутствии общественных туалетов на прилегающей территории в пределах 350 метров пути).».

1.18. Пункт 2.3.1 признать утратившим силу.

1.19. Пункт 3.2 дополнить абзацем следующего содержания:

«На фасадах вновь возводимых и реконструируемых зданий, расположенных вдоль магистральных улиц, применяется архитектурное освещение.».

1.20. В абзаце шестом пункта 3.9 слова «сайдинга (за исключением объектов индивидуального жилищного строительства),» исключить.

1.21. В наименовании раздела 4 слова «объектов благоустройства» заменить словом «территории».

1.22. Пункт 4.1 изложить в следующей редакции:

«4.1. Содержание территории города Новосибирска осуществляется ответственными лицами в соответствии с требованиями нормативных правовых актов Российской Федерации, Новосибирской области, Правилами, иными муниципальными правовыми актами города Новосибирска и предусматривает выполнение мероприятий по благоустройству в соответствии с Перечнем мероприятий по благоустройству и периодичностью их проведения (приложение к Правилам).».

1.23. В пункте 4.2 слова «объектов благоустройства» заменить словом «территории».

1.24. В абзаце втором пункта 4.3 слово «территориях» заменить словами «территориях в пределах этой придомовой территории».

1.25. Пункт 4.5 изложить в следующей редакции:

«4.5. Организация деятельности по накоплению (в том числе раздельному накоплению), сбору, транспортированию, обработке, утилизации, обезвреживанию, захоронению твердых коммунальных отходов на территории города Новосибирска осуществляется в соответствии с Федеральным законом от 24.06.1998 № 89-ФЗ «Об отходах производства и потребления».

Места (площадки) накопления твердых коммунальных отходов создаются департаментом энергетики, жилищного и коммунального хозяйства города (далее – департамент), за исключением установленных законодательством Российской Федерации случаев, когда такая обязанность лежит на других лицах, путем принятия решения в соответствии с требованиями Правил, требованиями законодательства Российской Федерации в области санитарно-эпидемиологического благополучия населения и иного законодательства Российской Федерации, устанавливающего требования к местам (площадкам) накопления твердых коммунальных отходов. В случае если в соответствии с законодательством Российской Федерации обязанность по созданию места (площадки) накопления твердых коммунальных отходов лежит на других лицах, такие лица согласовывают создание места (площадки) накопления твердых коммунальных отходов с департаментом на основании письменной заявки, форма которой устанавливается департаментом.

Ведение реестра мест (площадок) накопления твердых коммунальных отходов и определение схемы размещения мест (площадок) накопления твердых коммунальных отходов осуществляется департаментом.

Содержание мест (площадок) накопления твердых коммунальных отходов осуществляется администрациями районов, за исключением установленных законодательством Российской Федерации случаев, когда такая обязанность лежит на других лицах.

Системы мусороудаления в городе Новосибирске принимаются в соответствии с правовым актом мэрии.

Накопление крупногабаритных отходов осуществляется в бункерах, расположенных на контейнерных площадках, либо на специальных площадках для складирования крупногабаритных отходов.

Ответственные лица обязаны обеспечивать содержание контейнерных площадок, специальных площадок для складирования крупногабаритных отходов и территории, прилегающей к месту погрузки коммунальных отходов, не допускать складирование твердых коммунальных отходов вне мест определенных схемой размещения мест (площадок) накопления твердых коммунальных отходов.

Контейнеры для накопления коммунальных отходов должны быть оборудованы крышками.».

1.26. Пункт 4.10 изложить в следующей редакции:

«4.10. Порядок организации стоков ливневых вод устанавливается правовым актом мэрии.».

1.27. Дополнить пунктом 4.11 следующего содержания:

«4.11. На территории города Новосибирска не допускается: срывать и портить афиши, плакаты и объявления, иную печатную информацию, размещенную в установленных для этого местах;

несанкционированно наносить надписи, рисунки, вывешивать объявления, афиши, плакаты, иную печатную продукцию на зданиях, сооружениях, нестационарных объектах, элементах благоустройства;

сжигать листву, отходы производства и потребления в контейнерах, на контейнерных площадках, в урнах, на строительных площадках, а также на земельных участках, на которых расположены здания (включая жилые дома) и сооружения;

устанавливать устройства наливных помоек, разливать жидкие бытовые отходы за территорией домов и улиц, выносить отходы на уличные проезды;

повреждать, использовать элементы благоустройства не по назначению, перемещать их с мест, на которых они установлены;

складировать грунт на территории строительной площадки высотой, превышающей высоту ее ограждения;

устанавливать ограждения строительной площадки за пределами отведенной для строительной площадки территории, за исключением случаев, предусмотренных законодательством Российской Федерации;

складировать оборудование, строительные материалы, отходы строительного производства за пределами строительной площадки;

выносить грунт и грязь колесами транспортных средств с территории строительной площадки;

повреждать тротуары, площадки, дорожки, в том числе пешеходные, при использовании транспортных средств;

размещать транспортные средства на газонах, цветниках и иных территориях, занятых травянистыми растениями;

хранить разукомплектованные (неисправные) транспортные средства вне специально отведенных для стоянки транспортных средств мест;

перемещать сыпучий груз, в том числе грунт, мусор, листву, спил деревьев, строительные материалы, без покрытия кузова транспортного средства материалом, исключаящим высыпание и выдувание груза;

складировать грунт, уголь, дрова, шлак, золу в неустановленных местах;
размещать металлический лом, тару, отходы производства и потребления в неустановленных местах;

размещать после уборки территории снег, лед в неустановленных местах;
загрязнять и перекрывать устройства для стока поверхностных вод (канавы, кюветы, лотки), решетки дождеприемных (ливнеприемных) колодцев;

размещать тару, торговое оборудование на прилегающей к нестационарному торговому объекту территории, за исключением случаев, предусмотренных нормативными правовыми актами Российской Федерации, Новосибирской области и муниципальными правовыми актами города Новосибирска;

самовольно размещать на территориях общего пользования, а также на земельных участках, на которых расположены здания (включая жилые дома) и сооружения, предметы, устройства, конструкции и сооружения, препятствующие свободному передвижению людей, транспортных средств, специализированной техники.»

1.28. Пункт 7.1 изложить в следующей редакции:

«7.1. При организации благоустройства территорий необходимо предусматривать доступность среды города Новосибирска для маломобильных групп населения, в том числе оснащение этих территорий элементами и техническими средствами, способствующими передвижению маломобильных групп населения.»

1.29. Дополнить пунктом 7.3 следующего содержания:

«7.3. В соответствии с СП 137.13330.2012 «Свод правил. Жилая среда с планировочными элементами, доступными инвалидам. Правила проектирования», утвержденным приказом Федерального агентства по строительству и жилищно-коммунальному хозяйству от 27.12.2012 №119/ГС:

на участках общественных зданий (общежитий, гостиниц и других зданий временного пребывания), имеющих в своем составе жилые помещения, предназначенные для размещения инвалидов, следует обеспечивать доступность административно-приемных, досуговых учреждений, предприятий питания и других общественно значимых корпусов, зон и площадок, а также зоны главного входа на территорию, к жилым (спальным) корпусам или жилым блокам. К входным зонам рекомендуется предусматривать подъезд пассажирского (легкового, микроавтобусов) автотранспорта;

пешеходные пути на территории общественных зданий в зоне жилых помещений для инвалидов следует проектировать без пересечения с транспортными проездами. Проезды и пешеходные пути (включая прогулочные дорожки) должны иметь твердое покрытие; проектировать покрытия из песка или гравия не допускается. Покрытие пешеходных трасс должно быть нескользким;

на придомовой территории или на территории общественных зданий временного пребывания с жилыми помещениями для инвалидов на креслах-колясках, с нарушениями зрения и слуха ширину и уклоны тротуаров и прогулочных дорожек, устройство и оборудование на путях движения площадок для отдыха следует принимать по СП 59.13330.2016 «Свод правил. Доступность зданий и сооружений

для маломобильных групп населения. Актуализированная редакция СНиП 35-01-2001», утвержденному приказом Министерства строительства и жилищно-коммунального хозяйства Российской Федерации от 14.11.2016 № 798/пр;

места для машин инвалидов с учетом требований СП 59.13330.2016 «Свод правил. Доступность зданий и сооружений для маломобильных групп населения. Актуализированная редакция СНиП 35-01-2001», утвержденного приказом Министерства строительства и жилищно-коммунального хозяйства Российской Федерации от 14.11.2016 № 798/пр, следует предусматривать на открытых автостоянках на придомовой территории многоквартирных жилых зданий.»

1.30. Дополнить разделом 7.1 следующего содержания:

«7.1. Особенности благоустройства гостевых маршрутов

7.1.1. Гостевые маршруты представляют собой маршруты следования гостей города Новосибирска и участников мероприятий, организуемых и проводимых государственными органами, органами местного самоуправления.

Перечень гостевых маршрутов устанавливается правовым актом мэрии.

7.1.2. Гостевые маршруты проходят по территории улично-дорожной сети города Новосибирска вдоль главных и на глубину боковых фасадов зданий, сооружений по переднему плану сложившейся застройки.

7.1.3. Требования к внешнему архитектурному облику и содержанию гостевых маршрутов, в том числе элементов благоустройства и фасадов зданий, сооружений по направлению гостевых маршрутов, устанавливаются правовым актом мэрии.»

1.31. Раздел 8 изложить в следующей редакции:

«8. Порядок участия собственников и (или) иных законных владельцев зданий (помещений в них), сооружений, нестационарных объектов, земельных участков в содержании прилегающих территорий

8.1. Собственники и (или) иные законные владельцы зданий (помещений в них), сооружений, нестационарных объектов, земельных участков (за исключением собственников и (или) иных законных владельцев помещений в многоквартирных домах, земельные участки под которыми не образованы или образованы по границам таких домов) осуществляют содержание территории общего пользования, прилегающей к зданию, сооружению, нестационарному объекту, земельному участку в случае, если такой земельный участок образован.

Границы прилегающей территории определяются в соответствии с порядком, установленным законом Новосибирской области.

8.2. Собственники и (или) иные законные владельцы зданий (помещений в них), сооружений, нестационарных объектов, земельных участков вправе передать обязательства по содержанию прилегающей территории иным ответственным лицам по договорам, а также в силу иных оснований, предусмотренных законодательством.

8.3. Собственники и (или) иные законные владельцы зданий (помещений в них), сооружений, нестационарных объектов, земельных участков должны обеспечивать

соблюдение Правил, выполнение перечня мероприятий по благоустройству на прилегающих территориях.

8.4. Обязательства по содержанию прилегающей территории между несколькими собственниками и (или) иными законными владельцами зданий (помещений в них), сооружений, нестационарных объектов, земельных участков распределяются соглашениями сторон.»

1.32. В пункте 9.2:

1.32.1. В абзаце первом слово «осуществляется» заменить словами «осуществляется структурными подразделениями мэрии, ответственными за реализацию таких проектов».

1.32.2. Абзац четвертый изложить в следующей редакции:

«вывешивание афиш и объявлений на информационных досках в подъездах жилых домов, расположенных в непосредственной близости к подлежащей благоустройству территории, а также на специальных стендах, расположенных на указанной территории; в наиболее посещаемых местах, в холлах наиболее посещаемых объектов;».

1.33. В приложении:

1.33.1. В наименовании слово «работ» заменить словом «мероприятий», слово «выполнения» заменить словом «проведения».

1.33.2. В разделе 1:

1.33.2.1. В наименовании слово «Работы» заменить словом «Мероприятия».

1.33.2.2. В таблице:

в заголовке графы 2 слово «работ» заменить словом «мероприятий»;

в заголовке графы 3 слово «выполнения» заменить словом «проведения»;

в графе 2 строки 1 слово «работы» заменить словом «мероприятия»;

строку 3 изложить в следующей редакции:

3	Сбор и вывоз мусора	Ежедневно
---	---------------------	-----------

дополнить строкой 3.1 следующего содержания:

3.1	Уборка контейнерных площадок	Ежедневно
-----	------------------------------	-----------

1.33.3. В разделе 2:

1.33.3.1. В наименовании слово «Работы» заменить словом «Мероприятия».

1.33.3.2. В таблице:

в заголовке графы 2 слово «работ» заменить словом «мероприятий»;

в заголовке графы 3 слово «выполнения» заменить словом «проведения»;

в графе 2 строк 1, 2 слово «Работы» заменить словом «Мероприятия»;

строку 8 изложить в следующей редакции:

8	Сбор и вывоз мусора	Ежедневно
---	---------------------	-----------

дополнить строкой 8.1 следующего содержания:

8.1	Уборка контейнерных площадок	Ежедневно
-----	------------------------------	-----------

1.33.4. В разделе 3:

1.33.4.1. В наименовании слово «Работы» заменить словом «Мероприятия».

1.33.4.2. В таблице:

в заголовке графы 2 слово «работ» заменить словом «мероприятий»;
 в заголовке графы 3 слово «выполнения» заменить словом «проведения»;
 в наименовании подраздела 1 слово «работ» заменить словом «мероприятий»;
 в графе 3 строки 1.3 слова «не позднее 1 суток» исключить;
 строки 2.7, 2.8 изложить в следующей редакции:

2.7	Санитарная обрезка (удаление сухих сучьев, поврежденных ветвей, прореживание, удаление поросли), вывоз порубочных остатков	Не позднее 40 дней со дня их выявления, вывоз порубочных остатков в течение 1 суток
2.8	Снос больных, сухостойных и аварийных деревьев и кустарников, обрезка сухих и поломанных сучьев и вырезка веток, ограничивающих видимость технических средств регулирования дорожного движения, вывоз порубочных остатков	Не позднее 40 дней со дня их выявления, вывоз порубочных остатков в течение 1 суток

в графе 3 строки 3.5 слова «не позднее 1 суток» исключить.

1.33.5. В разделе 4:

1.33.5.1. В наименовании слово «Работы» заменить словом «Мероприятия».

1.33.5.2. В таблице:

в заголовке графы 2 слово «работ» заменить словом «мероприятий»;

в заголовке графы 3 слово «выполнения» заменить словом «проведения»;

графу 2 строки 1 дополнить словами «с указанием вида работ, сведений о лице, проводящем работы, его контактного телефона»;

в графе 2 строки 3 слово «Работы» заменить словом «Мероприятия»;

в графе 2 строки 7 слова «работ по благоустройству» заменить словами «мероприятий по благоустройству».

1.33.6. В разделе 5:

1.33.6.1. В наименовании слово «Работы» заменить словом «Мероприятия».

1.33.6.2. В таблице:

в заголовке графы 2 слово «работ» заменить словом «мероприятий»;

в заголовке графы 3 слово «выполнения» заменить словом «проведения»;

строку 6 таблицы изложить в следующей редакции:

6	Восстановление нарушенного примыкающего к люку смотрового колодца асфальтового покрытия в границах разрушения, но не менее чем в радиусе 20,0 см от внешнего края люка	Не позднее 1 суток с момента появления повреждений
---	--	--

1.33.7. В разделе 6:

1.33.7.1. В наименовании слово «Работы» заменить словом «Мероприятия».

1.33.7.2. В таблице:

в заголовке графы 2 слово «работ» заменить словом «мероприятий»;

в заголовке графы 3 слово «выполнения» заменить словом «проведения»;

в графе 2 строки 3 после слова «снега,» дополнить словами «надписей, рисунков,»;

дополнить строками 9, 10 следующего содержания:

9	Окраска лицевой стороны сплошного типового ограждения	Ежегодно (весной)
10	Поддержание в надлежащем состоянии паспорта строительного объекта	Ежедневно

1.33.8. В разделе 7:

1.33.8.1. В наименовании слово «Работы» заменить словом «Мероприятия».

1.33.8.2. В таблице:

в заголовке графы 2 слово «работ» заменить словом «мероприятий»;

в заголовке графы 3 слово «выполнения» заменить словом «проведения».

1.33.9. В разделе 8:

1.33.9.1. В наименовании слово «Работы» заменить словом «Мероприятия».

1.33.9.2. В таблице:

в заголовке графы 2 слово «работ» заменить словом «мероприятий»;

в заголовке графы 3 слово «выполнения» заменить словом «проведения»;

в графе 3 строки 12 слово «работ» заменить словом «мероприятий».

1.33.10. В разделе 9:

1.33.10.1. В наименовании слово «Работы» заменить словом «Мероприятия».

1.33.10.2. В таблице:

в заголовке графы 2 слово «работ» заменить словом «мероприятий»;

в заголовке графы 3 слово «выполнения» заменить словом «проведения»;

в графе 2 строки 1 слово «Работы» заменить словом «Мероприятия».

2. Решение вступает в силу на следующий день после его официального опубликования.

3. Контроль за исполнением решения возложить на постоянную комиссию Совета депутатов города Новосибирска по городскому хозяйству, постоянную комиссию Совета депутатов города Новосибирска по градостроительству.

Председатель Совета депутатов
города Новосибирска

Мэр города Новосибирска

Д. В. Асанцев

А. Е. Локоть

МЭРИЯ ГОРОДА НОВОСИБИРСКА

ПОСТАНОВЛЕНИЕ

От 24.01.2019

№ 247

Об отклонении предложения о внесении изменений в решение Совета депутатов города Новосибирска от 24.06.2009 № 1288 «О Правилах землепользования и застройки города Новосибирска»

В соответствии со статьями 33, 34 Градостроительного кодекса Российской Федерации, решением Совета депутатов города Новосибирска от 24.06.2009 № 1288 «О Правилах землепользования и застройки города Новосибирска», с учетом рекомендаций, содержащихся в заключении комиссии по подготовке проекта правил землепользования и застройки города Новосибирска от 21.11.2018 № 152, руководствуясь Уставом города Новосибирска, ПОСТАНОВЛЯЮ:

1. Отклонить предложение о внесении изменений в решение Совета депутатов города Новосибирска от 24.06.2009 № 1288 «О Правилах землепользования и застройки города Новосибирска» (в редакции решений Совета депутатов города Новосибирска от 26.05.2010 № 69, от 28.09.2010 № 139, от 28.04.2011 № 360, от 27.06.2012 № 642, от 19.09.2012 № 674, от 27.02.2013 № 797, от 26.06.2013 № 898, от 26.02.2014 № 1047, от 22.10.2014 № 1199, от 26.11.2014 № 1221, от 31.03.2015 № 1315, от 02.12.2015 № 94, от 23.06.2016 № 231, от 19.10.2016 № 285, от 14.02.2017 № 353, от 19.06.2017 № 467, от 25.10.2017 № 501, от 01.12.2017 № 517, от 23.05.2018 № 625, от 05.12.2018 № 705) общества с ограниченной ответственностью «АВС-М» об изменении зоны отдыха и оздоровления (Р-3) в границах территории на зону застройки многоэтажными жилыми домами (Ж-4) согласно приложению к настоящему постановлению в связи с тем, что предложение не соответствует планируемому развитию функциональных зон, определенному Генеральным планом города Новосибирска, не учитывает границы зон планируемого размещения объектов капитального строительства, утвержденные постановлением мэрии города Новосибирска от 17.01.2018 № 98 «О проекте планировки территории, ограниченной Бердским шоссе, створом перспективного моста через реку Обь, шлюзовым каналом и ул. Русской, в Советском районе», и существующее землепользование.

2. Департаменту строительства и архитектуры мэрии города Новосибирска:

2.1. Разместить постановление на официальном сайте города Новосибирска в информационно-телекоммуникационной сети «Интернет».

2.2. Направить копию постановления заявителю.

3. Департаменту информационной политики мэрии города Новосибирска обеспечить опубликование постановления.

4. Контроль за исполнением постановления возложить на заместителя мэра города Новосибирска – начальника департамента строительства и архитектуры мэрии города Новосибирска.

Исполняющий обязанности
мэра города Новосибирска

Г. П. Захаров

МЭРИЯ ГОРОДА НОВОСИБИРСКА

ПОСТАНОВЛЕНИЕ

От 24.01.2019

№ 248

Об отклонении предложения о внесении изменений в решение Совета депутатов города Новосибирска от 24.06.2009 № 1288 «О Правилах землепользования и застройки города Новосибирска»

В соответствии со статьями 33, 34 Градостроительного кодекса Российской Федерации, решением Совета депутатов города Новосибирска от 24.06.2009 № 1288 «О Правилах землепользования и застройки города Новосибирска», с учетом рекомендаций, содержащихся в заключении комиссии по подготовке проекта правил землепользования и застройки города Новосибирска от 21.11.2018 № 152, руководствуясь Уставом города Новосибирска, ПОСТАНОВЛЯЮ:

1. Отклонить предложения о внесении изменений в решение Совета депутатов города Новосибирска от 24.06.2009 № 1288 «О Правилах землепользования и застройки города Новосибирска» (в редакции решений Совета депутатов города Новосибирска от 28.04.2011 № 360, от 27.06.2012 № 642, от 19.09.2012 № 674, от 27.02.2013 № 797, от 26.06.2013 № 898, от 26.02.2014 № 1047, от 22.10.2014 № 1199, от 26.11.2014 № 1221, от 31.03.2015 № 1315, от 02.12.2015 № 94, от 23.06.2016 № 231, от 19.10.2016 № 285, от 14.02.2017 № 353, от 19.06.2017 № 467, от 25.10.2017 № 501, от 01.12.2017 № 517, от 23.05.2018 № 625, от 05.12.2018 № 705) Зверкова В. А. об изменении подзоны специализированной малоэтажной общественной застройки (ОД-4.1) в границах территории на зону объектов культуры и спорта (Р-4) согласно приложению к настоящему постановлению в связи с тем, что предложение не соответствует планируемому развитию функциональных зон, определенному Генеральным планом города Новосибирска, а также не учитывает границы зон планируемого размещения объектов капитального строительства, утвержденные постановлением мэрии города Новосибирска от 22.11.2017 № 5220 «О проекте планировки территории, ограниченной Красным проспектом, рекой 2-я Ельцовка, улицами Бардина, Богдана Хмельницкого и Дуси Ковальчук, в Заельцовском и Калининском районах».

2. Департаменту строительства и архитектуры мэрии города Новосибирска:

2.1. Разместить постановление на официальном сайте города Новосибирска в информационно-телекоммуникационной сети «Интернет».

2.2. Направить копию постановления заявителю.

3. Департаменту информационной политики мэрии города Новосибирска обеспечить опубликование постановления.

4. Контроль за исполнением постановления возложить на заместителя мэра города Новосибирска – начальника департамента строительства и архитектуры мэрии города Новосибирска.

Исполняющий обязанности
мэра города Новосибирска

Г. П. Захаров

МЭРИЯ ГОРОДА НОВОСИБИРСКА

ПОСТАНОВЛЕНИЕ

От 24.01.2019

№ 253

Об отклонении предложений о внесении изменений в решение Совета депутатов города Новосибирска от 24.06.2009 № 1288 «О Правилах землепользования и застройки города Новосибирска»

В соответствии со статьями 33, 34 Градостроительного кодекса Российской Федерации, решением Совета депутатов города Новосибирска от 24.06.2009 № 1288 «О Правилах землепользования и застройки города Новосибирска», с учетом рекомендаций, содержащихся в заключении комиссии по подготовке проекта правил землепользования и застройки города Новосибирска от 21.11.2018 № 152, руководствуясь Уставом города Новосибирска, ПОСТАНОВЛЯЮ:

1. Отклонить предложения о внесении изменений в решение Совета депутатов города Новосибирска от 24.06.2009 № 1288 «О Правилах землепользования и застройки города Новосибирска» (в редакции решений Совета депутатов города Новосибирска от 26.05.2010 № 69, от 28.09.2010 № 139, от 28.04.2011 № 360, от 27.06.2012 № 642, от 19.09.2012 № 674, от 27.02.2013 № 797, от 26.06.2013 № 898, от 26.02.2014 № 1047, от 22.10.2014 № 1199, от 26.11.2014 № 1221, от 31.03.2015 № 1315, от 02.12.2015 № 94, от 23.06.2016 № 231, от 19.10.2016 № 285, от 14.02.2017 № 353, от 19.06.2017 № 467, от 25.10.2017 № 501, от 01.12.2017 № 517, от 23.05.2018 № 625, от 05.12.2018 № 705) Головина П. Л., Головиной О. В.:

1.1. Об изменении зоны производственной деятельности (П-1) в границах территории на зону коммунальных и складских объектов (П-2) согласно приложению к настоящему постановлению в связи с тем, что предложение не соответствует планируемому развитию функциональных зон, определенному Генеральным планом города Новосибирска, а также не учитывает границы зон планируемого размещения объектов капитального строительства, утвержденные постановлением мэрии города Новосибирска от 06.05.2016 № 1790 «Об утверждении проекта планировки территории, ограниченной ул. Одоевского, Бердским шоссе, рекой Иней, границей города Новосибирска, в Первомайском районе».

1.2. О включении в градостроительные регламенты зоны производственной деятельности (П-1), зоны коммунальных и складских объектов (П-2) с условно разрешенным видом использования земельных участков «малоэтажная многоквартирная жилая застройка (2.1.1)» с видом разрешенного использования объектов капитального строительства «малоэтажные многоквартирные дома», «индивидуальные гаражи», «иные вспомогательные сооружения», «объекты обслуживания жилой застройки во встроенных, пристроенных и встроено-пристроенных помещениях малоэтажного многоквартирного дома», условно разрешенным видом использования земельных участков «блокированная жилая застройка (2.3)» с видом разрешенного использования объектов капитального строительства «блокиро-

ванные жилые дома», «индивидуальные гаражи и иные вспомогательные сооружения», «объекты для разведения декоративных и плодовых деревьев, овощных и ягодных культур» в связи с тем, что предложение не соответствует частям 7, 8 статьи 35 Градостроительного кодекса Российской Федерации, не предусмотрено границами зон планируемого размещения объектов капитального строительства, утвержденного постановлением мэрии города Новосибирска от 06.05.2016 № 1790 «Об утверждении проекта планировки территории, ограниченной ул. Одоевского, Бердским шоссе, рекой Иней, границей города Новосибирска, в Первомайском районе».

2. Департаменту строительства и архитектуры мэрии города Новосибирска:

2.1. Разместить постановление на официальном сайте города Новосибирска в информационно-телекоммуникационной сети «Интернет».

2.2. Направить копию постановления заявителям.

3. Департаменту информационной политики мэрии города Новосибирска обеспечить опубликование постановления.

4. Контроль за исполнением постановления возложить на заместителя мэра города Новосибирска – начальника департамента строительства и архитектуры мэрии города Новосибирска.

Исполняющий обязанности
мэра города Новосибирска

Г. П. Захаров

МЭРИЯ ГОРОДА НОВОСИБИРСКА

ПОСТАНОВЛЕНИЕ

От 24.01.2019

№ 254

Об отклонении предложения о внесении изменений в решение Совета депутатов города Новосибирска от 24.06.2009 № 1288 «О Правилах землепользования и застройки города Новосибирска»

В соответствии со статьями 33, 34 Градостроительного кодекса Российской Федерации, решением Совета депутатов города Новосибирска от 24.06.2009 № 1288 «О Правилах землепользования и застройки города Новосибирска», с учетом рекомендаций, содержащихся в заключении комиссии по подготовке проекта правил землепользования и застройки города Новосибирска от 21.11.2018 № 152, руководствуясь Уставом города Новосибирска, ПОСТАНОВЛЯЮ:

1. Отклонить предложение о внесении изменений в решение Совета депутатов города Новосибирска от 24.06.2009 № 1288 «О Правилах землепользования и застройки города Новосибирска» (в редакции решений Совета депутатов города Новосибирска от 26.05.2010 № 69, от 28.09.2010 № 139, от 28.04.2011 № 360, от 27.06.2012 № 642, от 19.09.2012 № 674, от 27.02.2013 № 797, от 26.06.2013 № 898, от 26.02.2014 № 1047, от 22.10.2014 № 1199, от 26.11.2014 № 1221, от 31.03.2015 № 1315, от 02.12.2015 № 94, от 23.06.2016 № 231, от 19.10.2016 № 285, от 14.02.2017 № 353, от 19.06.2017 № 467, от 25.10.2017 № 501, от 01.12.2017 № 517, от 23.05.2018 № 625, от 05.12.2018 № 705) Черных В. В. об изменении зоны природной (P-1), зоны озеленения (P-2) в границах территории на зону ведения садоводства и огородничества (СХ-1) согласно приложению к настоящему постановлению в связи с тем, что предложение не соответствует планируемому развитию функциональных зон, определенному Генеральным планом города Новосибирска, а также не учитывает красные линии, границы зон планируемого размещения объектов капитального строительства, утвержденные постановлением мэрии города Новосибирска от 05.02.2018 № 405 «О проекте планировки и проектах межевания территории восточной части Октябрьского района».

2. Департаменту строительства и архитектуры мэрии города Новосибирска:

2.1. Разместить постановление на официальном сайте города Новосибирска в информационно-телекоммуникационной сети «Интернет».

2.2. Направить копию постановления заявителю.

3. Департаменту информационной политики мэрии города Новосибирска обеспечить опубликование постановления.

4. Контроль за исполнением постановления возложить на заместителя мэра города Новосибирска – начальника департамента строительства и архитектуры мэрии города Новосибирска.

Исполняющий обязанности
мэра города Новосибирска

Г. П. Захаров

МЭРИЯ ГОРОДА НОВОСИБИРСКА

ПОСТАНОВЛЕНИЕ

От 24.01.2019

№ 256

Об отклонении предложения о внесении изменений в решение Совета депутатов города Новосибирска от 24.06.2009 № 1288 «О Правилах землепользования и застройки города Новосибирска»

В соответствии со статьями 33, 34 Градостроительного кодекса Российской Федерации, решением Совета депутатов города Новосибирска от 24.06.2009 № 1288 «О Правилах землепользования и застройки города Новосибирска», с учетом рекомендаций, содержащихся в заключении комиссии по подготовке проекта правил землепользования и застройки города Новосибирска от 26.10.2018 № 151, руководствуясь Уставом города Новосибирска, ПОСТАНОВЛЯЮ:

1. Отклонить предложение о внесении изменений в решение Совета депутатов города Новосибирска от 24.06.2009 № 1288 «О Правилах землепользования и застройки города Новосибирска» (в редакции решений Совета депутатов города Новосибирска от 26.05.2010 № 69, от 28.09.2010 № 139, от 28.04.2011 № 360, от 27.06.2012 № 642, от 19.09.2012 № 674, от 27.02.2013 № 797, от 26.06.2013 № 898, от 26.02.2014 № 1047, от 22.10.2014 № 1199, от 26.11.2014 № 1221, от 31.03.2015 № 1315, от 02.12.2015 № 94, от 23.06.2016 № 231, от 19.10.2016 № 285, от 14.02.2017 № 353, от 19.06.2017 № 467, от 25.10.2017 № 501, от 01.12.2017 № 517, от 23.05.2018 № 625, от 05.12.2018 № 705) общества с ограниченной ответственностью «НОИС-экспо» об изменении зоны озеленения (Р-2) в границах территории на подзону делового, общественного и коммерческого назначения с объектами различной плотности жилой застройки (ОД-1.1) согласно приложению к настоящему постановлению в связи с тем, что предложение не соответствует планируемому развитию функциональных зон, определенному Генеральным планом города Новосибирска и существующему землепользованию.

2. Департаменту строительства и архитектуры мэрии города Новосибирска:

2.1. Разместить постановление на официальном сайте города Новосибирска в информационно-телекоммуникационной сети «Интернет».

2.2. Направить копию постановления заявителю.

3. Департаменту информационной политики мэрии города Новосибирска обеспечить опубликование постановления.

4. Контроль за исполнением постановления возложить на заместителя мэра города Новосибирска – начальника департамента строительства и архитектуры мэрии города Новосибирска.

Исполняющий обязанности
мэра города Новосибирска

Г. П. Захаров

МЭРИЯ ГОРОДА НОВОСИБИРСКА

ПОСТАНОВЛЕНИЕ

От 24.01.2019

№ 257

Об отклонении предложения о внесении изменений в решение Совета депутатов города Новосибирска от 24.06.2009 № 1288 «О Правилах землепользования и застройки города Новосибирска»

В соответствии со статьями 33, 34 Градостроительного кодекса Российской Федерации, решением Совета депутатов города Новосибирска от 24.06.2009 № 1288 «О Правилах землепользования и застройки города Новосибирска», с учетом рекомендаций, содержащихся в заключении комиссии по подготовке проекта правил землепользования и застройки города Новосибирска от 26.10.2018 № 151, руководствуясь Уставом города Новосибирска, ПОСТАНОВЛЯЮ:

1. Отклонить предложение о внесении изменений в решение Совета депутатов города Новосибирска от 24.06.2009 № 1288 «О Правилах землепользования и застройки города Новосибирска» (в редакции решений Совета депутатов города Новосибирска от 26.05.2010 № 69, от 28.09.2010 № 139, от 28.04.2011 № 360, от 27.06.2012 № 642, от 19.09.2012 № 674, от 27.02.2013 № 797, от 26.06.2013 № 898, от 26.02.2014 № 1047, от 22.10.2014 № 1199, от 26.11.2014 № 1221, от 31.03.2015 № 1315, от 02.12.2015 № 94, от 23.06.2016 № 231, от 19.10.2016 № 285, от 14.02.2017 № 353, от 19.06.2017 № 467, от 25.10.2017 № 501, от 01.12.2017 № 517, от 23.05.2018 № 625, от 05.12.2018 № 705) Хвана В. Е. об изменении зоны ведения садоводства и огородничества (СХ-1) в границах территории на зону застройки индивидуальными жилыми домами (Ж-6) согласно приложению к настоящему постановлению в связи с тем, что предложение не соответствует планируемому развитию функциональных зон, определенному Генеральным планом города Новосибирска, а также не учитывает границы зон планируемого размещения объектов капитального строительства, утвержденные постановлением мэрии города Новосибирска от 22.05.2018 № 1801 «О проекте планировки и проекта межевания территории, ограниченной ул. Станиславского, полосой отвода Западно-Сибирской железной дороги, перспективной городской магистралью непрерывного движения, руслом реки Тулы, в Кировском и Ленинском районах».

2. Департаменту строительства и архитектуры мэрии города Новосибирска:

2.1. Разместить постановление на официальном сайте города Новосибирска в информационно-телекоммуникационной сети «Интернет».

2.2. Направить копию постановления заявителю.

3. Департаменту информационной политики мэрии города Новосибирска обеспечить опубликование постановления.

4. Контроль за исполнением постановления возложить на заместителя мэра города Новосибирска – начальника департамента строительства и архитектуры мэрии города Новосибирска.

Исполняющий обязанности
мэра города Новосибирска

Г. П. Захаров

МЭРИЯ ГОРОДА НОВОСИБИРСКА

ПОСТАНОВЛЕНИЕ

От 24.01.2019

№ 258

Об отклонении предложения о внесении изменений в решение Совета депутатов города Новосибирска от 24.06.2009 № 1288 «О Правилах землепользования и застройки города Новосибирска»

В соответствии со статьями 33, 34 Градостроительного кодекса Российской Федерации, решением Совета депутатов города Новосибирска от 24.06.2009 № 1288 «О Правилах землепользования и застройки города Новосибирска», с учетом рекомендаций, содержащихся в заключении комиссии по подготовке проекта правил землепользования и застройки города Новосибирска от 26.10.2018 № 151, руководствуясь Уставом города Новосибирска, ПОСТАНОВЛЯЮ:

1. Отклонить предложение о внесении изменений в решение Совета депутатов города Новосибирска от 24.06.2009 № 1288 «О Правилах землепользования и застройки города Новосибирска» (в редакции решений Совета депутатов города Новосибирска от 26.05.2010 № 69, от 28.09.2010 № 139, от 28.04.2011 № 360, от 27.06.2012 № 642, от 19.09.2012 № 674, от 27.02.2013 № 797, от 26.06.2013 № 898, от 26.02.2014 № 1047, от 22.10.2014 № 1199, от 26.11.2014 № 1221, от 31.03.2015 № 1315, от 02.12.2015 № 94, от 23.06.2016 № 231, от 19.10.2016 № 285, от 14.02.2017 № 353, от 19.06.2017 № 467, от 25.10.2017 № 501, от 01.12.2017 № 517, от 23.05.2018 № 625, от 05.12.2018 № 705) Деркач Н. В., Плаксиной О. Н. об изменении зоны отдыха и оздоровления (Р-3) в границах территории на зону улично-дорожной сети (ИТ-3) согласно приложению к настоящему постановлению в связи с тем, что предложение не соответствует планируемому развитию функциональных зон, определенному Генеральным планом города Новосибирска, а также не учитывает красные линии, границы зон планируемого размещения объектов капитального строительства, утвержденные постановлением мэрии города Новосибирска от 22.05.2018 № 1801 «О проекте планировки и проекта межевания территории, ограниченной ул. Станиславского, полосой отвода Западно-Сибирской железной дороги, перспективной городской магистралью непрерывного движения, руслом реки Тулы, в Кировском и Ленинском районах».

2. Департаменту строительства и архитектуры мэрии города Новосибирска:

2.1. Разместить постановление на официальном сайте города Новосибирска в информационно-телекоммуникационной сети «Интернет».

2.2. Направить копию постановления заявителям.

3. Департаменту информационной политики мэрии города Новосибирска обеспечить опубликование постановления.

4. Контроль за исполнением постановления возложить на заместителя мэра города Новосибирска – начальника департамента строительства и архитектуры мэрии города Новосибирска.

Исполняющий обязанности
мэра города Новосибирска

Г. П. Захаров

МЭРИЯ ГОРОДА НОВОСИБИРСКА

ПОСТАНОВЛЕНИЕ

От 24.01.2019

№ 259

Об отклонении предложения о внесении изменений в решение Совета депутатов города Новосибирска от 24.06.2009 № 1288 «О Правилах землепользования и застройки города Новосибирска»

В соответствии со статьями 33, 34 Градостроительного кодекса Российской Федерации, решением Совета депутатов города Новосибирска от 24.06.2009 № 1288 «О Правилах землепользования и застройки города Новосибирска», с учетом рекомендаций, содержащихся в заключении комиссии по подготовке проекта правил землепользования и застройки города Новосибирска от 26.10.2018 № 151, руководствуясь Уставом города Новосибирска, ПОСТАНОВЛЯЮ:

1. Отклонить предложение о внесении изменений в решение Совета депутатов города Новосибирска от 24.06.2009 № 1288 «О Правилах землепользования и застройки города Новосибирска» (в редакции решений Совета депутатов города Новосибирска от 26.05.2010 № 69, от 28.09.2010 № 139, от 28.04.2011 № 360, от 27.06.2012 № 642, от 19.09.2012 № 674, от 27.02.2013 № 797, от 26.06.2013 № 898, от 26.02.2014 № 1047, от 22.10.2014 № 1199, от 26.11.2014 № 1221, от 31.03.2015 № 1315, от 02.12.2015 № 94, от 23.06.2016 № 231, от 19.10.2016 № 285, от 14.02.2017 № 353, от 19.06.2017 № 467, от 25.10.2017 № 501, от 01.12.2017 № 517, от 23.05.2018 № 625, от 05.12.2018 № 705) Гатауллиной Е. С. об изменении зоны улично-дорожной сети (ИТ-3) в границах территории на зону застройки индивидуальными жилыми домами (Ж-6) согласно приложению к настоящему постановлению в связи с тем, что предложение не соответствует планируемому развитию функциональных зон, определенному Генеральным планом города Новосибирска, а также не учитывает красные линии, границы зон планируемого размещения объектов капитального строительства, утвержденные постановлением мэрии города Новосибирска от 17.03.2015 № 2431 «Об утверждении проекта планировки территории, ограниченной улицами Порт-Артурской, Широкой, Связистов и Толмачевским шоссе, в Ленинском районе».

2. Департаменту строительства и архитектуры мэрии города Новосибирска:

2.1. Разместить постановление на официальном сайте города Новосибирска в информационно-телекоммуникационной сети «Интернет».

2.2. Направить копию постановления заявителю.

3. Департаменту информационной политики мэрии города Новосибирска обеспечить опубликование постановления.

4. Контроль за исполнением постановления возложить на заместителя мэра города Новосибирска – начальника департамента строительства и архитектуры мэрии города Новосибирска.

Исполняющий обязанности
мэра города Новосибирска

Г. П. Захаров

МЭРИЯ ГОРОДА НОВОСИБИРСКА

ПОСТАНОВЛЕНИЕ

От 24.01.2019

№ 260

Об отклонении предложения о внесении изменений в решение Совета депутатов города Новосибирска от 24.06.2009 № 1288 «О Правилах землепользования и застройки города Новосибирска»

В соответствии со статьями 33, 34 Градостроительного кодекса Российской Федерации, решением Совета депутатов города Новосибирска от 24.06.2009 № 1288 «О Правилах землепользования и застройки города Новосибирска», с учетом рекомендаций, содержащихся в заключении комиссии по подготовке проекта правил землепользования и застройки города Новосибирска от 26.10.2018 № 151, руководствуясь Уставом города Новосибирска, ПОСТАНОВЛЯЮ:

1. Отклонить предложение о внесении изменений в решение Совета депутатов города Новосибирска от 24.06.2009 № 1288 «О Правилах землепользования и застройки города Новосибирска» (в редакции решений Совета депутатов города Новосибирска от 26.05.2010 № 69, от 28.09.2010 № 139, от 28.04.2011 № 360, от 27.06.2012 № 642, от 19.09.2012 № 674, от 27.02.2013 № 797, от 26.06.2013 № 898, от 26.02.2014 № 1047, от 22.10.2014 № 1199, от 26.11.2014 № 1221, от 31.03.2015 № 1315, от 02.12.2015 № 94, от 23.06.2016 № 231, от 19.10.2016 № 285, от 14.02.2017 № 353, от 19.06.2017 № 467, от 25.10.2017 № 501, от 01.12.2017 № 517, от 23.05.2018 № 625, от 05.12.2018 № 705) Даниленко С. А. об изменении зоны озеленения (Р-2) в границах территории на зону ведения садоводства и огородничества (СХ-1) согласно приложению к настоящему постановлению в связи с тем, что предложение не соответствует планируемому развитию функциональных зон, определенному Генеральным планом города Новосибирска.

2. Департаменту строительства и архитектуры мэрии города Новосибирска:

2.1. Разместить постановление на официальном сайте города Новосибирска в информационно-телекоммуникационной сети «Интернет».

2.2. Направить копию постановления заявителю.

3. Департаменту информационной политики мэрии города Новосибирска обеспечить опубликование постановления.

4. Контроль за исполнением постановления возложить на заместителя мэра города Новосибирска – начальника департамента строительства и архитектуры мэрии города Новосибирска.

Исполняющий обязанности
мэра города Новосибирска

Г. П. Захаров

МЭРИЯ ГОРОДА НОВОСИБИРСКА

ПОСТАНОВЛЕНИЕ

От 24.01.2019

№ 261

Об отклонении предложения о внесении изменений в решение Совета депутатов города Новосибирска от 24.06.2009 № 1288 «О Правилах землепользования и застройки города Новосибирска»

В соответствии со статьями 33, 34 Градостроительного кодекса Российской Федерации, решением Совета депутатов города Новосибирска от 24.06.2009 № 1288 «О Правилах землепользования и застройки города Новосибирска», с учетом рекомендаций, содержащихся в заключении комиссии по подготовке проекта правил землепользования и застройки города Новосибирска от 19.10.2018 № 150, руководствуясь Уставом города Новосибирска, ПОСТАНОВЛЯЮ:

1. Отклонить предложение о внесении изменений в решение Совета депутатов города Новосибирска от 24.06.2009 № 1288 «О Правилах землепользования и застройки города Новосибирска» (в редакции решений Совета депутатов города Новосибирска от 26.05.2010 № 69, от 28.09.2010 № 139, от 28.04.2011 № 360, от 27.06.2012 № 642, от 19.09.2012 № 674, от 27.02.2013 № 797, от 26.06.2013 № 898, от 26.02.2014 № 1047, от 22.10.2014 № 1199, от 26.11.2014 № 1221, от 31.03.2015 № 1315, от 02.12.2015 № 94, от 23.06.2016 № 231, от 19.10.2016 № 285, от 14.02.2017 № 353, от 19.06.2017 № 467, от 25.10.2017 № 501, от 01.12.2017 № 517, от 23.05.2018 № 625) Мелехина А. В. об изменении зоны объектов инженерной инфраструктуры (ИТ-4) в границах территории на зону улично-дорожной сети (ИТ-3) согласно приложению 1 к настоящему постановлению, на подзону застройки жилыми домами смешанной этажности различной плотности застройки (Ж-1.1) согласно приложению 2 к настоящему постановлению в связи с тем, что предложение не соответствует планируемому развитию функциональных зон, определенному Генеральным планом города Новосибирска, а также не учитывает красные линии, границы зон планируемого размещения объектов капитального строительства, утвержденные постановлением мэрии города Новосибирска от 20.11.2014 № 10103 «О проекте планировки территории, прилегающей к дамбе Октябрьского моста, с формированием набережной реки Оби в Кировском районе».

2. Департаменту строительства и архитектуры мэрии города Новосибирска:

2.1. Разместить постановление на официальном сайте города Новосибирска в информационно-телекоммуникационной сети «Интернет».

2.2. Направить копию постановления заявителю.

3. Департаменту информационной политики мэрии города Новосибирска обеспечить опубликование постановления.

4. Контроль за исполнением постановления возложить на заместителя мэра города Новосибирска – начальника департамента строительства и архитектуры мэрии города Новосибирска.

Исполняющий обязанности
мэра города Новосибирска

Г. П. Захаров

МЭРИЯ ГОРОДА НОВОСИБИРСКА

ПОСТАНОВЛЕНИЕ

От 25.01.2019

№ 270

Об изъятии земельных участков и жилых помещений в Кировском, Ленинском районах для муниципальных нужд

В целях планируемой реконструкции площади Лыщинского с участками автомобильных дорог, примыкающих к площади (ул. Немировича-Данченко, проспект Карла Маркса, ул. Блюхера, ул. Горская) для обеспечения транспортной доступности к «Многофункциональной ледовой арене» в Кировском, Ленинском районах города Новосибирска, в соответствии с Гражданским кодексом Российской Федерации, Земельным кодексом Российской Федерации, Жилищным кодексом Российской Федерации, на основании постановления мэрии города Новосибирска от 22.05.2018 № 1801 «О проекте планировки и проектах межевания территории, ограниченной ул. Станиславского, полосой отвода Западно-Сибирской железной дороги, перспективной городской магистралью непрерывного движения, руслом реки Тулы, в Кировском и Ленинском районах», руководствуясь Уставом города Новосибирска, ПОСТАНОВЛЯЮ:

1. Изъять земельные участки, относящиеся к землям населенных пунктов, расположенные на территории города Новосибирска, для муниципальных нужд (реконструкция площади Лыщинского с участками автомобильных дорог, примыкающих к площади (ул. Немировича-Данченко, проспект Карла Маркса, ул. Блюхера, ул. Горская) для обеспечения транспортной доступности к «Многофункциональной ледовой арене» в Кировском, Ленинском районах города Новосибирска) согласно приложению 1 к настоящему постановлению.

2. В связи с изъятием для муниципальных нужд земельных участков, указанных в пункте 1 настоящего постановления, изъять путем выкупа для муниципальных нужд у собственников жилые помещения согласно приложению 2 к настоящему постановлению (далее – жилые помещения).

3. Департаменту земельных и имущественных отношений мэрии города Новосибирска в течение 10 дней со дня издания постановления:

3.1. Разместить постановление на официальном сайте города Новосибирска в информационно-телекоммуникационной сети «Интернет».

3.2. Направить копию постановления в Управление Федеральной службы государственной регистрации, кадастра и картографии по Новосибирской области.

4. Департаменту транспорта и дорожно-благоустроительного комплекса мэрии города Новосибирска:

4.1. В течение 10 дней со дня издания постановления направить копию постановления письмом с уведомлением о вручении собственникам земельных участков и жилых помещений, арендаторам земельных участков.

4.2. Организовать проведение оценки рыночной стоимости жилых помещений, с учетом стоимости изымаемых земельных участков, для определения выкупной це-

ны, права аренды земельных участков, а также подлежащих возмещению убытков в порядке, установленном законодательством.

4.3. Обеспечить от имени города Новосибирска заключение соглашений об изъятии земельных участков и жилых помещений для муниципальных нужд в соответствии с законодательством либо предъявление исковых заявлений к собственникам, арендаторам в случаях принудительного изъятия.

4.4. Предусмотреть возможность предоставления собственникам взамен изымаемых жилых помещений других жилых помещений в соответствии с частью 8 статьи 32 Жилищного кодекса Российской Федерации.

4.5. Обеспечить прекращение права собственности на жилые помещения в установленном законом порядке.

5. Департаменту информационной политики мэрии города Новосибирска в течение 10 дней со дня издания постановления обеспечить его опубликование.

6. Контроль за исполнением постановления возложить на начальника департамента транспорта и дорожно-благоустроительного комплекса мэрии города Новосибирска и начальника департамента земельных и имущественных отношений мэрии города Новосибирска.

7. Настоящее постановление действует в течение трех лет.

Исполняющий обязанности
мэра города Новосибирска

Г. П. Захаров

**ПЕРЕЧЕНЬ
земельных участков, подлежащих изъятию у правообладателей, в Ленинском и Кировском районах**

№ п/п	Адрес (местоположение)	Кадастровый номер	Площадь, кв. м	Вид права
1	2	3	4	5
1	Российская Федерация, Новосибирская область, город Новосибирск, ул. Горская, 93	54:35:064340:72	643,0	Собственность
2	Установлено относительно ориентира, расположенного в границах участка. Ориентир - индивидуальный жилой дом. Почтовый адрес ориентира: Российская Федерация, Новосибирская область, город Новосибирск, ул. Горская, 66	54:35:064340:46	806,0	Собственность
3	Установлено относительно ориентира, расположенного в границах участка. Ориентир - индивидуальный жилой дом. Почтовый адрес ориентира: Российская Федерация, Новосибирская область, город Новосибирск, ул. Горская, 62	54:35:064340:25	740,0	Собственность
4	Установлено относительно ориентира, расположенного в границах участка. Ориентир - индивидуальный жилой дом. Почтовый адрес ориентира: Российская Федерация, Новосибирская область, город Новосибирск, ул. Горская, 60	54:35:064340:13	549,0	Собственность
5	Установлено относительно ориентира, расположенного за пределами участка. Ориентир - индивидуальный жилой дом. Участок находится примерно в 130 м от ориентира по направлению на северо-восток. Почтовый адрес ориентира: Российская Федерация, Новосибирская область, город Новосибирск, ул. Горская, 89	54:35:064340:45	294,0	Аренда
6	Российская Федерация, Новосибирская область, город Новосибирск, ул. Блюхера	54:35:064340:73	294,0	Аренда

1	2	3	4	5
7	Установлено относительно ориентира, расположенного за пределами участка. Ориентир - жилой дом. Участок находится примерно в 40 м от ориентира по направлению на восток. Почтовый адрес ориентира: Российская Федерация, Новосибирская область, город Новосибирск, ул. Блюхера, 54	54:35:064315:91	5,0	Аренда
8	Установлено относительно ориентира, расположенного в границах участка. Почтовый адрес ориентира: Российская Федерация, Новосибирская область, город Новосибирск, пр-кт Карла Маркса, (57)	54:35:064315:68	25,0	Аренда
9	Установлено относительно ориентира, расположенного за пределами участка. Ориентир - жилой дом. Участок находится примерно в 10 м от ориентира по направлению на северо-восток. Почтовый адрес ориентира: Российская Федерация, Новосибирская область, город Новосибирск, пр-кт Карла Маркса, 57	54:35:064315:89	95,0	Аренда
10	Российская Федерация, Новосибирская область, город Новосибирск, пр-кт Карла Маркса, (281/)	54:35:064310:1955	18,0	Аренда
11	Установлено относительно ориентира, расположенного за пределами участка. Ориентир - жилой дом. Участок находится примерно в 13 м от ориентира по направлению на юго-запад. Почтовый адрес ориентира: Российская Федерация, Новосибирская область, город Новосибирск, пр-кт Карла Маркса, 30	54:35:064310:109	7,0	Аренда
12	Установлено относительно ориентира, расположенного в границах участка. Ориентир - остановочный павильон с киоском. Почтовый адрес ориентира: Российская Федерация, Новосибирская область, город Новосибирск, пр-кт Карла Маркса, (30)	54:35:064310:91	24,0	Аренда
13	Российская Федерация, Новосибирская область, город Новосибирск, пр-кт Карла Маркса, (30)	54:35:064310:131	18,0	Аренда
14	Российская Федерация, Новосибирская область, город Новосибирск, пр-кт Карла Маркса	54:35:064310:1220	1036,0	Аренда

1	2	3	4	5
15	Установлено относительно ориентира, расположенного за пределами участка. Ориентир - жилой дом. Участок находится примерно в 70 м от ориентира по направлению на северо-восток. Почтовый адрес ориентира: Российская Федерация, Новосибирская область, город Новосибирск, ул. Немировича-Данченко, 169	54:35:064310:102	15,0	Аренда
16	Российская Федерация, Новосибирская область, город Новосибирск, ул. Немировича-Данченко	54:35:052490:215	78,0	Аренда
17	Установлено относительно ориентира, расположенного за пределами участка. Ориентир - жилой дом. Участок находится примерно в 99 м от ориентира по направлению на северо-восток. Почтовый адрес ориентира: Российская Федерация, Новосибирская область, город Новосибирск, ул. Немировича-Данченко, 169	54:35:052490:71	23,0	Аренда

ПЕРЕЧЕНЬ
жилых помещений, подлежащих изъятию у собственников,
в Ленинском районе

№ п/п	Адрес	Кадастровый номер	Площадь, кв. м
1	2	3	4
1	Российская Федерация, Новосибирская область, город Новосибирск, ул. Горская, 60	54:35:064340:87	14,1
2	Российская Федерация, Новосибирская область, город Новосибирск, ул. Горская, 62	54:35:064340:76	38,5

МЭРИЯ ГОРОДА НОВОСИБИРСКА

ПОСТАНОВЛЕНИЕ

От 25.01.2019

№ 271

Об изъятии земельных участков и жилых помещений в Кировском, Ленинском районах для муниципальных нужд

В целях планируемого размещения объекта местного значения – строительства автомобильной дороги от ул. Немировича-Данченко до территории «Многофункциональной ледовой арены» в Кировском районе города Новосибирска, реконструкции автомобильной дороги по дамбе Октябрьского моста и автомобильной дороги от площади Лыщинского до пляжа «Наутилус» для обеспечения транспортной доступности к «Многофункциональной ледовой арене» в Кировском, Ленинском районах города Новосибирска, в соответствии с Гражданским кодексом Российской Федерации, Земельным кодексом Российской Федерации, Жилищным кодексом Российской Федерации, на основании постановления мэрии города Новосибирска от 22.05.2018 № 1801 «О проекте планировки и проектах межевания территории, ограниченной ул. Станиславского, полосой отвода Западно-Сибирской железной дороги, перспективной городской магистралью непрерывного движения, руслом реки Тулы, в Кировском и Ленинском районах», руководствуясь Уставом города Новосибирска, ПОСТАНОВЛЯЮ:

1. Изъять земельные участки, относящиеся к землям населенных пунктов, расположенные на территории города Новосибирска, для муниципальных нужд (строительство автомобильной дороги от ул. Немировича-Данченко до территории «Многофункциональной ледовой арены» в Кировском районе города Новосибирска, реконструкция автомобильной дороги по дамбе Октябрьского моста и автомобильной дороги от площади Лыщинского до пляжа «Наутилус» для обеспечения транспортной доступности к «Многофункциональной ледовой арене» в Кировском, Ленинском районах города Новосибирска) согласно приложению 1 к настоящему постановлению.

2. В связи с изъятием для муниципальных нужд земельных участков, указанных в пункте 1 настоящего постановления, изъять путем выкупа для муниципальных нужд у собственников жилые помещения согласно приложению 2 к настоящему постановлению (далее – жилые помещения).

3. Департаменту земельных и имущественных отношений мэрии города Новосибирска в течение 10 дней со дня издания постановления:

3.1. Разместить постановление на официальном сайте города Новосибирска в информационно-телекоммуникационной сети «Интернет».

3.2. Направить копию постановления в Управление Федеральной службы государственной регистрации, кадастра и картографии по Новосибирской области.

4. Департаменту транспорта и дорожно-благоустроительного комплекса мэрии города Новосибирска:

4.1. В течение 10 дней со дня издания постановления направить копию постановления письмом с уведомлением о вручении собственникам земельных участков и жилых помещений, арендаторам земельных участков.

4.2. Организовать проведение оценки рыночной стоимости жилых помещений с учетом стоимости изымаемых земельных участков для определения выкупной цены, права аренды земельных участков, а также подлежащих возмещению убытков в порядке, установленном законодательством.

4.3. Обеспечить от имени города Новосибирска заключение соглашений об изъятии земельных участков и жилых помещений для муниципальных нужд в соответствии с законодательством либо предъявление исковых заявлений к собственникам, арендаторам в случаях принудительного изъятия.

4.4. Предусмотреть возможность предоставления собственникам взамен изымаемых жилых помещений других жилых помещений в соответствии с частью 8 статьи 32 Жилищного кодекса Российской Федерации.

4.5. Обеспечить прекращение права собственности на жилые помещения в установленном законом порядке.

5. Департаменту информационной политики мэрии города Новосибирска в течение 10 дней со дня издания постановления обеспечить его опубликование.

6. Контроль за исполнением постановления возложить на начальника департамента транспорта и дорожно-благоустроительного комплекса мэрии города Новосибирска и начальника департамента земельных и имущественных отношений мэрии города Новосибирска.

7. Настоящее постановление действует в течение трех лет.

Исполняющий обязанности
мэра города Новосибирска

Г. П. Захаров

Приложение 1
к постановлению мэрии
города Новосибирска
от 25.01.2019 № 271

ПЕРЕЧЕНЬ
земельных участков, подлежащих изъятию у правообладателей, в Кировском, Ленинском районах
города Новосибирска

№ п/п	Адрес (местоположение)	Кадастровый номер	Площадь, кв. м	Вид права
1	2	3	4	1
1	Установлено относительно ориентира, расположенного в границах участка. Ориентир - индивидуальный жилой дом. Почтовый адрес ориентира: Российская Федерация, Новосибирская область, город Новосибирск, ул. Стартовая, 94	54:35:064350:23	1000,0	Собственность
2	Установлено относительно ориентира, расположенного в границах участка. Ориентир - индивидуальный жилой дом. Почтовый адрес ориентира: Российская Федерация, Новосибирская область, город Новосибирск, ул. Стартовая, 96	54:35:064350:21	1000,0	Собственность
3	Установлено относительно ориентира, расположенного в границах участка. Ориентир - индивидуальный жилой дом. Почтовый адрес ориентира: Российская Федерация, Новосибирская область, город Новосибирск, ул. Стартовая, 98	54:35:064340:47	736,0	Собственность
4	Российская Федерация, Новосибирская область, город Новосибирск, ул. Немировича-Данченко	54:35:052490:113	124,0	Аренда

Приложение 2
к постановлению мэрии
города Новосибирска
от 25.01.2019 № 271

ПЕРЕЧЕНЬ
жилых помещений, подлежащих изъятию у собственников, в Кировском, Ленинском районах города Новосибирска

№ п/п	Адрес	Кадастровый номер	Площадь, кв. м
1	2	3	4
1	Российская Федерация, Новосибирская область, город Новосибирск, ул. Стартовая, 94	54:35:064350:25	43,5
2	Российская Федерация, Новосибирская область, город Новосибирск, ул. Стартовая, 96	54:35:064350:28	56,1
3	Российская Федерация, Новосибирская область, город Новосибирск, ул. Стартовая, 98	54:35:064340:84	26,6

МЭРИЯ ГОРОДА НОВОСИБИРСКА

ПОСТАНОВЛЕНИЕ

От 25.01.2019

№ 283

О внесении изменений в постановление мэрии города Новосибирска от 31.07.2017 № 3644 «Об изъятии земельного участка и жилых помещений для муниципальных нужд»

В соответствии с Гражданским кодексом Российской Федерации, Земельным кодексом Российской Федерации, Жилищным кодексом Российской Федерации, руководствуясь Уставом города Новосибирска, ПОСТАНОВЛЯЮ:

1. Внести в постановление мэрии города Новосибирска от 31.07.2017 № 3644 «Об изъятии земельного участка и жилых помещений для муниципальных нужд» следующие изменения:

1.1. В наименовании, пунктах 1, 2, абзаце третьем подпункта 3.1 и подпунктах 3.2 - 3.5 слово «жилые» в соответствующем падеже исключить.

1.2. В приложении:

1.2.1. В наименовании слово «жилых» исключить.

1.2.2. Таблицу дополнить строкой в редакции приложения к настоящему постановлению.

2. Департаменту информационной политики мэрии города Новосибирска обеспечить опубликование постановления.

3. Контроль за исполнением постановления возложить на заместителя мэра города Новосибирска – начальника департамента строительства и архитектуры мэрии города Новосибирска.

Исполняющий обязанности
мэра города Новосибирска

Г. П. Захаров

Приложение
к постановлению мэрии
города Новосибирска
от 25.01.2019 № 283

9	Российская Федерация, Новосибирская область, город Новосибирск, ул. Тюменская, 7, нежилое помещение	275,5	54:35:052800:1024
---	---	-------	-------------------

МЭРИЯ ГОРОДА НОВОСИБИРСКА

ПОСТАНОВЛЕНИЕ

От 28.01.2019

№ 286

Об условиях эмиссии и обращения муниципальных облигаций города Новосибирска 2019 года (в форме документарных ценных бумаг на предъявителя) с фиксированным купонным доходом и амортизацией долга

В соответствии с Федеральным законом от 29.07.98 № 136-ФЗ «Об особенностях эмиссии и обращения государственных и муниципальных ценных бумаг», решением Совета депутатов города Новосибирска от 24.12.2018 № 722 «О бюджете города Новосибирска на 2019 год и плановый период 2020 и 2021 годов», постановлением мэрии города Новосибирска от 19.12.2012 № 13049 «Об утверждении Генеральных условий эмиссии и обращения муниципальных облигаций города Новосибирска», руководствуясь Уставом города Новосибирска, ПОСТАНОВЛЯЮ:

1. Утвердить условия эмиссии и обращения муниципальных облигаций города Новосибирска 2019 года (в форме документарных ценных бумаг на предъявителя) с фиксированным купонным доходом и амортизацией долга (приложение).

2. Департаменту финансов и налоговой политики мэрии города Новосибирска:

2.1. Обеспечить государственную регистрацию условий эмиссии и обращения муниципальных облигаций города Новосибирска 2019 года (в форме документарных ценных бумаг на предъявителя) с фиксированным купонным доходом и амортизацией долга в соответствии с законодательством Российской Федерации.

2.2. Разместить постановление на официальном сайте города Новосибирска в информационно-телекоммуникационной сети «Интернет».

3. Департаменту информационной политики мэрии города Новосибирска обеспечить опубликование постановления.

4. Контроль за исполнением постановления возложить на первого заместителя мэра города Новосибирска Буреева Б. В.

Мэр города Новосибирска

А. Е. Локоть

УСЛОВИЯ

эмиссии и обращения муниципальных облигаций города Новосибирска 2019 года (в форме документарных ценных бумаг на предъявителя) с фиксированным купонным доходом и амортизацией долга

1. Общие положения

1.1. Условия эмиссии и обращения муниципальных облигаций города Новосибирска 2019 года (в форме документарных ценных бумаг на предъявителя) с фиксированным купонным доходом и амортизацией долга (далее – условия эмиссии) разработаны в соответствии с постановлением мэрии города Новосибирска от 19.12.2012 № 13049 «Об утверждении Генеральных условий эмиссии и обращения муниципальных облигаций города Новосибирска» (далее – Генеральные условия) и определяют порядок эмиссии, обращения муниципальных облигаций города Новосибирска 2019 года (в форме документарных ценных бумаг на предъявителя) с фиксированным купонным доходом и амортизацией долга (далее – облигации).

1.2. Вид ценных бумаг: на предъявителя.

1.3. В соответствии с Генеральными условиями выпуски облигаций по срокам обращения могут быть среднесрочными (от одного года до пяти лет) или долгосрочными (от пяти до 10 лет включительно). Данные об установленном сроке обращения облигаций раскрываются эмитентом в решении об эмиссии выпуска (дополнительного выпуска), предусматривающего условия (дату начала и период размещения выпуска облигаций, количество облигаций в выпуске, срок обращения и другие), необходимые в соответствии с законодательством Российской Федерации для эмиссии выпуска (дополнительного выпуска) (далее – решение о выпуске (дополнительном выпуске)).

1.4. Номинальная стоимость одной облигации в рамках одного выпуска (дополнительного выпуска) выражается в валюте Российской Федерации и составляет 1000,0 (одну тысячу) рублей.

1.5. Эмитентом облигаций от имени города Новосибирска выступает мэрия города Новосибирска (далее – эмитент).

Местонахождение и почтовый адрес эмитента: 630099, Российская Федерация, Новосибирская область, город Новосибирск, Красный проспект, 34.

Мероприятия, необходимые для осуществления эмиссии, обращения и погашения облигаций, проводит департамент финансов и налоговой политики мэрии города Новосибирска.

Местонахождение и почтовый адрес департамента финансов и налоговой политики мэрии города Новосибирска: 630099, Российская Федерация, 48

Новосибирская область, город Новосибирск, Красный проспект, 34.

Облигации размещаются выпусками. В рамках одного выпуска облигации равны между собой по объему предоставляемых ими прав. Выпуск облигаций, отличающийся от одного из существующих выпусков облигаций только датой выпуска (датой размещения), признается частью существующего выпуска облигаций (дополнительный выпуск облигаций). Решение о дополнительном выпуске должно содержать указание на то, что данный выпуск облигаций является дополнительным.

Каждый выпуск облигаций оформляется одним глобальным сертификатом, который удостоверяет совокупность прав на облигации, указанные в нем, и до даты начала размещения передается на хранение в уполномоченный депозитарий. Глобальный сертификат на руки владельцам облигаций не выдается. Право собственности на облигации переходит в момент осуществления приходной записи по счету депо приобретателя.

Уполномоченным агентом эмитента, организующим размещение облигаций, выступает профессиональный участник рынка ценных бумаг, выбранный в соответствии с законодательством Российской Федерации (далее – уполномоченный агент эмитента). Данные об уполномоченном агенте эмитента раскрываются в решении об эмиссии выпуска (дополнительного выпуска) облигаций.

1.6. Уполномоченным депозитарием выступает профессиональный участник рынка ценных бумаг, определенный в соответствии с законодательством Российской Федерации (далее – уполномоченный депозитарий), осуществляющий на основании лицензии обязательное централизованное хранение глобального сертификата выпуска облигаций, а также оказание услуг по учету и удостоверению прав на облигации, услуг, связанных с получением доходов по ценным бумагам и иных причитающихся владельцам ценных бумаг выплат. Данные об уполномоченном депозитарии раскрываются в решении о выпуске (дополнительном выпуске).

Учетиудостоверение правна облигации, учетиудостоверение передачи облигаций, включая случаи обременения облигаций обязательствами, осуществляется уполномоченным депозитарием и иными депозитариями, осуществляющими учет прав на облигации, за исключением уполномоченного депозитария.

Организатором торговли выступает лицо, оказывающее услуги по проведению организованных торгов на финансовом рынке на основании соответствующей лицензии, выбранное в соответствии с законодательством Российской Федерации (далее – организатор торговли). Данные об организаторе торговли раскрываются эмитентом в решении о выпуске (дополнительном выпуске).

1.7. Вопросы эмиссии, обращения облигаций, не урегулированные Генеральными условиями, условиями эмиссии и решением о выпуске (дополнительном выпуске), регулируются в соответствии с законодательством Российской Федерации.

2. Порядок размещения и обращения облигаций

2.1. Дата начала размещения облигаций устанавливается в решении о выпуске (дополнительном выпуске).

Дата окончания размещения облигаций – день продажи последней облигации первым владельцам.

Опубликование и (или) раскрытие информации, содержащейся в решении о выпуске (дополнительном выпуске) ценных бумаг, происходит путем размещения (опубликования) на официальном сайте эмитента в информационно-телекоммуникационной сети «Интернет»: <http://novo-sibirsk.ru>, <http://новосибирск.рф> (далее – официальный сайт) не позднее чем за два рабочих дня до даты начала размещения облигаций.

В случае определения эмитентом процентной ставки купонного дохода по первому купону в ходе размещения облигаций в форме конкурса, проводимом у организатора торговли, информация о размере процентной ставки купонного дохода по первому купону размещается на официальном сайте в дату начала размещения облигаций.

В случае определения эмитентом процентной ставки купонного дохода по первому купону путем сбора предварительных заявок со стороны потенциальных владельцев на приобретение размещаемых облигаций информация о размере процентной ставки купонного дохода по первому купону размещается на официальном сайте не позднее даты начала размещения ценных бумаг.

2.2. Способ размещения облигаций устанавливается в решении о выпуске (дополнительном выпуске) и может осуществляться:

путем заключения в соответствии с законодательством Российской Федерации, Генеральными условиями, условиями эмиссии и решением о выпуске (дополнительном выпуске) сделок купли-продажи облигаций между уполномоченным агентом эмитента, действующим по поручению и за счет эмитента, и первыми владельцами облигаций на аукционе или конкурсе, проводимом у организатора торговли в соответствии с установленными им правилами проведения торгов по ценным бумагам;

путем заключения в соответствии с законодательством Российской Федерации, Генеральными условиями, условиями эмиссии и решением о выпуске (дополнительном выпуске) сделок купли-продажи облигаций между уполномоченным агентом эмитента, действующим по поручению и за счет эмитента, и первыми владельцами облигаций у организатора торговли посредством сбора адресных заявок со стороны участников размещения на приобретение облигаций;

путем заключения в соответствии с законодательством Российской Федерации, Генеральными условиями, условиями эмиссии и решением о выпуске (дополнительном выпуске) сделок купли-продажи облигаций между уполномоченным агентом эмитента, действующим по поручению и за счет эмитента, и первыми владельцами облигаций, обратившимися к уполномоченному агенту эмитента с предложением о заключении таких сделок. Указанные сделки

закключаются вне организатора торговли.

2.2.1. Облигации размещаются на аукционе, проводимом у организатора торговли, в следующем порядке:

предметом аукциона является определение цены размещения облигаций в процентах от номинальной стоимости облигаций;

участники аукциона подают заявки на покупку облигаций. Существенным условием каждой заявки на покупку облигаций является указание цены размещения облигаций в процентах от номинальной стоимости облигаций и количества приобретаемых облигаций;

эмитент определяет единую для всех покупателей цену размещения облигаций на основании поданных заявок на покупку облигаций и с учетом приемлемой стоимости заимствования;

уполномоченный агент эмитента удовлетворяет только те заявки на покупку облигаций, в которых цена размещения облигаций равна или выше цены размещения облигаций, установленной эмитентом;

заявки на покупку облигаций удовлетворяются на условиях приоритета заявок на покупку облигаций с наибольшей ценой размещения облигаций, то есть в первую очередь удовлетворяются заявки на покупку облигаций, в которых указана наибольшая цена размещения облигаций. Если с одинаковой ценой размещения облигаций зарегистрировано несколько заявок на покупку облигаций, то в первую очередь удовлетворяются заявки на покупку облигаций, поданные ранее по времени. Количество облигаций, указанных в заявке на покупку облигаций, не влияет на ее приоритет. В случае если объем последней из удовлетворяемых заявок на покупку облигаций превышает количество облигаций, оставшихся неразмещенными, то данная заявка на покупку облигаций удовлетворяется в размере неразмещенного остатка облигаций.

2.2.2. Облигации размещаются на конкурсе, проводимом у организатора торговли, в следующем порядке:

предметом конкурса является определение ставки первого купона по облигациям в процентах годовых;

размещение облигаций в дату проведения конкурса осуществляется по цене, равной 100 % от номинальной стоимости облигаций;

участники конкурса подают в адрес уполномоченного агента эмитента заявки на покупку облигаций. Существенным условием каждой заявки на покупку облигаций является указание ставки первого купона в процентах годовых, цены облигаций в процентах от номинальной стоимости облигаций и количества приобретаемых облигаций;

эмитент устанавливает ставку первого купона по облигациям на основании поданных заявок на покупку облигаций и с учетом приемлемой стоимости заимствования;

уполномоченный агент эмитента удовлетворяет те заявки на покупку облигаций, в которых ставка первого купона по облигациям равна или ниже ставки первого

купона, установленной эмитентом;

заявки на покупку облигаций удовлетворяются на условиях приоритета заявок на покупку облигаций с минимальной ставкой первого купона, то есть в первую очередь удовлетворяются заявки на покупку облигаций, в которых указана меньшая ставка первого купона. Если с одинаковой ставкой первого купона зарегистрировано несколько заявок на покупку облигаций, то в первую очередь удовлетворяются заявки на покупку облигаций, поданные ранее по времени. Количество облигаций, указанных в заявке на покупку облигаций, не влияет на ее приоритет. В случае если объем последней из удовлетворяемых заявок на покупку облигаций превышает количество облигаций, оставшихся неразмещенными, то данная заявка на покупку облигаций удовлетворяется в размере неразмещенного остатка облигаций.

2.2.3. Облигации размещаются вне организатора торговли в следующем порядке:

участники размещения подают уполномоченному агенту эмитента заявки на покупку облигаций. Существенными условиями каждой заявки на покупку облигаций является указание цены облигаций в процентах от номинальной стоимости и количества приобретаемых облигаций;

эмитент устанавливает цену размещения облигаций в процентах от номинальной стоимости облигаций на основании поданных заявок на покупку облигаций и с учетом приемлемой стоимости заимствования. Эмитент информирует об установленной цене размещения облигаций путем направления официальных писем о цене размещения облигаций в адрес участников размещения, подавших заявки на покупку облигаций;

уполномоченный агент эмитента удовлетворяет только те заявки на покупку облигаций, в которых цена облигаций равна или выше цены размещения облигаций, установленной эмитентом;

заявки на покупку облигаций удовлетворяются на условиях приоритета цен, указанных в заявках на покупку облигаций, то есть в первую очередь удовлетворяется заявка на покупку облигаций с наибольшей ценой облигаций. Если по одинаковой цене подано несколько заявок на покупку облигаций, то в первую очередь удовлетворяются заявки на покупку облигаций, поданные ранее по времени. Количество облигаций, указанных в заявке на покупку облигаций, не влияет на ее приоритет. В случае если объем последней из подлежащих удовлетворению заявок на покупку облигаций превышает количество облигаций, оставшихся неразмещенными, то данная заявка на покупку облигаций удовлетворяется в размере остатка неразмещенных до этого момента облигаций.

2.2.4. Размещение облигаций путем сбора адресных заявок на покупку облигаций со стороны участников размещения на приобретение облигаций предусматривает адресованное неопределенному кругу лиц приглашение делать предложение о заключении предварительного договора о приобретении облигаций (далее – оферта) и заключение сделок купли-продажи облигаций с использованием системы торгов организатора торговли по цене размещения, равной номинальной стоимости

облигаций в дату начала размещения, и равной или отличной от нее в остальные даты, и ставке первого купона.

Участники размещения направляют оферты в адрес уполномоченного агента эмитента в сроки и в порядке, установленном решением о выпуске (дополнительном выпуске).

При размещении облигаций эмитент и (или) уполномоченный агент эмитента намереваются заключать предварительные договоры с участниками размещения, содержащие обязанность заключить в будущем с ними или с действующим в их интересах участником торгов основные договоры, направленные на отчуждение им размещаемых облигаций.

Заключение предварительных договоров осуществляется путем акцепта эмитентом и (или) уполномоченным агентом эмитента оферт, в соответствии с которыми участник размещения и эмитент обязуются заключить в дату начала размещения облигаций основные договоры купли-продажи облигаций. В направляемых офертах участники размещения указывают максимальную сумму, на которую они готовы купить облигации, максимальное количество облигаций и минимальную ставку первого купона, по которой они готовы приобрести облигации на указанную максимальную сумму.

Оферты могут быть акцептованы или отклонены. В случае акцепта оферты участник размещения соглашается, что количество облигаций, указанное в оферте, может быть уменьшено эмитентом.

После окончания срока для направления оферт уполномоченный агент эмитента формирует и передает эмитенту сводный реестр оферт.

На основании анализа реестра оферт и с учетом приемлемой стоимости заимствования эмитент принимает решение о величине ставки первого купона и определяет участников размещения (далее – потенциальный покупатель), которым он намеревается продать облигации, а также количество облигаций, которые он намеревается продать потенциальным покупателям.

Эмитент не позднее даты начала размещения облигаций публикует и (или) раскрывает иным способом информацию об установленной ставке первого купона, определенной в порядке, указанном в условиях эмиссии и в решении о выпуске (дополнительном выпуске).

Эмитент передает информацию об акцепте оферт уполномоченному агенту эмитента.

Уполномоченный агент эмитента направляет акцепт на оферты потенциальным покупателям, которые определены эмитентом.

Заключение сделок купли-продажи облигаций осуществляется с использованием системы торгов организатора торговли по цене размещения, равной номинальной стоимости облигаций и ставке первого купона, определенной эмитентом в порядке, указанном в условиях эмиссии и в решении о выпуске (дополнительном выпуске).

В дату начала размещения облигаций участники торгов организатора торговли в течение периода подачи адресных заявок на покупку облигаций, установленного

организатором торговли, подают адресные заявки на покупку облигаций с использованием системы торгов организатора торговли как за свой счет, так и за счет и по поручению своих клиентов.

Адресные заявки на приобретение облигаций направляются участниками торгов в адрес уполномоченного агента эмитента.

Существенными условиями каждой адресной заявки на покупку облигаций является указание цены покупки облигаций, равной 100 % номинальной стоимости облигации, количества облигаций, а также иной информации в соответствии с правилами проведения торгов по ценным бумагам организатора торговли.

На основании анализа сводного реестра адресных заявок на покупку облигаций эмитент самостоятельно принимает решение об удовлетворении адресных заявок на покупку облигаций и передает уполномоченному агенту эмитента информацию об адресных заявках на покупку облигаций, которые будут удовлетворены, а также о количестве облигаций, которые он намеревается продать данным участникам торгов.

Эмитент в лице уполномоченного агента эмитента заключает сделки купли-продажи облигаций с покупателями путем выставления в системе торгов организатора торговли встречных адресных заявок на покупку облигаций с указанием количества облигаций, которые будут проданы покупателям согласно порядку, установленному условиями эмиссии, решением о выпуске (дополнительном выпуске) и правилами проведения торгов по ценным бумагам организатора торговли.

2.2.5. В случае если в дату начала размещения облигаций не произошло размещения всего количества облигаций выпуска, дальнейшее размещение облигаций (далее – доразмещение облигаций) осуществляется в течение периода размещения облигаций, установленного в решении о выпуске (дополнительном выпуске).

После окончания периода удовлетворения адресных заявок, установленного организатором торговли, участники торгов могут в течение периода размещения облигаций подавать адресные заявки на покупку облигаций в адрес уполномоченного агента эмитента в соответствии с правилами проведения торгов по ценным бумагам организатора торговли. Адресные заявки удовлетворяются по цене (ценам) в соответствии с письменным указанием эмитента уполномоченному агенту эмитента.

В случае если объем последней из подлежащих удовлетворению адресных заявок превышает количество облигаций, оставшихся недоразмещенными, то данная адресная заявка удовлетворяется в размере остатка недоразмещенных до этого момента облигаций.

Начиная со второго дня размещения облигаций способами, указанными в пункте 2.2 условий эмиссии, покупатель при совершении сделки купли-продажи облигаций уплачивает накопленный купонный доход по облигациям, определяемый по формуле, указанной в пункте 4.2 условий эмиссии.

2.3. Обращение облигаций на вторичном рынке осуществляется путем заключения

гражданско-правовых сделок как у организатора торговли, так и вне организатора торговли в соответствии с законодательством Российской Федерации, условиями эмиссии и решением о выпуске (дополнительном выпуске).

2.4. Все расчеты по облигациям производятся в валюте Российской Федерации.

2.5. Иные условия, имеющие значение для размещения и обращения облигаций, раскрываются в решении о выпуске (дополнительном выпуске).

3. Порядок осуществления прав, удостоверенных облигациями

3.1. Владельцами облигаций могут быть юридические и физические лица, являющиеся резидентами и нерезидентами, в соответствии с законодательством Российской Федерации.

3.2. Облигации предоставляют их владельцам право на получение номинальной стоимости облигаций, выплачиваемой частями в размере и сроки, установленные решением о выпуске (дополнительном выпуске), и на получение купонного дохода.

3.3. Владельцы облигаций имеют право владеть, пользоваться и распоряжаться принадлежащими им облигациями в соответствии с законодательством Российской Федерации.

3.4. Владельцы облигаций могут совершать с облигациями гражданско-правовые сделки в соответствии с законодательством Российской Федерации, Генеральными условиями, условиями эмиссии и решением о выпуске (дополнительном выпуске).

3.5. Права владельцев облигаций при соблюдении ими установленного законодательством Российской Федерации порядка осуществления этих прав обеспечиваются эмитентом.

4. Размер дохода и порядок его расчета

4.1. Доходом по облигациям является фиксированный купонный доход, а также разница между ценой реализации (погашения) облигаций и ценой покупки облигаций.

4.2. Купонный доход как абсолютная величина в рублях определяется исходя из размера купонной ставки, установленной в процентах к непогашенной части номинальной стоимости облигаций.

В зависимости от выбранного эмитентом в решении о выпуске (дополнительном выпуске) конкретного способа размещения облигаций ставки купонов по всем купонным периодам устанавливаются эмитентом в решении о выпуске (дополнительном выпуске), или ставка первого купона определяется эмитентом на конкурсе, проводимом у организатора торговли, или устанавливается эмитентом на основании адресных заявок, полученных от участников размещения. Ставки

купонов по следующим купонным периодам фиксируются в решении о выпуске (дополнительном выпуске).

Величина купонного дохода в рублях на одну облигацию определяется по формуле:

$$R_j = C_j * T_j * \text{Nom} / (365 * 100 \%),$$

- где: R_j - величина купонного дохода за j -й купонный период, рублей;
 C_j - размер процентной ставки купонного дохода по j -му купонному периоду, процентов годовых;
 T_j - длительность j -го купонного периода, дней;
 Nom - номинальная стоимость (непогашенная часть номинальной стоимости) одной облигации на дату расчета выплаты купонного дохода за j -й купонный период, рублей.

Даты начала купонных периодов и даты окончания купонных периодов устанавливаются в решении о выпуске (дополнительном выпуске).

Сумма выплаты по купонам в расчете на одну облигацию определяется с точностью до одной копейки (округление производится по правилам математического округления, а именно: метод округления, при котором значение целой копейки (целых копеек) не изменяется, если первая за округляемой цифра равна от 0 до 4, и изменяется, увеличиваясь на единицу, если первая за округляемой цифра равна 5 - 9).

В ходе размещения облигаций, а также при обращении облигаций, при совершении сделок купли-продажи облигаций покупатель уплачивает продавцу цену облигаций, а также накопленный купонный доход, который рассчитывается на текущую дату по формуле:

$$\text{НКД} = C_j * \text{Nom} * (T - T(j-1)) / 365 / 100 \%,$$

- где: НКД - накопленный купонный доход на одну облигацию, рублей;
 C_j - размер процентной ставки купонного дохода по j -му купонному периоду, процентов годовых;
 Nom - номинальная стоимость (непогашенная часть номинальной стоимости) одной облигации на дату расчета выплаты купонного дохода за j -й купонный период, рублей;
 T - дата, на которую рассчитывается накопленный купонный доход внутри j -го купонного периода;
 $T(j-1)$ - дата окончания предыдущего купонного периода (для первого купонного периода – дата начала размещения облигаций).

4.3. Сумма выплаты по купонному доходу или размер накопленного купонного дохода в расчете на одну облигацию определяется с точностью до одной копейки. Округление производится по правилам математического округления.

4.4. Владельцы и иные лица, осуществляющие в соответствии с федеральными законами права по облигациям, получают доходы в денежной форме по облигациям через депозитарий, осуществляющий учет прав на ценные бумаги, депонентами которого они являются. Депозитарный договор между депозитарием, осуществляющим учет прав на ценные бумаги, и депонентом должен содержать порядок передачи депоненту выплат по ценным бумагам.

Выплаты дохода по облигациям осуществляются в соответствии с порядком, установленным требованиями законодательства Российской Федерации.

4.5. Погашение номинальной стоимости облигаций осуществляется частями в даты, установленные в решении о выпуске (дополнительном выпуске) и совпадающие с датами выплаты купонного дохода по облигациям (далее – даты амортизации долга).

Размер погашаемой части номинальной стоимости облигаций определяется на каждую дату амортизации долга в решении о выпуске (дополнительном выпуске).

Владельцы и иные лица, осуществляющие в соответствии с федеральными законами права по облигациям, получают выплаты по облигациям через депозитарий, осуществляющий учет прав на ценные бумаги, депонентами которого они являются. Депозитарный договор между депозитарием, осуществляющим учет прав на ценные бумаги, и депонентом должен содержать порядок передачи депоненту выплат по ценным бумагам.

Датой погашения выпуска облигаций является дата выплаты последней непогашенной части номинальной стоимости облигаций.

4.6. Эмитент исполняет обязанность по осуществлению выплат по ценным бумагам путем перечисления денежных средств уполномоченному депозитарию. Указанная обязанность считается исполненной эмитентом с даты поступления денежных средств на специальный депозитарный счет (счет депозитария, являющегося кредитной организацией) уполномоченного депозитария.

4.7. Купонный доход по облигациям, не размещенным в дату выплаты купонного дохода, или по облигациям, переведенным на счет депо эмитента в уполномоченном депозитарии, предназначенный для учета прав на выпущенные им облигации, не начисляется и не выплачивается.

4.8. Если дата выплаты по облигациям приходится на выходной или нерабочий праздничный день, независимо от того, будет ли это государственный выходной день или выходной день для расчетных операций, то выплата подлежащей суммы производится в первый рабочий день, следующий за нерабочим праздничным или выходным днем. Владелец облигаций не имеет права требовать начисления процентов или какой-либо иной компенсации за такую задержку в платеже.

4.9. Налогообложение доходов от операций с облигациями осуществляется в соответствии с законодательством Российской Федерации.

5. Выкуп облигаций

5.1. Эмитент облигаций вправе осуществить выкуп размещенных облигаций до срока их погашения в порядке, предусмотренном условиями эмиссии и решением о выпуске (дополнительном выпуске), с соблюдением требований (в том числе по определению цены выкупа), установленных законодательством Российской Федерации.

5.2. Выкуп облигаций осуществляется эмитентом по цене, определенной с учетом текущей рыночной цены и объемов предложения и спроса на облигации, и в соответствии с параметрами, установленными в решении о бюджете города Новосибирска на соответствующий финансовый год и плановый период, за счет средств бюджета города Новосибирска. Рыночная стоимость облигаций определяется в порядке, установленном законодательством Российской Федерации.

5.3. Выкуп может осуществляться посредством заключения сделок купли-продажи между эмитентом в лице уполномоченного брокера эмитента, действующего по поручению и за счет эмитента, и владельцами облигаций у организатора торговли в соответствии с нормативными документами организатора торговли. Порядок выкупа облигаций определяется решением о выпуске (дополнительном выпуске).

5.4. Уполномоченным брокером эмитента выступает профессиональный участник рынка ценных бумаг, осуществляющий на основании лицензии брокерскую деятельность, выбранный в соответствии с законодательством Российской Федерации.

6. Информация об эмитенте

6.1. В соответствии с решением Совета депутатов города Новосибирска от 24.12.2018 № 722 «О бюджете города Новосибирска на 2019 год и плановый период 2020 и 2021 годов» утверждены основные характеристики бюджета города Новосибирска на 2019 год:

общий объем доходов бюджета города Новосибирска в сумме 42960737,6 тыс. рублей, в том числе объем безвозмездных поступлений в сумме 18723031,2 тыс. рублей, из них объем межбюджетных трансфертов, получаемых из других бюджетов бюджетной системы Российской Федерации, – 18722431,2 тыс. рублей;

общий объем расходов бюджета города Новосибирска – 44947937,6 тыс. рублей; дефицит бюджета города Новосибирска – 1987200,0 тыс. рублей;

верхний предел муниципального внутреннего долга города Новосибирска на 01.01.2020 – 22330211,2 тыс. рублей, в том числе предельный объем обязательств по муниципальным гарантиям – 0,0 тыс. рублей;

предельный объем муниципального долга – 24237706,4 тыс. рублей;

предельный объем выпуска муниципальных ценных бумаг по номинальной стоимости – 5000000,0 тыс. рублей;

объем расходов на обслуживание муниципального долга – 1702651,9 тыс. рублей.

6.2. Суммарная величина муниципального долга города Новосибирска на дату утверждения условий эмиссии составляет 20579807,0 тыс. рублей.

6.3. Сведения об исполнении бюджета города Новосибирска за 2016 – 2018 годы.

6.3.1. Исполнение бюджета города Новосибирска за 2016 год:

№ п/п	Наименование статей	Исполнено, тыс. рублей
1	2	3
1	Доходы:	
1.1	Налоги на прибыль, доходы	10660821,2
1.2	Акцизы по подакцизным товарам (продукции), производимым на территории Российской Федерации	93399,2
1.3	Налоги на совокупный доход	1346240,2
1.4	Налоги на имущество	3294588,6
1.5	Государственная пошлина	296778,4
1.6	Задолженность и перерасчеты по отмененным налогам, сборам и иным обязательным платежам	193,3
1.7	Доходы от использования имущества, находящегося в государственной и муниципальной собственности	2784345,9
1.8	Платежи при пользовании природными ресурсами	46982,6
1.9	Доходы от оказания платных услуг (работ) и компенсации затрат государства	1022736,0
1.10	Доходы от продажи материальных и нематериальных активов	755403,1
1.11	Штрафы, санкции, возмещение ущерба	313697,7
1.12	Прочие неналоговые доходы	115380,3
1.13	Безвозмездные поступления от других бюджетов бюджетной системы Российской Федерации	14057076,2
1.14	Прочие безвозмездные поступления	10643,6
1.15	Доходы бюджетов бюджетной системы Российской Федерации от возврата бюджетами бюджетной системы Российской Федерации и организациями остатков субсидий, субвенций и иных межбюджетных трансфертов, имеющих целевое назначение, прошлых лет	7204,3
1.16	Возврат остатков субсидий, субвенций и иных межбюджетных трансфертов, имеющих целевое назначение, прошлых лет	-54342,6

1	2	3
	Всего доходов:	34751148,0
2	Расходы:	
2.1	Общегосударственные вопросы	2479053,1
2.2	Национальная безопасность и правоохранительная деятельность	220825,3
2.3	Национальная экономика	3430483,1
2.4	Жилищно-коммунальное хозяйство	2081870,4
2.5	Охрана окружающей среды	5171,3
2.6	Образование	21145667,9
2.7	Культура, кинематография	1070008,6
2.8	Социальная политика	3042541,1
2.9	Физическая культура и спорт	800559,9
2.10	Средства массовой информации	90730,4
2.11	Обслуживание государственного и муниципального долга	1183593,8
	Всего расходов:	35550504,7
	Профицит (+), дефицит (-):	-799356,7

6.3.2. Исполнение бюджета города Новосибирска за 2017 год:

№ п/п	Наименование статей	Исполнено, тыс. рублей
1	2	3
1	Доходы:	
1.1	Налоги на прибыль, доходы	11251143,6
1.2	Акцизы по подакцизным товарам (продукции), производимым на территории Российской Федерации	129809,7
1.3	Налоги на совокупный доход	1339190,6
1.4	Налоги на имущество	3400067,1
1.5	Государственная пошлина	316528,5
1.6	Задолженность и перерасчеты по отмененным налогам, сборам и иным обязательным платежам	-30,4
1.7	Доходы от использования имущества, находящегося в государственной и муниципальной собственности	2773065,7
1.8	Платежи при пользовании природными ресурсами	23663,6

1	2	3
1.9	Доходы от оказания платных услуг (работ) и компенсации затрат государства	994413,0
1.10	Доходы от продажи материальных и нематериальных активов	935258,3
1.11	Штрафы, санкции, возмещение ущерба	286663,3
1.12	Прочие неналоговые доходы	135911,4
1.13	Безвозмездные поступления от других бюджетов бюджетной системы Российской Федерации	15103552,2
1.14	Безвозмездные поступления от государственных (муниципальных) организаций	100000,0
1.15	Прочие безвозмездные поступления	1827,4
1.16	Доходы бюджетов бюджетной системы Российской Федерации от возврата бюджетами бюджетной системы Российской Федерации и организациями остатков субсидий, субвенций и иных межбюджетных трансфертов, имеющих целевое назначение, прошлых лет	5905,0
1.17	Возврат остатков субсидий, субвенций и иных межбюджетных трансфертов, имеющих целевое назначение, прошлых лет	-54347,0
Всего доходов:		36742622,0
2	Расходы:	
2.1	Общегосударственные вопросы	2778026,7
2.2	Национальная безопасность и правоохранительная деятельность	244029,5
2.3	Национальная экономика	5548458,1
2.4	Жилищно-коммунальное хозяйство	2267482,2
2.5	Охрана окружающей среды	6135,5
2.6	Образование	22130269,1
2.7	Культура, кинематография	1214033,9
2.8	Социальная политика	2821868,0
2.9	Физическая культура и спорт	835513,8
2.10	Средства массовой информации	98090,7
2.11	Обслуживание государственного и муниципального долга	1342080,3
Всего расходов:		39285987,8
Профицит (+), дефицит (-):		-2543365,8

6.3.3. Исполнение бюджета города Новосибирска за 2018 год (по данным месячного отчета):

№ п/п	Наименование статей	Исполнено, тыс. рублей
1	2	3
1	Доходы:	
1.1	Налоги на прибыль, доходы	12322461,4
1.2	Акцизы по подакцизным товарам (продукции), производимым на территории Российской Федерации	139521,7
1.3	Налоги на совокупный доход	1327419,4
1.4	Налоги на имущество	3311230,4
1.5	Государственная пошлина	321946,6
1.6	Задолженность и перерасчеты по отмененным налогам, сборам и иным обязательным платежам	106,8
1.7	Доходы от использования имущества, находящегося в государственной и муниципальной собственности	2807792,7
1.8	Платежи при пользовании природными ресурсами	25099,8
1.9	Доходы от оказания платных услуг (работ) и компенсации затрат государства	1194396,8
1.10	Доходы от продажи материальных и нематериальных активов	717938,7
1.11	Штрафы, санкции, возмещение ущерба	411086,4
1.12	Прочие неналоговые доходы	263057,3
1.13	Невыясненные поступления	-6258,6
1.14	Безвозмездные поступления от других бюджетов бюджетной системы Российской Федерации	18601959,5
1.15	Прочие безвозмездные поступления	1433,9
1.16	Доходы бюджетов бюджетной системы Российской Федерации от возврата бюджетами бюджетной системы Российской Федерации и организациями остатков субсидий, субвенций и иных межбюджетных трансфертов, имеющих целевое назначение, прошлых лет	1816,5
1.17	Возврат остатков субсидий, субвенций и иных межбюджетных трансфертов, имеющих целевое назначение, прошлых лет	-40307,4
	Всего доходов:	41400701,9
2	Расходы:	
2.1	Общегосударственные вопросы	2786166,0
2.2	Национальная безопасность и правоохранительная деятельность	201425,0

1	2	3
2.3	Национальная экономика	5795689,0
2.4	Жилищно-коммунальное хозяйство	2170522,7
2.5	Охрана окружающей среды	6279,7
2.6	Образование	24919355,6
2.7	Культура, кинематография	1239287,9
2.8	Социальная политика	3219367,1
2.9	Физическая культура и спорт	947959,2
2.10	Средства массовой информации	101112,9
2.11	Обслуживание государственного и муниципального долга	1239906,9
	Всего расходов:	42627072,0
	Профицит (+), дефицит (-):	-1226370,1

МЭРИЯ ГОРОДА НОВОСИБИРСКА

ПОСТАНОВЛЕНИЕ

От 28.01.2019

№ 287

Об изменении наименования здания, расположенного по адресу: Российская Федерация, Новосибирская область, город Новосибирск, ул. Немировича-Данченко, 124

В соответствии с Жилищным кодексом Российской Федерации, Федеральными законами от 06.10.2003 № 131-ФЗ «Об общих принципах организации местного самоуправления в Российской Федерации», от 29.12.2004 № 189-ФЗ «О введении в действие Жилищного кодекса Российской Федерации», руководствуясь Уставом города Новосибирска, ПОСТАНОВЛЯЮ:

1. Изменить наименование здания, расположенного по адресу: Российская Федерация, Новосибирская область, город Новосибирск, ул. Немировича-Данченко, 124, «общежитие» на «многоквартирный дом».

2. Департаменту энергетики, жилищного и коммунального хозяйства города организовать работу по внесению сведений об изменении наименования здания, указанного в пункте 1 настоящего постановления, в техническую документацию.

3. Департаменту земельных и имущественных отношений мэрии города Новосибирска обеспечить внесение изменений в сведения о здании, указанном в пункте 1 настоящего постановления, в государственный кадастр недвижимости в порядке, установленном Федеральным законом от 13.07.2015 № 218-ФЗ «О государственной регистрации недвижимости».

4. Муниципальному казенному учреждению города Новосибирска «Городское жилищное агентство» внести соответствующие изменения в реестр муниципального имущества города Новосибирска.

5. Департаменту информационной политики мэрии города Новосибирска обеспечить опубликование постановления.

6. Контроль за исполнением постановления возложить на начальника департамента энергетики, жилищного и коммунального хозяйства города и начальника департамента земельных и имущественных отношений мэрии города Новосибирска.

Мэр города Новосибирска

А. Е. Локоть

МЭРИЯ ГОРОДА НОВОСИБИРСКА

ПОСТАНОВЛЕНИЕ

От 29.01.2019

№ 289

О нормативах финансовых затрат на содержание автомобильных дорог местного значения в границах города Новосибирска

В соответствии с Федеральными законами от 06.10.2003 № 131-ФЗ «Об общих принципах организации местного самоуправления в Российской Федерации», от 08.11.2007 № 257-ФЗ «Об автомобильных дорогах и о дорожной деятельности в Российской Федерации и о внесении изменений в отдельные законодательные акты Российской Федерации», приказом Министерства транспорта Российской Федерации от 16.11.2012 № 402 «Об утверждении Классификации работ по капитальному ремонту, ремонту и содержанию автомобильных дорог», постановлением мэрии города Новосибирска от 20.08.2018 № 3035 «О Порядке содержания автомобильных дорог местного значения в границах города Новосибирска», руководствуясь Уставом города Новосибирска, ПОСТАНОВЛЯЮ:

1. Утвердить нормативы финансовых затрат на содержание автомобильных дорог местного значения в границах города Новосибирска согласно приложению.
2. Признать утратившим силу постановление мэрии города Новосибирска от 26.10.2009 № 423 «О нормативах финансовых затрат на текущее содержание и ремонт автомобильных дорог города Новосибирска».
3. Департаменту информационной политики мэрии города Новосибирска обеспечить опубликование постановления.
4. Контроль за исполнением постановления возложить на заместителя мэра города Новосибирска Сафиуллина Д. Э.

Мэр города Новосибирска

А. Е. Локоть

Приложение
к постановлению мэрии
города Новосибирска
от 29.01.2019 № 289

НОРМАТИВЫ
финансовых затрат на содержание автомобильных дорог местного
значения в границах города Новосибирска

№ п/п	Категория автомобильной дороги в соответствии постановлением Правительства Российской Федерации от 28.09.2009 № 767 «О классификации автомобильных дорог в Российской Федерации»	Норматив финансовых затрат на содержание автомобильных дорог местного значения в границах города Новосибирска, рублей на один кв. метр (без учета налога на добавленную стоимость)
1	2	3
1	IB	201,52
2	II	343,11
3	III	153,00
4	IV	116,05
5	V	22,67

МЭРИЯ ГОРОДА НОВОСИБИРСКА

ПОСТАНОВЛЕНИЕ

От 29.01.2019

№ 290

Об установлении тарифов на платные услуги, оказываемые муниципальным казенным учреждением города Новосибирска «Горзеленхоз»

В целях упорядочения деятельности муниципальных бюджетных учреждений города Новосибирска по оказанию услуг, в соответствии с постановлением мэрии города Новосибирска от 26.12.2017 № 5752 «О Порядке определения платы для физических и юридических лиц за услуги (работы), оказываемые (выполняемые) муниципальными бюджетными и муниципальными казенными учреждениями города Новосибирска», на основании решения комиссии по установлению тарифов (протокол от 21.12.2018 № 12), руководствуясь Уставом города Новосибирска, ПОСТАНОВЛЯЮ:

1. Установить муниципальному казенному учреждению города Новосибирска «Горзеленхоз» тарифы на платные услуги по благоустройству и текущему содержанию объектов озеленения, не закрепленных за учреждением, оказываемые в зимний период (приложение).

2. Тарифы, установленные пунктом 1 настоящего постановления, вступают в действие на следующий день после опубликования и действуют до 01.01.2022.

3. Департаменту экономики и стратегического планирования мэрии города Новосибирска разместить постановление на официальном сайте города Новосибирска в информационно-телекоммуникационной сети «Интернет».

4. Департаменту информационной политики мэрии города Новосибирска обеспечить опубликование постановления.

5. Контроль за исполнением постановления возложить на начальника департамента транспорта и дорожно-благоустроительного комплекса мэрии города Новосибирска.

Мэр города Новосибирска

А. Е. Локоть

Приложение
к постановлению мэрии
города Новосибирска
от 29.01.2019 № 290

ТАРИФЫ
на услуги муниципального казенного учреждения города Новосибирска
«Горзеленхоз» по благоустройству и текущему содержанию
объектов озеленения, не закрепленных за учреждением,
оказываемые в зимний период

№ п/п	Наименование услуги	Единица измерения	Тариф (НДС не облагается), рублей
1	2	3	4
1	Услуги по благоустройству и текущему содержанию объектов озеленения		
1.1	Вырезка сухих сучьев на деревьях диаметром:		
	до 35 см	1 дерево	592,90
	свыше 35 см	1 дерево	765,20
1.2	Обрезка деревьев без автовышки при диаметре ствола до 50 см (для видимости дорожных знаков и светофоров)	1 дерево	397,90
1.3	Обрезка деревьев с автовышки при диаметре ствола:		
	до 50 см	1 дерево	3807,70
	свыше 50 см	1 дерево	4580,60
1.4	Валка деревьев при диаметре ствола до 20 см	1 куб. м	3815,00
1.5	Валка деревьев бензопилой с автовышки при диаметре ствола:		
	до 50 см	1 куб. м	6388,40
	до 60 см	1 куб. м	5368,80
	до 70 см	1 куб. м	4619,10
	до 80 см	1 куб. м	4439,10
	свыше 80 см	1 куб. м	4339,20

1	2	3	4
1.6	Омоложение-обрезка деревьев с автовышки при количестве обрезаемых стволов:		
	1 ствол	1 дерево	5748,70
	2 ствола	1 дерево	8676,10
	3 ствола	1 дерево	12507,50
	4 ствола	1 дерево	16296,80
1.7	Механизированная погрузка снега с вывозом на площадку для временного хранения снега	1 куб. м	193,00
1.8	Опрыскивание деревьев хвойных пород раствором лизола и красителя	1 дерево	201,70
1.9	Сбор случайного мусора	100 кв. м	10,0

МЭРИЯ ГОРОДА НОВОСИБИРСКА

ПОСТАНОВЛЕНИЕ

От 29.01.2019

№ 291

Об установлении тарифа на платную услугу, оказываемую муниципальным казенным учреждением города Новосибирска «Горзеленхоз»

В целях упорядочения деятельности муниципальных казенных учреждений города Новосибирска по оказанию услуг, в соответствии с постановлением мэрии города Новосибирска от 26.12.2017 № 5752 «О Порядке определения платы для физических и юридических лиц за услуги (работы), оказываемые (выполняемые) муниципальными бюджетными и муниципальными казенными учреждениями города Новосибирска», на основании решения комиссии по установлению тарифов (протокол от 21.12.2018 № 12), руководствуясь Уставом города Новосибирска, ПОСТАНОВЛЯЮ:

1. Установить муниципальному казенному учреждению города Новосибирска «Горзеленхоз» тариф на посещение общественного туалета, расположенного по адресу: Российская Федерация, Новосибирская область, город Новосибирск, ул. Станиславского, 11, в размере 20,0 рубля за одно посещение (налогом на добавленную стоимость не облагается).

2. Тариф, установленный пунктом 1 настоящего постановления, вступает в действие на следующий день после опубликования и действует до 01.01.2022.

3. Признать утратившим силу постановление мэрии города Новосибирска от 07.07.2015 № 4533 «Об установлении тарифа на платную услугу, оказываемую муниципальным казенным учреждением города Новосибирска «Дорожно-эксплуатационное учреждение № 3».

4. Департаменту экономики и стратегического планирования мэрии города Новосибирска разместить постановление на официальном сайте города Новосибирска в информационно-телекоммуникационной сети «Интернет».

5. Департаменту информационной политики мэрии города Новосибирска обеспечить опубликование постановления.

6. Контроль за исполнением постановления возложить на начальника департамента транспорта и дорожно-благоустроительного комплекса мэрии города Новосибирска.

Мэр города Новосибирска

А. Е. Локоть

МЭРИЯ ГОРОДА НОВОСИБИРСКА

ПОСТАНОВЛЕНИЕ

От 29.01.2019

№ 292

Об установлении тарифов на платные услуги, оказываемые муниципальным бюджетным учреждением города Новосибирска «Спортивная школа олимпийского резерва «Фламинго» по легкой атлетике»

В целях упорядочения деятельности муниципальных бюджетных учреждений города Новосибирска по оказанию услуг, в соответствии с постановлением мэрии города Новосибирска от 26.12.2017 № 5752 «О Порядке определения платы для физических и юридических лиц за услуги (работы), оказываемые (выполняемые) муниципальными бюджетными и муниципальными казенными учреждениями города Новосибирска», на основании решения комиссии по установлению тарифов (протокол от 21.12.2018 № 12), руководствуясь Уставом города Новосибирска, ПОСТАНОВЛЯЮ:

1. Установить муниципальному бюджетному учреждению города Новосибирска «Спортивная школа олимпийского резерва «Фламинго» по легкой атлетике» тарифы на платные услуги (приложение).

2. Тарифы, установленные пунктом 1 настоящего постановления, вступают в действие на следующий день после опубликования постановления и действуют до 01.01.2022.

3. Департаменту экономики и стратегического планирования мэрии города Новосибирска разместить постановление на официальном сайте города Новосибирска в информационно-телекоммуникационной сети «Интернет».

4. Департаменту информационной политики мэрии города Новосибирска обеспечить опубликование постановления.

5. Контроль за исполнением постановления возложить на начальника департамента культуры, спорта и молодежной политики мэрии города Новосибирска.

Мэр города Новосибирска

А. Е. Локоть

Приложение
к постановлению мэрии
города Новосибирска
от 29.01.2019 № 292

ТАРИФЫ
на платные услуги, оказываемые муниципальным бюджетным
учреждением города Новосибирска «Спортивная школа
олимпийского резерва «Фламинго» по легкой атлетике»

№ п/п	Наименование услуги	Тариф за один час на одного человека (налогом на до- бавленную стои- мость не облага- ется), рублей
1	2	4
1	Физкультурно-оздоровительное катание на открытом ледовом катке без выдачи коньков	50,0
2	Физкультурно-оздоровительное катание на открытом ледовом катке с выдачей коньков	100,0
3	Проведение занятий по общефизической подготовке с элементами легкой атлетики в группе наполняемостью 10 человек по абонементу (18 занятий в месяц)	40,0

МЭРИЯ ГОРОДА НОВОСИБИРСКА

ПОСТАНОВЛЕНИЕ

От 29.01.2019

№ 298

Об установлении тарифов на платные услуги, оказываемые муниципальным бюджетным учреждением города Новосибирска «Спортивная школа по футболу»

В целях упорядочения деятельности муниципальных бюджетных учреждений города Новосибирска по оказанию услуг, в соответствии с постановлением мэрии города Новосибирска от 26.12.2017 № 5752 «О Порядке определения платы для физических и юридических лиц за услуги (работы), оказываемые (выполняемые) муниципальными бюджетными и муниципальными казенными учреждениями города Новосибирска», на основании решения комиссии по установлению тарифов (протокол от 21.12.2018 № 12), руководствуясь Уставом города Новосибирска, ПОСТАНОВЛЯЮ:

1. Установить муниципальному бюджетному учреждению города Новосибирска «Спортивная школа по футболу» тарифы на платные услуги (приложение).

2. Тарифы, установленные пунктом 1 настоящего постановления, вступают в действие на следующий день после опубликования постановления и действуют до 01.01.2022.

3. Департаменту экономики и стратегического планирования мэрии города Новосибирска разместить постановление на официальном сайте города Новосибирска в информационно-телекоммуникационной сети «Интернет».

4. Департаменту информационной политики мэрии города Новосибирска обеспечить опубликование постановления.

5. Контроль за исполнением постановления возложить на начальника департамента культуры, спорта и молодежной политики мэрии города Новосибирска.

Мэр города Новосибирска

А. Е. Локоть

ТАРИФЫ

на платные услуги, оказываемые муниципальным бюджетным учреждением города Новосибирска «Спортивная школа по футболу»

№ п/п	Наименование услуги	Продолжительность услуги	Количество человек в группе	Тариф за один час на одного человека (НДС не облагается), рублей
1	2	3	4	5
1	Организация занятий футболом в спортивном зале	1 час	22	68,0
2	Организация занятий по физической культуре в зале общефизической подготовки	1 час	12	63,0
3	Организация занятий футболом на искусственном футбольном поле размером 110 x 70 м	1 час	22	177,0
4	Организация занятий футболом на 1/2 искусственного футбольного поля размером 110 x 70 м	1 час	22	89,0
5	Организация занятий футболом на искусственном футбольном поле размером 30 x 60 м	1 час	22	75,0
6	Организация занятий футболом на искусственном футбольном поле размером 20 x 40 м	1 час	22	62,0

МЭРИЯ ГОРОДА НОВОСИБИРСКА

ПОСТАНОВЛЕНИЕ

От 29.01.2019

№ 299

Об установлении тарифа на платную услугу, оказываемую муниципальным автономным учреждением города Новосибирска «Спортивная школа «Центр зимних видов спорта»

В целях упорядочения деятельности муниципальных автономных учреждений города Новосибирска по оказанию услуг, в соответствии с решением Совета депутатов города Новосибирска от 23.12.2015 № 125 «О Порядке принятия решений об установлении тарифов на услуги, предоставляемые муниципальными унитарными предприятиями и муниципальными учреждениями, и работы, выполняемые муниципальными унитарными предприятиями и муниципальными учреждениями, и признании утратившими силу отдельных решений (положений решений) Совета депутатов города Новосибирска», на основании решения комиссии по установлению тарифов (протокол от 21.12.2018 № 12), руководствуясь Уставом города Новосибирска, ПОСТАНОВЛЯЮ:

1. Установить муниципальному автономному учреждению города Новосибирска «Спортивная школа «Центр зимних видов спорта» тариф на платную услугу по посещению лыжных баз с выдачей надувных санок-тюбингов в размере 170,0 рубля за один час за одни санки-тюбинги (с учетом налога на добавленную стоимость).

2. Тариф, установленные пунктом 1 настоящего постановления, вступает в действие на следующий день после опубликования постановления, и действует до 01.01.2022.

3. Департаменту экономики и стратегического планирования мэрии города Новосибирска разместить постановление на официальном сайте города Новосибирска в информационно-телекоммуникационной сети «Интернет».

4. Департаменту информационной политики мэрии города Новосибирска обеспечить опубликование постановления.

5. Контроль за исполнением постановления возложить на начальника департамента культуры, спорта и молодежной политики мэрии города Новосибирска.

Мэр города Новосибирска

А. Е. Локоть

МЭРИЯ ГОРОДА НОВОСИБИРСКА

ПОСТАНОВЛЕНИЕ

От 29.01.2019

№ 300

О подготовке и проведении мероприятий, посвященных Дню памяти о россиянах, исполнявших служебный долг за пределами Отечества, на Мемориальном ансамбле «Монумент Славы»

В целях организации и проведения мероприятий, посвященных Дню памяти о россиянах, исполнявших служебный долг за пределами Отечества, в соответствии с Федеральными законами от 13.03.1995 № 32-ФЗ «О днях воинской славы и памятных датах России», от 06.10.2003 № 131-ФЗ «Об общих принципах организации местного самоуправления в Российской Федерации», руководствуясь Уставом города Новосибирска, ПОСТАНОВЛЯЮ:

1. Провести 15.02.2019 в городе Новосибирске мероприятия, посвященные Дню памяти о россиянах, исполнявших служебный долг за пределами Отечества.

2. Департаменту культуры, спорта и молодежной политики мэрии города Новосибирска:

2.1. Организовать 15.02.2019 в 12.00 час. на Мемориальном ансамбле «Монумент Славы» возложение памятных венков и цветов.

2.2. Совместно с департаментом образования мэрии города Новосибирска предусмотреть проведение тематических мероприятий, посвященных Дню памяти о россиянах, исполнявших служебный долг за пределами Отечества.

3. Администрации Ленинского района города Новосибирска оказать содействие департаменту культуры, спорта и молодежной политики мэрии города Новосибирска в организации и проведении мероприятий, посвященных Дню памяти о россиянах, исполнявших служебный долг за пределами Отечества, на Мемориальном ансамбле «Монумент Славы».

4. Управлению делами мэрии города Новосибирска организовать приобретение венков и цветов для возложения на Мемориальном ансамбле «Монумент Славы».

5. Департаменту по чрезвычайным ситуациям и мобилизационной работе мэрии города Новосибирска обеспечить готовность необходимых сил и средств на случай возникновения аварийных и чрезвычайных ситуаций во время проведения мероприятий, посвященных Дню памяти о россиянах, исполнявших служебный долг за пределами Отечества.

6. Предложить Управлению Министерства внутренних дел Российской Федерации по городу Новосибирску оказать содействие департаменту культуры, спорта и молодежной политики мэрии города Новосибирска в обеспечении безопасности граждан и общественного порядка в местах проведения мероприятий, посвященных Дню памяти о россиянах, исполнявших служебный долг за пределами Отечества, и на прилегающих к ним территориях.

7. Комитету мэрии города Новосибирска по взаимодействию с административными органами организовать взаимодействие с Управлением Министерства внутренних дел Российской Федерации по городу Новосибирску по вопросам охраны общественного порядка во время проведения мероприятий, посвященных Дню памяти о россиянах, исполнявших служебный долг за пределами Отечества.

8. Департаменту информационной политики мэрии города Новосибирска обеспечить:

8.1. Опубликование постановления.

8.2. Информирование жителей города Новосибирска о месте и времени проведения мероприятий, посвященных Дню памяти о россиянах, исполнявших служебный долг за пределами Отечества.

9. Контроль за исполнением постановления возложить на начальника департамента культуры, спорта и молодежной политики мэрии города Новосибирска.

Мэр города Новосибирска

А. Е. Локоть

МЭРИЯ ГОРОДА НОВОСИБИРСКА

ПОСТАНОВЛЕНИЕ

От 29.01.2019

№ 306

О внесении изменений в состав санитарно-противоэпидемической комиссии мэрии города Новосибирска, утвержденный постановлением мэрии города Новосибирска от 03.04.2017 № 1363

В связи с организационно-штатными и кадровыми изменениями в мэрии города Новосибирска, в соответствии с Федеральным законом от 06.10.2003 № 131-ФЗ «Об общих принципах организации местного самоуправления в Российской Федерации», постановлением мэрии города Новосибирска от 24.11.2014 № 10266 «О создании санитарно-противоэпидемической комиссии мэрии города Новосибирска», руководствуясь Уставом города Новосибирска, ПОСТАНОВЛЯЮ:

1. Внести в состав санитарно-противоэпидемической комиссии мэрии города Новосибирска, утвержденный постановлением мэрии города Новосибирска от 03.04.2017 № 1363, следующие изменения:

1.1. Вывести из состава Ершова Алексея Викторовича, Покровскую Ольгу Борисовну, Разживину Дару Олеговну.

1.2. Ввести в состав:

Державца Владимира – заместителя начальника департамента культуры, спорта и молодежной политики мэрии города Новосибирска – начальника управления культуры мэрии города Новосибирска;

Лиханова Андрея – заместителя министра здравоохранения Владимирovichа Новосибирской области (по согласованию);

Рябцеву Галину – заместителя начальника управления потребительского рынка мэрии города Новосибирска. Трофимовну

1.3. Указать должности членов комиссии:

Кашенко Елены – заместитель начальника департамента образования Юрьевны мэрии города Новосибирска – начальник управления образовательной политики и обеспечения образовательного процесса мэрии города Новосибирска;

Шейденковой Елены – консультант отдела по охране здоровья и Валерьевны медицинскому сопровождению социальных проектов департамента по социальной политике мэрии города Новосибирска, секретарь.

2. Департаменту информационной политики мэрии города Новосибирска обеспечить опубликование постановления.

3. Контроль за исполнением постановления возложить на заместителя мэра города Новосибирска Шварцкоппа В. А.

Мэр города Новосибирска

А. Е. Локоть

МЭРИЯ ГОРОДА НОВОСИБИРСКА

ПОСТАНОВЛЕНИЕ

От 29.01.2019

№ 309

О продаже жилых помещений, находящихся в муниципальной собственности города Новосибирска

В целях организации работы по продаже жилых помещений, находящихся в муниципальной собственности города Новосибирска, в связи с невозможностью их использования в целях решения вопросов местного значения города Новосибирска, на основании протокола заседания комиссии по вопросам продажи жилых помещений, находящихся в муниципальной собственности города Новосибирска, от 18.12.2018 № 6, в соответствии с Гражданским кодексом Российской Федерации, Федеральным законом от 06.10.2003 № 131-ФЗ «Об общих принципах организации местного самоуправления в Российской Федерации», решением городского Совета Новосибирска от 28.09.2005 № 94 «О Положении о порядке управления и распоряжения муниципальным жилищным фондом города Новосибирска», руководствуясь Уставом города Новосибирска, ПОСТАНОВЛЯЮ:

1. Утвердить перечень жилых помещений, находящихся в муниципальной собственности города Новосибирска, подлежащих продаже (приложение).

2. Муниципальному казенному учреждению города Новосибирска «Городское жилищное агентство» организовать продажу жилых помещений, в том числе долей в праве общей долевой собственности на жилые помещения (далее – доли), предусмотренных пунктом 1 настоящего постановления, путем проведения торгов в форме аукциона в соответствии с постановлением мэрии города Новосибирска от 05.06.2015 № 3932 «О Порядке проведения торгов в форме аукциона по продаже жилых помещений, находящихся в муниципальной собственности города Новосибирска» при условии соблюдения требований статьи 250 Гражданского кодекса Российской Федерации.

В случае приобретения участником долевой собственности продаваемой доли в рамках реализации преимущественного права ее покупки торги не проводятся.

3. Управлению по жилищным вопросам мэрии города Новосибирска разместить постановление на официальном сайте города Новосибирска в информационно-телекоммуникационной сети «Интернет».

4. Департаменту информационной политики мэрии города Новосибирска обеспечить опубликование постановления.

5. Контроль за исполнением постановления возложить на заместителя мэра города Новосибирска – начальника департамента строительства и архитектуры мэрии города Новосибирска.

Мэр города Новосибирска

А. Е. Локоть

Приложение
к постановлению мэрии
города Новосибирска
от 29.01.2019 № 309

ПЕРЕЧЕНЬ
жилых помещений, находящихся в муниципальной собственности
города Новосибирска, подлежащих продаже

№ п/п	Адрес	Вид жилого помещения	Общая площадь, кв. м	Доля города Новосибирска в праве общей долевой соб- ственности на жилое поме- щение
1	2	3	4	5
1	Российская Федерация, Новосибирская область, город Новосибирск, ул. 2-я Сухарная, 322	Жилое помещение	27,0	100
2	Российская Федерация, Новосибирская область, город Новосибирск, ул. Бурденко, 46, кв. 7	Квартира	36,7	1/4

МЭРИЯ ГОРОДА НОВОСИБИРСКА

ПОСТАНОВЛЕНИЕ

От 30.01.2019

№ 318

О Положении об управлении промышленности мэрии города Новосибирска

В соответствии с решением Совета депутатов города Новосибирска от 09.10.2007 № 707 «О департаменте промышленности, инноваций и предпринимательства мэрии города Новосибирска», руководствуясь Уставом города Новосибирска, ПОСТАНОВЛЯЮ:

1. Утвердить Положение об управлении промышленности мэрии города Новосибирска (приложение).

2. Признать утратившими силу:

 постановление мэрии города Новосибирска от 07.08.2015 № 5127 «О Положении об управлении промышленности мэрии города Новосибирска и Положении об управлении науки и внедрения научных разработок мэрии города Новосибирска»;

 пункт 3 постановления мэрии города Новосибирска от 17.02.2016 № 526 «О внесении изменений в отдельные постановления мэрии города Новосибирска»;

 пункт 2 постановления мэрии города Новосибирска от 30.11.2018 № 4310 «О Положении об управлении науки и внедрения научных разработок мэрии города Новосибирска».

3. Департаменту информационной политики мэрии города Новосибирска обеспечить опубликование постановления.

4. Контроль за исполнением постановления возложить на первого заместителя мэра города Новосибирска Захарова Г. П.

Мэр города Новосибирска

А. Е. Локоть

ПОЛОЖЕНИЕ

об управлении промышленности мэрии города Новосибирска

1. Общие положения

1.1. Управление промышленности мэрии города Новосибирска (далее – управление) является структурным подразделением департамента промышленности, инноваций и предпринимательства мэрии города Новосибирска (далее – департамент).

1.2. В своей деятельности управление руководствуется Конституцией Российской Федерации, федеральными законами и иными нормативными правовыми актами Российской Федерации, законами и иными нормативными правовыми актами Новосибирской области, Уставом города Новосибирска, настоящим Положением и иными муниципальными правовыми актами города Новосибирска.

1.3. Управление имеет простую круглую печать и официальные бланки.

2. Основные задачи управления

2.1. Участие в формировании основных направлений и проведении единой политики в сфере промышленности на территории города Новосибирска.

2.2. Содействие эффективному использованию трудовых ресурсов города Новосибирска.

3. Основные функции управления

3.1. Участие в разработке и реализации документов стратегического планирования города Новосибирска, программ в сфере промышленности.

3.2. Разработка прогнозов развития научно-промышленного комплекса города Новосибирска на среднесрочную и долгосрочную перспективу, предложений об обеспечении экономического роста и повышении эффективности производства.

3.3. Участие в осуществлении мероприятий, направленных на комплексное социально-экономическое развитие города Новосибирска и создание благоприятного инвестиционного климата.

3.4. Участие в осуществлении муниципальной поддержки инвестиционной и инновационной деятельности на территории города Новосибирска.

3.5. Участие в формировании и сопровождении информационной базы, необходимой для развития и управления инвестиционной и инновационной деятельностью в социально-экономической, промышленной и научно-технической сферах на территории города Новосибирска.

- 3.6. Взаимодействие с промышленными предприятиями.
- 3.7. Содействие развитию муниципально-частного партнерства.
- 3.8. Участие в развитии межрегионального и международного сотрудничества города Новосибирска в сфере промышленности и инноваций, в том числе содействие продвижению товаров (работ, услуг) организаций научно-промышленного комплекса города Новосибирска на региональные и международные рынки.
- 3.9. Участие в разработке и реализации мер, направленных на стимулирование деятельности по созданию или освоению производства промышленной продукции путем внедрения в производство результатов интеллектуальной деятельности, относящихся к приоритетным направлениям развития науки, техники и технологий или критическим технологиям.
- 3.10. Получение и обобщение информации об отдельных экономических показателях деятельности организаций научно-промышленного комплекса.
- 3.11. Организация семинаров, конференций, выставочно-ярмарочных, информационно-рекламных и других мероприятий по вопросам в сфере промышленности города Новосибирска.
- 3.12. Реализация мер, направленных на эффективное использование трудовых ресурсов города Новосибирска, создание новых рабочих мест на промышленных предприятиях.
- 3.13. Организация профессиональной ориентации среди молодежи в сфере промышленности.
- 3.14. Организация и осуществление мероприятий по сбору, обработке и размещению информации на Доске почета города Новосибирска.
- 3.15. Анализ кадровой потребности организаций города Новосибирска и формирование его результатов по уровням образования, профессиям и специальностям.
- 3.16. Организация работы по формированию перечней видов обязательных работ и организаций для отбывания наказания в виде обязательных и исправительных работ на территории города Новосибирска.
- 3.17. Разработка проектов муниципальных правовых актов города Новосибирска по вопросам, входящим в компетенцию управления.
- 3.18. Взаимодействие с органами государственной власти, органами местного самоуправления, организациями города Новосибирска, других регионов и городов по вопросам, относящимся к компетенции управления.
- 3.19. Организация приема граждан, обеспечение рассмотрения в пределах компетенции департамента предложений, обращений, жалоб, заявлений граждан и объединений граждан, в том числе юридических лиц, принятие по ним решений.
- 3.20. Осуществление взаимодействия со средствами массовой информации, информирование жителей города Новосибирска по вопросам в сфере промышленности.
- 3.21. Осуществление иных функций, предусмотренных муниципальными правовыми актами города Новосибирска.

4. Права управления

4.1. Запрашивать и получать от структурных подразделений мэрии города Новосибирска (далее – мэрия), организаций независимо от их организационно-правовой формы документы и информацию, необходимые для решения вопросов, входящих в компетенцию управления.

4.2. Участвовать в создании и работе межведомственных комиссий, научно-методических, научно-технических, экспертных и иных советов, рабочих групп и иных коллегиальных органов по вопросам, входящим в компетенцию управления.

4.3. Привлекать в соответствии с законодательством организации и отдельных специалистов для проведения экспертиз, совещаний, разработки методических и нормативных документов и выполнения других функций, возложенных на управление.

4.4. Проводить совещания, конференции, семинары по вопросам, входящим в компетенцию управления, с привлечением специалистов структурных подразделений мэрии и приглашением организаций.

4.5. Осуществлять иные права в соответствии с законодательством.

5. Организация работы управления

5.1. Управление возглавляет начальник, назначаемый на должность и освобождаемый от замещаемой должности мэром города Новосибирска (далее – мэр) по представлению первого заместителя мэра города Новосибирска Захарова Г. П. (далее – первый заместитель мэра).

5.2. Начальник управления несет ответственность за деятельность управления.

5.3. Начальник управления:

руководит деятельностью управления, планирует его работу;

обеспечивает выполнение задач и функций, возложенных на управление;

действует без доверенности от имени управления, представляет его в государственных органах, органах местного самоуправления и организациях по вопросам, входящим в компетенцию управления;

представляет начальнику департамента информацию о деятельности управления;

в пределах компетенции подписывает документы, направляемые от имени управления;

издает приказы, дает указания и поручения, обязательные для исполнения работниками управления;

согласовывает проекты муниципальных правовых актов города Новосибирска по вопросам, входящим в компетенцию управления;

утверждает положения об отделах в составе управления;

вносит предложения начальнику департамента по кандидатурам для назначения на должность и освобождения от замещаемой должности работников управления,

для поощрения и наложения на них дисциплинарных взысканий;

обеспечивает соблюдение работниками управления трудовой дисциплины и правил внутреннего трудового распорядка;

ведет личный прием граждан, представителей организаций по вопросам, входящим в компетенцию управления;

способствует профессиональному образованию и дополнительному профессиональному образованию работников управления;

выполняет другие функции, необходимые для обеспечения деятельности управления.

5.4. Работники управления назначаются на должность и освобождаются от замещаемой должности начальником департамента, за исключением работников, назначаемых на должность и освобождаемых от должности мэром, первым заместителем мэра в соответствии с муниципальными правовыми актами мэрии города Новосибирска.

5.5. Должностные инструкции утверждаются начальником департамента, за исключением должностных инструкций работников управления, назначаемых на должность и освобождаемых от должности мэром, первым заместителем мэра.

МЭРИЯ ГОРОДА НОВОСИБИРСКА

ПОСТАНОВЛЕНИЕ

От 30.01.2019

№ 319

О подготовке и проведении мероприятий, посвященных празднованию Городского дня науки в 2019 году

В целях популяризации научной, научно-исследовательской и инновационной деятельности ученых и инженерно-технических работников, в соответствии с Федеральным законом от 23.08.1996 № 127-ФЗ «О науке и государственной научно-технической политике», решением городского Совета Новосибирска от 30.05.2007 № 610 «Об установлении праздника «Городской день науки», руководствуясь Уставом города Новосибирска, ПОСТАНОВЛЯЮ:

1. Департаменту промышленности, инноваций и предпринимательства мэрии города Новосибирска организовать проведение с 08.04.2019 по 19.05.2019 мероприятий, посвященных празднованию Городского дня науки в 2019 году.

2. Создать организационный комитет по подготовке и проведению мероприятий, посвященных празднованию Городского дня науки в 2019 году (далее – организационный комитет), и утвердить его состав (приложение).

3. Организационному комитету до 05.04.2019 разработать и утвердить программу мероприятий, посвященных празднованию Городского дня науки в 2019 году.

4. Предложить организациям и учреждениям науки, образования провести мероприятия, посвященные празднованию Городского дня науки в 2019 году.

5. Департаменту культуры, спорта и молодежной политики мэрии города Новосибирска оказать содействие департаменту промышленности, инноваций и предпринимательства мэрии города Новосибирска в части организации культурной программы при проведении мероприятий, посвященных празднованию Городского дня науки в 2019 году.

6. Департаменту по социальной политике мэрии города Новосибирска организовать взаимодействие с министерством здравоохранения Новосибирской области по вопросу обеспечения дежурства медицинского персонала при проведении культурно-массовых мероприятий, посвященных празднованию Городского дня науки в 2019 году.

7. Комитету мэрии города Новосибирска по взаимодействию с административными органами организовать взаимодействие с Управлением Министерства внутренних дел Российской Федерации по городу Новосибирску по вопросам охраны общественного порядка во время проведения культурно-массовых мероприятий, посвященных празднованию Городского дня науки в 2019 году.

8. Департаменту финансов и налоговой политики мэрии города Новосибирска осуществить финансирование подготовки и проведения мероприятий, посвященных празднованию Городского дня науки в 2019 году, в пределах лимитов бюджет-

ных обязательств 2019 года в соответствии с присвоенными бюджетными обязательствами и заявками главного распорядителя бюджетных средств.

9. Департаменту информационной политики мэрии города Новосибирска обеспечить:

9.1. Опубликование постановления.

9.2. Информирование жителей города Новосибирска о проведении мероприятий, посвященных празднованию Городского дня науки в 2019 году.

10. Контроль за исполнением постановления возложить на начальника департамента промышленности, инноваций и предпринимательства мэрии города Новосибирска.

Мэр города Новосибирска

А. Е. Локоть

СОСТАВ

организационного комитета по подготовке и проведению мероприятий, посвященных празднованию Городского дня науки в 2019 году

- Локоть Анатолий Евгеньевич - мэр города Новосибирска, председатель;
- Захаров Геннадий Павлович - первый заместитель мэра города Новосибирска, заместитель председателя;
- Маркович Дмитрий Маркович - директор Федерального государственного бюджетного учреждения науки Института теплофизики им. С. С. Кутателадзе Сибирского отделения Российской академии наук, главный ученый секретарь Сибирского отделения Российской академии наук, заместитель председателя (по согласованию);
- Профурок Елена Владимировна - заместитель начальника управления науки и внедрения научных разработок мэрии города Новосибирска – начальник отдела взаимодействия с научными организациями и внедрения научных разработок, секретарь.

Члены организационного комитета:

- Веселов Антон Игоревич - заместитель директора по связям с общественностью Федерального государственного бюджетного учреждения науки Государственной публичной научно-технической библиотеки Сибирского отделения Российской академии наук (по согласованию);
- Гринченко Екатерина Владимировна - консультант отдела информационных проектов управления по взаимодействию со средствами массовой информации мэрии города Новосибирска;
- Гуськов Андрей Евгеньевич - директор Федерального государственного бюджетного учреждения науки Государственной публичной научно-технической библиотеки Сибирского отделения Российской академии наук (по согласованию);
- Дубынин Александр Владимирович - член правления Новосибирского областного общественного фонда развития Академгородка «Академгородок» (по согласованию);

- Камаев Михаил Сергеевич - начальник управления науки и внедрения научных разработок мэрии города Новосибирска;
- Коботов Владимир Ардальонович - председатель комитета мэрии города Новосибирска по взаимодействию с административными органами;
- Лидер Елизавета Викторовна - председатель Совета научной молодежи Сибирского отделения Российской академии наук (по согласованию);
- Люлько Александр Николаевич - начальник департамента промышленности, инноваций и предпринимательства мэрии города Новосибирска;
- Ляхов Николай Захарович - главный научный сотрудник Федерального государственного бюджетного учреждения науки Института химии твердого тела и механохимии Сибирского отделения Российской академии наук, академик Российской академии наук (по согласованию);
- Никонов Владимир Алексеевич - генеральный директор акционерного общества «Технопарк Новосибирского Академгородка» (по согласованию);
- Оленников Дмитрий Михайлович - глава администрации Советского района города Новосибирска;
- Позднякова Юлия Сергеевна - начальник управления по популяризации научных достижений Сибирского отделения Российской академии наук (по согласованию);
- Пустовой Николай Васильевич - председатель Совета ректоров вузов Новосибирской области (по согласованию);
- Салов Игорь Дмитриевич - председатель постоянной комиссии Совета депутатов города Новосибирска по научно-производственному развитию и предпринимательству;
- Тальшинская Инна Александровна - начальник отдела общего образования управления образовательной политики и обеспечения образовательного процесса мэрии города Новосибирска;
- Терешкова Анна Васильевна - начальник департамента культуры, спорта и молодежной политики мэрии города Новосибирска;
- Федорук Михаил Петрович - ректор Федерального государственного автономного образовательного учреждения высшего образования «Новосибирский национальный исследовательский государственный университет», член-корреспондент Российской академии наук (по согласованию);

- Харитонов Михаил Олегович - руководитель обособленной автономной некоммерческой организации «Информационный центр по атомной энергии города Новосибирска» (по согласованию);
- Хрячкова Марина Валентиновна - заместитель начальника департамента по социальной политике мэрии города Новосибирска – начальник управления социальной поддержки населения мэрии города Новосибирска;
- Штатнов Юрий Юрьевич - начальник управления перспективного развития Новосибирской городской торгово-промышленной палаты (по согласованию).
-

МЭРИЯ ГОРОДА НОВОСИБИРСКА

ПОСТАНОВЛЕНИЕ

От 30.01.2019

№ 320

Об административном регламенте предоставления муниципальной услуги по предоставлению разрешения на отклонение от предельных параметров разрешенного строительства, реконструкции объектов капитального строительства

В целях повышения доступности и качества предоставления муниципальной услуги, в соответствии с Градостроительным кодексом Российской Федерации, Федеральным законом от 27.07.2010 № 210-ФЗ «Об организации предоставления государственных и муниципальных услуг», постановлением мэрии города Новосибирска от 30.01.2012 № 613 «Об утверждении Порядка разработки и утверждения административных регламентов предоставления муниципальных услуг», руководствуясь Уставом города Новосибирска, ПОСТАНОВЛЯЮ:

1. Утвердить административный регламент предоставления муниципальной услуги по предоставлению разрешения на отклонение от предельных параметров разрешенного строительства, реконструкции объектов капитального строительства (приложение).

2. Признать утратившими силу:

постановление мэрии города Новосибирска от 10.06.2013 № 5459 «Об утверждении административного регламента предоставления муниципальной услуги по предоставлению разрешения на отклонение от предельных параметров разрешенного строительства, реконструкции объектов капитального строительства»;

постановление мэрии города Новосибирска от 13.02.2014 № 1128 «О внесении изменений в административный регламент предоставления муниципальной услуги по предоставлению разрешения на отклонение от предельных параметров разрешенного строительства, реконструкции объектов капитального строительства, утвержденный постановлением мэрии города Новосибирска от 10.06.2013 № 5459»;

пункт 1 постановления мэрии города Новосибирска от 27.12.2016 № 6024 «О внесении изменений в отдельные постановления мэрии города Новосибирска в связи с принятием Федерального закона от 13.07.2015 № 218-ФЗ «О государственной регистрации недвижимости»;

пункт 7 постановления мэрии города Новосибирска от 31.05.2017 № 2496 «О внесении изменений в отдельные постановления мэрии города Новосибирска в связи с принятием Федерального закона от 28.12.2016 № 471-ФЗ «О внесении изменений в отдельные законодательные акты Российской Федерации и признании утратившими силу отдельных положений законодательных актов Российской Федерации»;

пункт 5 постановления мэрии города Новосибирска от 06.09.2017 № 4150 «О внесении изменений в отдельные постановления мэрии города Новосибирска».

3. Департаменту строительства и архитектуры мэрии города Новосибирска разместить административный регламент предоставления муниципальной услуги по предоставлению разрешения на отклонение от предельных параметров разрешенного строительства, реконструкции объектов капитального строительства и иную информацию о предоставлении муниципальной услуги на официальном сайте города Новосибирска в информационно-телекоммуникационной сети «Интернет», обеспечивать своевременную актуализацию размещенной информации.

4. Департаменту информационной политики мэрии города Новосибирска обеспечить опубликование постановления.

5. Контроль за исполнением постановления возложить на заместителя мэра города Новосибирска – начальника департамента строительства и архитектуры мэрии города Новосибирска.

Мэр города Новосибирска

А. Е. Локоть

**АДМИНИСТРАТИВНЫЙ РЕГЛАМЕНТ
предоставления муниципальной услуги по предоставлению разрешения
на отклонение от предельных параметров разрешенного
строительства, реконструкции объектов
капитального строительства**

1. Общие положения

1.1. Административный регламент предоставления муниципальной услуги по предоставлению разрешения на отклонение от предельных параметров разрешенного строительства, реконструкции объектов капитального строительства (далее – административный регламент) разработан в соответствии с Градостроительным кодексом Российской Федерации (далее – Кодекс), Федеральным законом от 27.07.2010 № 210-ФЗ «Об организации предоставления государственных и муниципальных услуг» (далее – Федеральный закон № 210-ФЗ), Уставом города Новосибирска, постановлением мэрии города Новосибирска от 30.01.2012 № 613 «Об утверждении Порядка разработки и утверждения административных регламентов предоставления муниципальных услуг».

1.2. Административный регламент устанавливает порядок и стандарт предоставления муниципальной услуги по предоставлению разрешения на отклонение от предельных параметров разрешенного строительства, реконструкции объектов капитального строительства (далее – муниципальная услуга), в том числе в электронной форме с использованием федеральной государственной информационной системы «Единый портал государственных и муниципальных услуг (функций)» (далее – Единый портал государственных и муниципальных услуг) и информационно-телекоммуникационной сети «Интернет», с соблюдением норм законодательства Российской Федерации о защите персональных данных, а также состав, последовательность и сроки выполнения административных процедур, требования к порядку их выполнения, порядок и формы контроля за исполнением административного регламента, досудебный (внесудебный) порядок обжалования заявителем решений и действий (бездействия) мэрии города Новосибирска (далее – мэрия), предоставляющей муниципальную услугу, ее должностных лиц, муниципальных служащих.

1.3. Муниципальная услуга предоставляется физическим и юридическим лицам – правообладателям земельных участков, расположенных на территории города Новосибирска, размеры которых меньше установленных градостроительным регламентом минимальных размеров земельных участков либо конфигурация, инженерно-геологические или иные характеристики которых неблагоприятны для застройки (далее – заявитель).

2. Стандарт предоставления муниципальной услуги

2.1. Наименование муниципальной услуги: предоставление разрешения на отклонение от предельных параметров разрешенного строительства, реконструкции объектов капитального строительства (далее – разрешение на отклонение от предельных параметров).

2.2. Муниципальная услуга предоставляется мэрией.

Процедура предоставления муниципальной услуги от имени мэрии осуществляется департаментом строительства и архитектуры мэрии (далее – департамент). В процедуре предоставления муниципальной услуги участвует комиссия по подготовке проекта правил землепользования и застройки города Новосибирска (далее – комиссия). Организацию предоставления муниципальной услуги в департаменте осуществляет отдел параметров разрешенного использования и строительства Главного управления архитектуры и градостроительства мэрии (далее – отдел параметров разрешенного использования и строительства).

2.3. Результатом предоставления муниципальной услуги является:

издание постановления мэрии о предоставлении разрешения на отклонение от предельных параметров (далее – постановление мэрии о предоставлении разрешения);

издание постановления мэрии об отказе в предоставлении разрешения на отклонение от предельных параметров (далее – постановление мэрии об отказе в предоставлении разрешения) по основаниям, предусмотренным пунктом 2.14 административного регламента.

В постановлении мэрии об отказе в предоставлении разрешения указываются основания для отказа.

2.4. Срок предоставления муниципальной услуги – не более 67 дней со дня регистрации заявления о предоставлении разрешения на отклонение от предельных параметров (далее – заявление).

Срок получения заявителем результата предоставления муниципальной услуги – не более пяти дней со дня издания постановления мэрии о предоставлении разрешения либо постановления мэрии об отказе в предоставлении разрешения.

2.5. Перечень нормативных правовых актов Российской Федерации, нормативных правовых актов Новосибирской области и муниципальных правовых актов города Новосибирска, регулирующих предоставление муниципальной услуги, с указанием их реквизитов и источников официального опубликования размещается на официальном сайте города Новосибирска в информационно-телекоммуникационной сети «Интернет» (<http://novo-sibirsk.ru>, <http://новосибирск.рф>) (далее – официальный сайт города Новосибирска), в федеральной государственной информационной системе «Федеральный реестр государственных и муниципальных услуг (функций)» (далее – федеральный реестр) и на Едином портале государственных и муниципальных услуг (www.gosuslugi.ru, www.госуслуги.рф).

2.6. Документы, необходимые для предоставления муниципальной услуги, подаются в письменной форме:

на бумажном носителе лично в комиссию или почтовым отправлением по месту нахождения комиссии;

в электронной форме посредством Единого портала государственных и муниципальных услуг.

Копии документов принимаются при условии их заверения в соответствии с законодательством либо, при отсутствии такого заверения, – с предъявлением подлинников.

При представлении документов через Единый портал государственных и муниципальных услуг документы представляются в форме электронных документов, подписанных электронной подписью, вид которой предусмотрен законодательством Российской Федерации.

2.7. Для предоставления муниципальной услуги заявитель (представитель заявителя) представляет следующие документы:

2.7.1. Заявление по образцу согласно приложению 1 к административному регламенту.

2.7.2. Документ, удостоверяющий личность заявителя.

2.7.3. Документы, удостоверяющие личность и подтверждающие полномочия представителя заявителя (в случае если с заявлением обращается представитель заявителя).

2.7.4. Согласие собственника (-ов) земельного участка или объекта капитального строительства, применительно к которому запрашивается разрешение на отклонение от предельных параметров (в случае если заявитель не является собственником земельного участка или объекта капитального строительства и (или) земельный участок или объект капитального строительства, применительно к которому запрашивается разрешение на отклонение от предельных параметров разрешенного строительства, реконструкции объектов капитального строительства, находятся в общей (долевой или совместной) собственности).

2.7.5. Правоустанавливающие документы на земельный участок и (или) объект капитального строительства, применительно к которому запрашивается разрешение на отклонение от предельных параметров, права на которые не зарегистрированы в Едином государственном реестре недвижимости.

2.7.6. Схему планировочной организации земельного участка, применительно к которому запрашивается разрешение на отклонение от предельных параметров, выполненную на копии топографической основы для проектирования, подготовленной на основании топографо-геодезической изученности участка (объекта), инженерных изысканий земельного участка с прилегающей территорией в размере, необходимом для определения охранной зоны до существующих инженерных коммуникаций, равной 30 м и равной размеру санитарно-защитной зоны (если объект имеет санитарно-защитную зону, которая не укладывается в границах земельного участка, подлежащего застройке).

2.7.7. Документы, подтверждающие соблюдение требований технических регламентов, выданные уполномоченной в соответствии с законодательством Российской Федерации организацией.

2.7.8. В случае если для предоставления муниципальной услуги необходима обработка персональных данных лица, не являющегося заявителем, и если в соответствии с Федеральным законом от 27.07.2006 № 152-ФЗ «О персональных данных» обработка таких персональных данных может осуществляться с согласия указанного лица, при обращении за получением муниципальной услуги заявитель дополнительно представляет документы, подтверждающие получение согласия указанного лица или его законного представителя на обработку персональных данных указанного лица. Документы, подтверждающие получение согласия, могут быть представлены в форме электронного документа.

Действие настоящего подпункта не распространяется на лиц, признанных безвестно отсутствующими, и на разыскиваемых лиц, место нахождения которых не установлено уполномоченным федеральным органом исполнительной власти.

2.7.9. Заявитель (представитель заявителя) вправе представить в комиссию:

документы, подтверждающие соблюдение санитарно-эпидемиологических правил и норм, сводов правил, выданные уполномоченной в соответствии с законодательством Российской Федерации организацией;

документ, описывающий и подтверждающий наличие характеристик земельного участка, применительно к которому запрашивается разрешение на отклонение от предельных параметров, неблагоприятных для застройки, в случае если обоснованием являются неблагоприятные инженерно-геологические и иные характеристики земельного участка, выданный уполномоченной в соответствии с законодательством Российской Федерации организацией.

2.8. Документы, предусмотренные подпунктами 2.7.4, 2.7.6 административного регламента, заявитель представляет в соответствии с перечнем услуг, которые являются необходимыми и обязательными для предоставления муниципальных услуг мэрией и предоставляются организациями, участвующими в предоставлении муниципальных услуг, утвержденным решением Совета депутатов города Новосибирска от 24.05.2011 № 391:

получение согласия собственника, иного владельца, пользователя объекта недвижимого имущества.

подготовка предварительных схем и схем планировочной организации земельных участков;

изготовление цветных копий на бумажном носителе с топографических планов всех масштабов.

2.9. В рамках межведомственного информационного взаимодействия, осуществляемого в порядке и сроки, установленные законодательством и муниципальными правовыми актами города Новосибирска, запрашиваются следующие документы (их копии или сведения, содержащиеся в них), если заявитель не представил их самостоятельно:

2.9.1. В Федеральной службе государственной регистрации, кадастра и картографии:

выписка из Единого государственного реестра недвижимости об основных характеристиках и зарегистрированных правах на земельный участок, применитель-

но к которому запрашивается разрешение на отклонение от предельных параметров;

выписка из Единого государственного реестра недвижимости об основных характеристиках и зарегистрированных правах на земельные участки, имеющие общие границы с земельным участком, применительно к которому запрашивается разрешение на отклонение от предельных параметров; на объекты капитального строительства, расположенные на земельных участках, имеющих общие границы с земельным участком, применительно к которому запрашивается разрешение на отклонение от предельных параметров; на помещения, являющиеся частью объекта капитального строительства, применительно к которому запрашивается разрешение на отклонение от предельных параметров.

2.9.2. В Федеральной налоговой службе:

выписка из Единого государственного реестра юридических лиц (в случае если заявитель является юридическим лицом);

выписка из Единого государственного реестра индивидуальных предпринимателей (в случае если заявитель является индивидуальным предпринимателем).

2.10. Документы, предусмотренные пунктом 2.9 административного регламента, заявитель вправе представить по собственной инициативе.

2.11. Не допускается требовать от заявителя представления документов и информации или осуществления действий, предусмотренных частью 1 статьи 7 Федерального закона № 210-ФЗ, в том числе представления документов, не указанных в подпунктах 2.7.1 – 2.7.8 административного регламента.

2.12. Основания для отказа в приеме документов отсутствуют.

2.13. Основания для приостановления предоставления муниципальной услуги отсутствуют.

2.14. Основания для отказа в предоставлении муниципальной услуги: непредставление документов, предусмотренных подпунктами 2.7.1 – 2.7.8 административного регламента, либо предоставление их не в полном объеме; представление документов, содержащих недостоверные сведения;

письменный отказ заявителя от получения разрешения на отклонение от предельных параметров;

на соответствующую территорию не распространяется действие градостроительных регламентов либо для соответствующей территории градостроительные регламенты не установлены;

заявитель не является правообладателем земельного участка;

несоблюдение требований нормативных правовых актов Российской Федерации, нормативных правовых актов Новосибирской области, муниципальных правовых актов города Новосибирска;

земельный участок, применительно к которому запрашивается разрешение на отклонение от предельных параметров, зарезервирован для муниципальных нужд.

2.15. Муниципальная услуга предоставляется бесплатно.

Расходы, связанные с организацией и проведением общественных обсуждений, несет физическое или юридическое лицо, заинтересованное в предоставлении та-

кого разрешения.

2.16. Максимальный срок ожидания в очереди при подаче заявления о предоставлении муниципальной услуги и при получении результата предоставления муниципальной услуги составляет 15 минут.

2.17. Срок регистрации документов для предоставления муниципальной услуги – один день со дня их поступления.

При направлении заявителем документов в форме электронных документов заявителю направляется электронное сообщение, подтверждающее получение и регистрацию документов.

2.18. Для получения информации по вопросам предоставления муниципальной услуги, в том числе о ходе предоставления муниципальной услуги, заявитель обращается:

в устной форме лично в часы приема отдела параметров разрешенного использования и строительства или по телефону в соответствии с графиком работы департамента;

в письменной форме лично или почтовым отправлением в адрес департамента;

в электронной форме с использованием информационно-телекоммуникационной сети «Интернет», в том числе через Единый портал государственных и муниципальных услуг, в департамент.

При устном обращении (лично или по телефону) заявителя за информацией по вопросам предоставления муниципальной услуги, в том числе о ходе предоставления муниципальной услуги, специалист отдела параметров разрешенного использования и строительства осуществляет устное информирование (лично или по телефону) обратившегося за информацией заявителя.

Для информирования заявителей о фамилии, имени, отчестве (при наличии) и должности специалистов, предоставляющих муниципальную услугу, специалисты обеспечиваются личными идентификационными карточками и (или) настольными табличками. В ответе на телефонный звонок должна содержаться информация о фамилии, имени, отчестве (при наличии) и должности сотрудника, принявшего телефонный звонок.

Устное информирование каждого обратившегося за информацией заявителя осуществляется не более 15 минут. Время ожидания в очереди при личном обращении не должно превышать 15 минут. Если для подготовки ответа на устное обращение требуется более 15 минут, специалисты, осуществляющие устное информирование, предлагают заявителю назначить другое удобное для него время для устного информирования либо предлагают заявителю направить письменный ответ посредством почтового отправления либо в электронной форме, в том числе через Единый портал государственных и муниципальных услуг.

Письменное информирование заявителя осуществляется при получении от него письменного обращения лично, посредством почтового отправления, обращения в электронной форме, в том числе через Единый портал государственных и муниципальных услуг, о предоставлении информации по вопросам предоставления муниципальной услуги, в том числе о ходе предоставления муниципальной услуги. Об-

ращение регистрируется в день поступления в департамент.

Письменный ответ подписывается заместителем мэра города Новосибирска – начальником департамента (далее – заместитель мэра – начальник департамента), содержит фамилию и номер телефона исполнителя и выдается заявителю лично или направляется (с учетом формы и способа обращения заявителя) по почтовому адресу, указанному в обращении, или по адресу электронной почты, указанному в обращении, или через Единый портал государственных и муниципальных услуг.

Ответ на обращение направляется заявителю в течение 25 дней со дня регистрации обращения в департаменте.

Информация о месте нахождения, графике работы, номерах справочных телефонов, адресах электронной почты департамента размещается на информационных стендах департамента, на официальном сайте города Новосибирска, в федеральном реестре, на Едином портале государственных и муниципальных услуг (www.gosuslugi.ru, gosuslugi.ru).

2.19. При предоставлении муниципальной услуги прием заявителей осуществляется в зданиях, которые соответствуют санитарно-эпидемиологическим правилам и нормам, оборудуются системой кондиционирования воздуха, противопожарной системой и средствами пожаротушения, предусматриваются пути эвакуации, места общего пользования (туалет, гардероб).

Территория, прилегающая к зданию, оборудуется парковочными местами для стоянки легкового транспорта. Доступ заявителей к парковочным местам является бесплатным.

Вход в здание оформляется табличкой, информирующей о наименовании органа (организации), предоставляющего муниципальную услугу, оборудуется устройством для маломобильных граждан.

Помещения для приема заявителей оборудуются пандусами, лифтами, санитарно-техническими помещениями (доступными для инвалидов), расширенными проходами, позволяющими обеспечить беспрепятственный доступ заявителей, включая заявителей, использующих кресла-коляски и собак-проводников.

Места ожидания в очереди оборудуются стульями, кресельными секциями. У входа в каждое помещение размещается табличка с наименованием отдела и номером кабинета.

Места для информирования заявителей и заполнения запросов о предоставлении муниципальной услуги оборудуются информационными стендами, стульями, столами (стойками) и обеспечиваются письменными принадлежностями.

В зданиях, помещениях, в которых предоставляется муниципальная услуга, обеспечивается доступность для инвалидов объектов в соответствии с законодательством Российской Федерации о социальной защите инвалидов, в том числе с соблюдением требований статьи 15 Федерального закона от 24.11.1995 № 181-ФЗ «О социальной защите инвалидов в Российской Федерации».

2.20. Информационные стенды располагаются в доступном месте и содержат: выдержки из нормативных правовых актов, содержащих нормы, регулирующие деятельность по предоставлению муниципальной услуги;

образцы заполнения документов, необходимых для получения муниципальной услуги, и их перечень;

информацию о месте нахождения, графике работы, номерах справочных телефонов, адресах электронной почты департамента, адресах официального сайта города Новосибирска, где заинтересованные лица могут получить информацию, необходимую для предоставления муниципальной услуги;

график работы, номер кабинета, в котором предоставляется муниципальная услуга, фамилии, имена, отчества (при наличии) специалистов, ответственных за предоставление муниципальной услуги;

текст административного регламента с приложениями;

информацию о порядке подачи и рассмотрения жалобы на действия (бездействие) мэрии, предоставляющей муниципальную услугу, а также ее должностных лиц, муниципальных служащих, работников.

2.21. Показателями доступности муниципальной услуги являются:

возможность получения заявителем полной и достоверной информации о порядке предоставления муниципальной услуги, в том числе в электронной форме;

транспортная доступность мест предоставления муниципальной услуги;

обеспечение беспрепятственного доступа к местам предоставления муниципальной услуги маломобильных групп граждан, включая инвалидов, использующих кресла-коляски и собак-проводников;

наличие бесплатной парковки транспортных средств, в том числе с соблюдением требований законодательства Российской Федерации о социальной защите инвалидов;

предоставление бесплатно муниципальной услуги и информации о ней.

2.22. Показатели качества муниципальной услуги:

исполнение обращения в установленные сроки;

соблюдение порядка выполнения административных процедур.

3. Административные процедуры предоставления муниципальной услуги

3.1. Перечень административных процедур

3.1.1. Прием документов на получение муниципальной услуги.

3.1.2. Назначение общественных обсуждений по проекту решения о предоставлении разрешения на отклонение от предельных параметров (далее – общественные обсуждения).

3.1.3. Организация и проведение общественных обсуждений.

3.1.4. Издание постановления мэрии о предоставлении разрешения или об отказе в предоставлении разрешения.

3.1.5. Получение заявителем результата предоставления муниципальной услуги.

3.1.6. Исправление допущенных опечаток и ошибок в выданных в результате предоставления муниципальной услуги документах.

3.2. Прием документов на получение муниципальной услуги

3.2.1. Основанием для начала административной процедуры по приему документов на получение муниципальной услуги является обращение заявителя в письменной форме с документами в соответствии с пунктом 2.6, подпунктами 2.7.1 – 2.7.8 административного регламента в комиссию.

3.2.2. Секретарь комиссии в день приема документов:

устанавливает предмет обращения, личность заявителя (полномочия представителя заявителя);

проверяет правильность оформления заявления и комплектность представленных документов;

осуществляет регистрацию поступивших документов в электронной базе данных;

при получении документов в электронной форме с использованием Единого портала государственных и муниципальных услуг направляет заявителю уведомление в электронной форме с использованием Единого портала государственных и муниципальных услуг, подтверждающее получение и регистрацию документов;

передает документы, полученные от заявителя, специалисту отдела параметров разрешенного использования и строительства.

3.2.3. Результатом выполнения административной процедуры по приему документов на получение муниципальной услуги является прием и регистрация документов на получение муниципальной услуги.

3.2.4. Срок выполнения административной процедуры по приему документов на получение муниципальной услуги – один день.

3.3. Назначение общественных обсуждений

3.3.1. Основанием для начала административной процедуры по назначению общественных обсуждений является поступление документов специалисту отдела параметров разрешенного использования и строительства.

3.3.2. Специалист отдела параметров разрешенного использования и строительства в течение дня со дня регистрации документов осуществляет подготовку и направление в рамках межведомственного информационного взаимодействия запросов в соответствующие органы (организации) о предоставлении документов (их копий или сведений содержащийся в них), указанных в пункте 2.9 административного регламента, если они не представлены заявителем по собственной инициативе.

При направлении запроса по каналам межведомственного электронного взаимодействия запрос подписывается усиленной квалифицированной электронной подписью уполномоченного должностного лица.

Результатом выполнения процедуры межведомственного информационного взаимодействия является получение документов (сведений), необходимых для предоставления муниципальной услуги.

3.3.3. В течение двух дней со дня поступления сведений, указанных в подпункте 3.3.2 административного регламента:

3.3.3.1. Специалист отдела параметров разрешенного использования и строительства осуществляет подготовку проекта постановления мэрии о проведении общественных обсуждений.

3.3.3.2. Комиссия осуществляет подготовку сообщений о проведении общественных обсуждений (далее – сообщения):

правообладателям земельных участков, имеющих общие границы с земельным участком, применительно к которому запрашивается разрешение на отклонение от предельных параметров;

правообладателям объектов капитального строительства, расположенных на земельных участках, имеющих общие границы с земельным участком, применительно к которому запрашивается разрешение на отклонение от предельных параметров;

правообладателям помещений, являющихся частью объекта капитального строительства, применительно к которому запрашивается разрешение на отклонение от предельных параметров.

3.3.4. Направление сообщений, предусмотренных подпунктом 3.3.3.2 административного регламента, правообладателям обеспечивается секретарем комиссии не позднее чем через 10 дней со дня регистрации документов.

3.3.5. В течение 10 дней со дня подготовки проекта постановления о проведении общественных обсуждений:

3.3.5.1. Специалист отдела параметров разрешенного использования и строительства обеспечивает:

согласование проекта постановления мэрии о проведении общественных обсуждений с руководителями Главного управления архитектуры и градостроительства мэрии, департамента, департамента информационной политики мэрии, департамента правовой и кадровой работы мэрии либо управления нормативно-правовой работы мэрии, управления документационного обеспечения мэрии;

подписание и издание проекта постановления мэрии о проведении общественных обсуждений мэром города Новосибирска (далее – мэр).

Постановление о проведении общественных обсуждений подлежит официальному опубликованию (обнародованию) в периодическом печатном издании «Бюллетень органов местного самоуправления города Новосибирска» и размещению в средствах массовой информации, на официальном сайте города Новосибирска.

3.3.5.2. Секретарь комиссии обеспечивает подготовку оповещения жителей города Новосибирска о начале общественных обсуждений (далее – оповещение о начале общественных обсуждений) с учетом требований, предусмотренных законодательством о градостроительной деятельности, по форме согласно приложению 1 к Порядку организации и проведения в городе Новосибирске общественных обсуждений и публичных слушаний в соответствии с

законодательством о градостроительной деятельности, определенному решением Совета депутатов города Новосибирска от 20.06.2018 № 640 (далее – Порядок № 640).

Оповещение о начале общественных обсуждений подлежит опубликованию в периодическом печатном издании «Бюллетень органов местного самоуправления города Новосибирска», размещению в средствах массовой информации, на официальном сайте города Новосибирска.

3.3.6. Результатом административной процедуры по назначению общественных обсуждений является оповещение о начале общественных обсуждений.

3.3.7. Срок выполнения административной процедуры по назначению общественных обсуждений – 20 дней.

3.4. Организация и проведение общественных обсуждений

3.4.1. Основанием для начала административной процедуры по организации и проведению общественных обсуждений является оповещение о начале общественных обсуждений.

3.4.2. Комиссия обеспечивает:

3.4.2.1. Подготовку и размещение в информационной системе Новосибирской области «Электронная демократия Новосибирской области» (далее – информационная система) проекта постановления мэрии о предоставлении разрешения и информационных материалов к нему не позднее чем через семь дней со дня официального опубликования оповещения о начале общественных обсуждений.

3.4.2.2. Выполнение иных функций организатора общественных обсуждений, предусмотренных пунктом 2.6 Порядка № 640.

3.4.3. В срок не более пяти дней с даты окончания срока внесения участниками общественных обсуждений, определенными законодательством о градостроительной деятельности, предложений и замечаний, предусмотренного постановлением мэрии о проведении общественных обсуждений, секретарь комиссии осуществляет подготовку и оформление протокола общественных обсуждений.

3.4.4. На основании протокола общественных обсуждений комиссия в течение трех дней со дня его подписания осуществляет подготовку и оформление заключения о результатах общественных обсуждений в соответствии с законодательством о градостроительной деятельности по форме согласно приложению 4 к Порядку № 640.

Заключение о результатах общественных обсуждений подлежит официальному опубликованию в периодическом печатном издании «Бюллетень органов местного самоуправления города Новосибирска» в течение семи дней со дня его подготовки, а также размещению в информационной системе.

3.4.5. Результатом административной процедуры по организации и проведению общественных обсуждений является опубликование заключения о результатах общественных обсуждений.

3.4.6. Срок выполнения административной процедуры по организации и проведению общественных обсуждений – 29 дней.

3.5. Издание постановления мэрии о предоставлении разрешения или об отказе в предоставлении разрешения

3.5.1. Основанием для начала административной процедуры по изданию постановления мэрии о предоставлении разрешения или об отказе в предоставлении разрешения является опубликование заключения о результатах общественных обсуждений.

3.5.2. В течение 10 дней со дня опубликования заключения о результатах общественных обсуждений:

3.5.2.1. Секретарь комиссии на основании заключения о результатах общественных обсуждений обеспечивает подготовку комиссией рекомендаций о предоставлении разрешения на отклонение от предельных параметров или об отказе в предоставлении такого разрешения с указанием причин принятого решения (далее – рекомендации комиссии) и их представление мэру.

3.5.2.2. Специалист отдела параметров разрешенного использования и строительства на основании рекомендаций комиссии осуществляет подготовку и согласование проекта постановления мэрии о предоставлении разрешения или об отказе в предоставлении разрешения с руководителями Главного управления архитектуры и градостроительства мэрии, департамента, департамента правовой и кадровой работы мэрии либо управления нормативно-правовой работы мэрии, управления документационного обеспечения мэрии.

3.5.3. Мэр в течение семи дней со дня поступления рекомендаций комиссии принимает решение и подписывает проект постановления мэрии о предоставлении разрешения или об отказе в предоставлении разрешения.

3.5.4. Постановление мэрии о предоставлении разрешения или об отказе в предоставлении разрешения подлежит официальному опубликованию в периодическом печатном издании «Бюллетень органов местного самоуправления города Новосибирска» и размещается на официальном сайте города Новосибирска.

Три копии постановления мэрии о предоставлении разрешения или об отказе в предоставлении разрешения подлежат направлению в комиссию в целях выдачи заявителю, учета, хранения и внесения данных в информационную систему обеспечения градостроительной деятельности.

3.5.5. В день опубликования постановления мэрии о предоставлении разрешения или об отказе в предоставлении разрешения секретарь комиссии обеспечивает размещение постановления мэрии о предоставлении разрешения или об отказе в предоставлении разрешения на официальном сайте департамента в информационно-телекоммуникационной сети «Интернет» по адресу <http://dsa.novo-sibirsk.ru>.

3.5.6. Результатом административной процедуры по изданию постановления мэрии о предоставлении разрешения или об отказе в предоставлении разрешения является издание постановления мэрии о предоставлении разрешения или об отказе в предоставлении разрешения.

3.5.7. Срок выполнения административной процедуры по изданию постановления мэрии о предоставлении разрешения или об отказе в предоставлении разрешения – не более 17 дней.

3.6. Получение заявителем результата предоставления муниципальной услуги

3.6.1. Основанием для начала административной процедуры по получению заявителем результата предоставления муниципальной услуги является издание постановления мэрии о предоставлении разрешения или об отказе в предоставлении разрешения.

3.6.2. Секретарь комиссии в течение пяти дней со дня издания постановления мэрии о предоставлении разрешения или об отказе в предоставлении разрешения:

3.6.2.1. Извещает заявителя о возможности получения постановления мэрии о предоставлении разрешения или об отказе в предоставлении разрешения в департаменте с указанием времени и места получения способом, указанным в заявлении.

3.6.2.2. Направляет заявителю копию постановления мэрии о предоставлении разрешения или об отказе в предоставлении разрешения способом, указанным в заявлении. В случае обращения заявителя с использованием Единого портала государственных и муниципальных услуг электронный образ постановления мэрии о предоставлении разрешения или об отказе в предоставлении разрешения направляется заявителю с использованием Единого портала государственных и муниципальных услуг.

3.6.3. В случае личной явки заявителя в комиссию с предъявлением документа, удостоверяющего личность (документов, удостоверяющих личность представителя заявителя и подтверждающих его полномочия (в случае если обращается представитель заявителя)), секретарь комиссии выдает заявителю под роспись в журнале регистрации постановлений мэрии о предоставлении разрешения или об отказе в предоставлении разрешения (приложение 2) копию постановления мэрии о предоставлении разрешения или об отказе в предоставлении разрешения.

3.6.4. Результатом административной процедуры по получению заявителем результата предоставления муниципальной услуги является извещение заявителя об издании постановления мэрии о предоставлении разрешения или об отказе в предоставлении разрешения или направление ему копии указанного постановления.

3.6.5. Срок выполнения административной процедуры по получению заявителем результата предоставления муниципальной услуги – пять дней.

3.7. Исправление допущенных опечаток и ошибок в выданных в результате предоставления муниципальной услуги документах

3.7.1. Основанием для начала административной процедуры по исправлению допущенных опечаток и ошибок в выданных в результате предоставления муниципальной услуги документах является обращение заявителя об исправлении допущенных опечаток и ошибок в департамент, поданное в письменной форме одним из способов, предусмотренных пунктом 2.6 административного регламента.

3.7.2. Обращение заявителя об исправлении допущенных опечаток и ошибок регистрируется в день его поступления в департамент и передается специалисту департамента.

3.7.3. Специалист департамента в течение семи дней со дня регистрации обращения заявителя об исправлении допущенных опечаток и ошибок проверяет выданные в результате предоставления муниципальной услуги документы на предмет наличия в них опечаток или ошибок и обеспечивает их замену (внесение в них изменений) либо направляет заявителю подписанное заместителем мэра – начальником департамента уведомление об отсутствии опечаток и ошибок в выданных в результате предоставления муниципальной услуги документах.

3.7.4. Результатом административной процедуры по исправлению допущенных опечаток и ошибок в выданных в результате предоставления муниципальной услуги документах является замена выданных в результате предоставления муниципальной услуги документов (внесение в них изменений) либо направление уведомления об отсутствии опечаток и ошибок в выданных в результате предоставления муниципальной услуги документах.

3.7.5. Срок административной процедуры по исправлению допущенных опечаток и ошибок в выданных в результате предоставления муниципальной услуги документах – восемь дней.

4. Формы контроля за исполнением административного регламента

4.1. Контроль за предоставлением муниципальной услуги осуществляется в форме текущего контроля за соблюдением и исполнением специалистами отдела параметров разрешенного использования и строительства, секретарем комиссии последовательности административных действий, определенных административными процедурами по предоставлению муниципальной услуги, плановых и внеплановых проверок полноты и качества предоставления муниципальной услуги.

4.2. Текущий контроль за соблюдением и исполнением специалистами отдела параметров разрешенного использования и строительства, секретарем комиссии последовательности административных действий, определенных административными процедурами по предоставлению муниципальной услуги, осуществляется заместителем мэра – начальником департамента, начальником Главного управления архитектуры и градостроительства мэрии, начальником отдела параметров разрешенного использования и строительства.

4.3. Контроль за полнотой и качеством предоставления муниципальной услуги включает в себя проведение плановых и внеплановых проверок с целью выявления и устранения нарушений прав заявителей, принятие мер для устранения соответствующих нарушений.

4.4. Для проведения проверки полноты и качества предоставления муниципальной услуги создается комиссия, состав которой утверждается приказом заместителя мэра – начальником департамента. Периодичность проведения проверок носит плановый характер (осуществляется на основании годовых планов работы) и внеплановый характер (по конкретному обращению).

Результаты проверки оформляются в виде акта, в котором отмечаются выявленные недостатки и указываются предложения об их устранении.

Акт проверки подписывается всеми членами комиссии.

4.5. По результатам контроля, в случае выявления нарушений прав заявителей, виновные лица привлекаются к дисциплинарной ответственности в соответствии с законодательством Российской Федерации.

5. Досудебный (внесудебный) порядок обжалования заявителем решений и действий (бездействия) мэрии, предоставляющей муниципальную услугу, ее должностных лиц, муниципальных служащих

5.1. Заявитель имеет право обжаловать решения и действия (бездействие) мэрии, предоставляющей муниципальную услугу, должностного лица мэрии либо муниципального служащего, принятые (осуществляемые) в ходе предоставления муниципальной услуги, в досудебном (внесудебном) порядке.

5.2. Жалоба может быть подана в следующие структурные подразделения мэрии, организации либо следующим уполномоченным на рассмотрение жалобы лицам:

жалоба на решение и действия (бездействие) мэрии подается мэру, заместителю мэра – начальнику департамента строительства и архитектуры мэрии;

жалоба на решения и действия (бездействие) заместителя мэра – начальника департамента строительства и архитектуры мэрии подается мэру;

жалоба на решение и действия (бездействие) начальника Главного управления архитектуры и градостроительства мэрии, муниципальных служащих департамента подается заместителю мэра – начальнику департамента.

5.3. Информирование заявителей о порядке подачи и рассмотрения жалобы, в том числе с использованием Единого портала государственных и муниципальных услуг, осуществляется посредством размещения соответствующей информации на информационных стендах в местах предоставления муниципальной услуги, на официальном сайте города Новосибирска, Едином портале государственных и муниципальных услуг, а также в устной и письменной форме по запросам заявителей в ходе предоставления муниципальной услуги структурными подразделениями мэрии, предоставляющими муниципальную услугу.

5.4. Перечень нормативных правовых актов, регулирующих порядок досудебного (внесудебного) обжалования заявителем решений и действий (бездействия) мэрии,

предоставляющей муниципальную услугу, ГАУ «МФЦ», а также их должностных лиц, муниципальных служащих, работников:

Федеральный закон № 210-ФЗ;

постановление мэрии от 25.06.2018 № 2280 «О Положении об особенностях подачи и рассмотрения жалоб на решения и действия (бездействие) мэрии города Новосибирска, предоставляющей муниципальную (государственную) услугу, и ее должностных лиц, муниципальных служащих, а также на решения и действия (бездействие) многофункционального центра предоставления государственных и муниципальных услуг и его работников».

5.5. Информация, содержащаяся в настоящем разделе, подлежит размещению на Едином портале государственных и муниципальных услуг.

5.6. Жалоба может быть подана в порядке, установленном настоящим разделом, либо в порядке, установленном антимонопольным законодательством, в антимонопольный орган.

Приложение 1
к административному регламенту предоставления муниципальной услуги по предоставлению разрешения на отклонение от предельных параметров разрешенного строительства, реконструкции объектов капитального строительства

ОБРАЗЕЦ ЗАЯВЛЕНИЯ
о предоставлении разрешения на отклонение от предельных параметров разрешенного строительства, реконструкции объектов капитального строительства

В комиссию по подготовке проекта правил землепользования и застройки города Новосибирска

_____ (сведения о заявителе <*>)

ЗАЯВЛЕНИЕ.

На основании статьи 40 Градостроительного кодекса Российской Федерации, в связи с _____

(указывается обоснование заявленных требований, предусмотренное данной статьей)

прошу предоставить разрешение на отклонение от предельных параметров разрешенного строительства, реконструкции объекта капитального строительства, расположенного по адресу: _____

_____ (указывается кадастровый номер, площадь

и местоположение земельного участка)

в части _____

(указываются запрашиваемые отклонения от предельных параметров разрешенного строительства,

реконструкции объекта капитального строительства)

Данное разрешение необходимо для _____
(цель предоставления разрешения с указанием

наименования объекта капитального строительства)

Настоящим во исполнение требований Федерального закона от 27.07.2006 № 152-ФЗ «О персональных данных» даю согласие на обработку моих персональных данных. Я уведомлен и понимаю, что под обработкой персональных данных подразумевается любое действие (операция) или совокупность действий (операций), совершаемых с использованием средств автоматизации или без использования таких средств с персональными данными, включая сбор, запись, систематизацию, накопление, хранение, уточнение (обновление, изменение), извлечение, использование, передачу (распространение, предоставление, доступ), обезличивание, блокирование, удаление, уничтожение персональных данных.

Приложения: 1. _____
2. _____
3. _____
4. _____

Заявитель _____ **Дата** «__» _____ **20__** г.
(подпись) (инициалы, фамилия)

<*> Сведения о заявителе:

для физических лиц (индивидуальных предпринимателей) указываются: фамилия, имя, отчество (при наличии), реквизиты документа, удостоверяющего личность (серия, номер, кем и когда выдан), место жительства, номер телефона; для представителя физического лица указываются дополнительно реквизиты доверенности, которая прилагается к заявлению;

для юридических лиц указываются: наименование, организационно-правовая форма, фактический и юридический адрес, номер телефона, фамилия, имя, отчество (при наличии) лица, уполномоченного представлять интересы юридического лица, с указанием реквизитов документа, удостоверяющего эти полномочия, который прилагается к заявлению.

Приложение 2

к административному регламенту предоставления муниципальной услуги по предоставлению разрешения на отклонение от предельных параметров разрешенного строительства, реконструкции объектов капитального строительства

ЖУРНАЛ

регистрации постановлений мэрии города Новосибирска о предоставлении разрешения на отклонение от предельных параметров разрешенного строительства, реконструкции объектов капитального строительства или об отказе в предоставлении разрешения на отклонение от предельных параметров разрешенного строительства, реконструкции объектов капитального строительства

№ п/п	Реквизиты постановления	Фамилия, имя, отчество (при наличии) заявителя	Контактные данные	Дата, подпись заявителя
1	2	3	4	5
1				
2				
3				

МЭРИЯ ГОРОДА НОВОСИБИРСКА

ПОСТАНОВЛЕНИЕ

От 30.01.2019

№ 321

Об административном регламенте предоставления муниципальной услуги по предоставлению разрешения на условно разрешенный вид использования земельного участка или объекта капитального строительства

В целях повышения доступности и качества предоставления муниципальной услуги, в соответствии с Градостроительным кодексом Российской Федерации, Федеральным законом от 27.07.2010 № 210-ФЗ «Об организации предоставления государственных и муниципальных услуг», постановлением мэрии города Новосибирска от 30.01.2012 № 613 «Об утверждении Порядка разработки и утверждения административных регламентов предоставления муниципальных услуг», руководствуясь Уставом города Новосибирска, ПОСТАНОВЛЯЮ:

1. Утвердить административный регламент предоставления муниципальной услуги по предоставлению разрешения на условно разрешенный вид использования земельного участка или объекта капитального строительства (приложение).

2. Признать утратившими силу:

постановление мэрии города Новосибирска от 10.06.2013 № 5508 «Об утверждении административного регламента предоставления муниципальной услуги по предоставлению разрешения на условно разрешенный вид использования земельного участка или объекта капитального строительства»;

постановление мэрии города Новосибирска от 14.02.2014 № 1156 «О внесении изменений в административный регламент предоставления муниципальной услуги по предоставлению разрешения на условно разрешенный вид использования земельного участка или объекта капитального строительства, утвержденный постановлением мэрии города Новосибирска от 10.06.2013 № 5508»;

постановление мэрии города Новосибирска от 22.07.2014 № 6438 «О внесении изменений в административный регламент предоставления муниципальной услуги по предоставлению разрешения на условно разрешенный вид использования земельного участка или объекта капитального строительства, утвержденный постановлением мэрии города Новосибирска от 10.06.2013 № 5508»;

пункт 2 постановления мэрии города Новосибирска от 27.12.2016 № 6024 «О внесении изменений в отдельные постановления мэрии города Новосибирска в связи с принятием Федерального закона от 13.07.2015 № 218-ФЗ «О государственной регистрации недвижимости»;

пункт 9 постановления мэрии города Новосибирска от 31.05.2017 № 2496 «О внесении изменений в отдельные постановления мэрии города Новосибирска в связи с принятием Федерального закона от 28.12.2016 № 471-ФЗ «О внесении изменений в отдельные законодательные акты Российской Федерации и признании

утратившими силу отдельных положений законодательных актов Российской Федерации».

3. Департаменту строительства и архитектуры мэрии города Новосибирска разместить административный регламент предоставления муниципальной услуги по предоставлению разрешения на условно разрешенный вид использования земельного участка или объекта капитального строительства и иную информацию о предоставлении муниципальной услуги на официальном сайте города Новосибирска в информационно-телекоммуникационной сети «Интернет», обеспечивать своевременную актуализацию размещенной информации.

4. Департаменту информационной политики мэрии города Новосибирска обеспечить опубликование постановления.

5. Контроль за исполнением постановления возложить на заместителя мэра города Новосибирска – начальника департамента строительства и архитектуры мэрии города Новосибирска.

Мэр города Новосибирска

А. Е. Локоть

АДМИНИСТРАТИВНЫЙ РЕГЛАМЕНТ
предоставления муниципальной услуги по предоставлению разрешения на
условно разрешенный вид использования земельного участка
или объекта капитального строительства

1. Общие положения

1.1. Административный регламент предоставления муниципальной услуги по предоставлению разрешения на условно разрешенный вид использования земельного участка или объекта капитального строительства (далее – административный регламент) разработан в соответствии с Градостроительным кодексом Российской Федерации (далее – Кодекс), Федеральным законом от 27.07.2010 № 210-ФЗ «Об организации предоставления государственных и муниципальных услуг» (далее – Федеральный закон № 210-ФЗ), Уставом города Новосибирска, постановлением мэрии города Новосибирска от 30.01.2012 № 613 «Об утверждении Порядка разработки и утверждения административных регламентов предоставления муниципальных услуг».

1.2. Административный регламент устанавливает порядок и стандарт предоставления муниципальной услуги по предоставлению разрешения на условно разрешенный вид использования земельного участка или объекта капитального строительства (далее – муниципальная услуга), в том числе в электронной форме с использованием федеральной государственной информационной системы «Единый портал государственных и муниципальных услуг (функций)» (далее – Единый портал государственных и муниципальных услуг) и информационно-телекоммуникационной сети «Интернет», с соблюдением норм законодательства Российской Федерации о защите персональных данных, а также состав, последовательность и сроки выполнения административных процедур, требования к порядку их выполнения, порядок и формы контроля за исполнением административного регламента, досудебный (внесудебный) порядок обжалования заявителем решений и действий (бездействия) мэрии города Новосибирска (далее – мэрия), предоставляющей муниципальную услугу, ее должностных лиц, муниципальных служащих.

1.3. Муниципальная услуга предоставляется физическим и юридическим лицам, заинтересованным в предоставлении разрешения на условно разрешенный вид использования земельного участка или объекта капитального строительства, расположенных на территории города Новосибирска (далее – заявитель).

2. Стандарт предоставления муниципальной услуги

2.1. Наименование муниципальной услуги: предоставление разрешения на условно разрешенный вид использования земельного участка или объекта капитального строительства (далее – разрешение на условно разрешенный вид использования).

2.2. Муниципальная услуга предоставляется мэрией.

Процедура предоставления муниципальной услуги от имени мэрии осуществляется департаментом строительства и архитектуры мэрии (далее – департамент). В процедуре предоставления муниципальной услуги участвует комиссия по подготовке проекта правил землепользования и застройки города Новосибирска (далее – комиссия). Организацию предоставления муниципальной услуги в департаменте осуществляет отдел параметров разрешенного использования и строительства Главного управления архитектуры и градостроительства мэрии (далее – отдел параметров разрешенного использования и строительства).

2.3. Результатом предоставления муниципальной услуги является:

издание постановления мэрии о предоставлении разрешения на условно разрешенный вид использования (далее – постановление мэрии о предоставлении разрешения);

издание постановления мэрии об отказе в предоставлении разрешения на условно разрешенный вид использования (далее – постановление мэрии об отказе в предоставлении разрешения) по основаниям, предусмотренным пунктом 2.14 административного регламента.

В постановлении мэрии об отказе в предоставлении разрешения указываются основания для отказа.

2.4. Срок предоставления муниципальной услуги – не более 67 дней со дня регистрации заявления о предоставлении разрешения на условно разрешенный вид использования (далее – заявление), а в случае, предусмотренном частью 11 статьи 39 Кодекса, – не более 28 дней со дня регистрации заявления в комиссии.

Срок получения заявителем результата предоставления муниципальной услуги – не более пяти дней со дня издания постановления мэрии о предоставлении разрешения либо постановления мэрии об отказе в предоставлении разрешения.

2.5. Перечень нормативных правовых актов Российской Федерации, нормативных правовых актов Новосибирской области и муниципальных правовых актов города Новосибирска, регулирующих предоставление муниципальной услуги, с указанием их реквизитов и источников официального опубликования размещается на официальном сайте города Новосибирска в информационно-телекоммуникационной сети «Интернет» (<http://novo-sibirsk.ru>, <http://новосибирск.рф>) (далее – официальный сайт города Новосибирска), в федеральной государственной информационной системе «Федеральный реестр государственных и муниципальных услуг (функций)» (далее – федеральный реестр) и на Едином портале государственных и муниципальных услуг (www.gosuslugi.ru, www.госуслуги.рф).

2.6. Документы, необходимые для предоставления муниципальной услуги, пода-

ются в письменной форме:

на бумажном носителе лично в комиссию или почтовым отправлением по месту нахождения комиссии;

в электронной форме посредством Единого портала государственных и муниципальных услуг.

Копии документов принимаются при условии их заверения в соответствии с законодательством либо, при отсутствии такого заверения, – с предъявлением подлинников.

При представлении документов через Единый портал государственных и муниципальных услуг документы представляются в форме электронных документов, подписанных электронной подписью, вид которой предусмотрен законодательством Российской Федерации.

2.7. Для предоставления муниципальной услуги заявитель (представитель заявителя) представляет следующие документы:

2.7.1. Заявление по образцу согласно приложению 1 к административному регламенту.

2.7.2. Документ, удостоверяющий личность заявителя.

2.7.3. Документы, удостоверяющие личность и подтверждающие полномочия представителя заявителя (в случае если с заявлением обращается представитель заявителя).

2.7.4. Согласие собственника (-ов) земельного участка или объекта капитального строительства, применительно к которому запрашивается разрешение на условно разрешенный вид использования (в случае если заявитель не является собственником земельного участка или объекта капитального строительства или земельный участок или объект капитального строительства, применительно к которому запрашивается разрешение на условно разрешенный вид использования, находятся в общей (долевой или совместной) собственности).

2.7.5. Правоустанавливающие документы на земельный участок и (или) объект капитального строительства, применительно к которому запрашивается разрешение на условно разрешенный вид использования, права на которые не зарегистрированы в Едином государственном реестре недвижимости, либо документ, подтверждающий преимущественное право заявителя на приобретение такого земельного участка и (или) объекта капитального строительства.

2.7.6. Документы, подтверждающие соблюдение требований технических регламентов, выданные уполномоченной в соответствии с законодательством Российской Федерации организацией.

2.7.7. В случае если для предоставления муниципальной услуги необходима обработка персональных данных лица, не являющегося заявителем, и если в соответствии с Федеральным законом от 27.07.2006 № 152-ФЗ «О персональных данных» обработка таких персональных данных может осуществляться с согласия указанного лица, при обращении за получением муниципальной услуги заявитель дополнительно представляет документы, подтверждающие получение согласия указанного лица или его законного представителя на обработку персональных данных

указанного лица. Документы, подтверждающие получение согласия, могут быть представлены в форме электронного документа.

Действие настоящего подпункта не распространяется на лиц, признанных безвестно отсутствующими, и на разыскиваемых лиц, место нахождения которых не установлено уполномоченным федеральным органом исполнительной власти.

2.7.8. Заявитель (представитель заявителя) вправе представить в комиссию:

документы, подтверждающие соблюдение санитарно-эпидемиологических правил и норм, сводов правил, выданные уполномоченной в соответствии с законодательством Российской Федерации организацией, в случае обращения за предоставлением разрешения на условно разрешенный вид использования в отношении объекта капитального строительства, являющегося источником воздействия на среду обитания и здоровье человека;

схему планировочной организации земельного участка, применительно к которому запрашивается разрешение на условно разрешенный вид использования, подготовленную уполномоченной в соответствии с законодательством Российской Федерации организацией;

документ, подтверждающий техническое состояние объекта капитального строительства на момент обращения заявителя за разрешением на условно разрешенный вид использования, в случае обращения за предоставлением разрешения на условно разрешенный вид использования в отношении объекта капитального строительства, использование которого опасно для жизни или здоровья человека, окружающей среды, объектов культурного наследия.

2.8. Документы, предусмотренные подпунктом 2.7.4 административного регламента, заявитель получает в соответствии с перечнем услуг, которые являются необходимыми и обязательными для предоставления муниципальных услуг мэрией и представляются организациями, участвующими в предоставлении муниципальных услуг, утвержденным решением Совета депутатов города Новосибирска от 24.05.2011 № 391: получение согласия собственника, иного владельца, пользователя объекта недвижимого имущества.

2.9. В рамках межведомственного информационного взаимодействия, осуществляемого в порядке и сроки, установленные законодательством и муниципальными правовыми актами города Новосибирска, запрашиваются следующие документы (их копии или сведения, содержащиеся в них), если заявитель не представил их самостоятельно:

2.9.1. В Федеральной службе государственной регистрации, кадастра и картографии:

выписка из Единого государственного реестра недвижимости об основных характеристиках и зарегистрированных правах на земельный участок или объект капитального строительства, применительно к которому запрашивается разрешение на условно разрешенный вид использования;

выписка из Единого государственного реестра недвижимости об основных характеристиках и зарегистрированных правах на земельные участки, имеющие общие границы с земельным участком, применительно к которому запрашивается

разрешение на условно разрешенный вид использования; на объекты капитального строительства, расположенные на земельных участках, имеющих общие границы с земельным участком, применительно к которому запрашивается разрешение на условно разрешенный вид использования; на помещения, являющиеся частью объекта капитального строительства, применительно к которому запрашивается разрешение на условно разрешенный вид использования.

2.9.2. В Федеральной налоговой службе:

выписка из Единого государственного реестра юридических лиц (в случае если заявитель является юридическим лицом);

выписка из Единого государственного реестра индивидуальных предпринимателей (в случае если заявитель является индивидуальным предпринимателем).

2.10. Документы, предусмотренные пунктом 2.9 административного регламента, заявитель вправе представить по собственной инициативе.

2.11. Не допускается требовать от заявителя представления документов и информации или осуществления действий, предусмотренных частью 1 статьи 7 Федерального закона № 210-ФЗ, в том числе представления документов, не указанных в подпунктах 2.7.1 – 2.7.7 административного регламента.

2.12. Основания для отказа в приеме документов отсутствуют.

2.13. Основания для приостановления предоставления муниципальной услуги отсутствуют.

2.14. Основания для отказа в предоставлении муниципальной услуги:

непредставление документов, предусмотренных подпунктами 2.7.1 – 2.7.7 административного регламента, либо представление их не в полном объеме;

представление документов, содержащих недостоверные сведения;

письменный отказ заявителя от получения разрешения на условно разрешенный вид использования;

на соответствующую территорию не распространяется действие градостроительных регламентов либо для соответствующей территории градостроительные регламенты не установлены;

несоблюдение требований нормативных правовых актов Российской Федерации, нормативных правовых актов Новосибирской области, муниципальных правовых актов города Новосибирска;

земельный участок, применительно к которому запрашивается разрешение на условно разрешенный вид использования, зарезервирован для муниципальных нужд.

2.15. Муниципальная услуга предоставляется бесплатно.

Расходы, связанные с организацией и проведением общественных обсуждений по проекту решения о предоставлении разрешения на условно разрешенный вид использования, несет физическое или юридическое лицо, заинтересованное в предоставлении такого разрешения.

2.16. Максимальный срок ожидания в очереди при подаче заявления о предоставлении муниципальной услуги и при получении результата предоставления муниципальной услуги составляет 15 минут.

2.17. Срок регистрации документов для предоставления муниципальной услуги – один день со дня их поступления.

При направлении заявителем документов в форме электронных документов заявителю направляется электронное сообщение, подтверждающее получение и регистрацию документов.

2.18. Для получения информации по вопросам предоставления муниципальной услуги, в том числе о ходе предоставления муниципальной услуги, заявитель обращается:

в устной форме лично в часы приема отдела параметров разрешенного использования и строительства или по телефону в соответствии с графиком работы департамента;

в письменной форме лично или почтовым отправлением в адрес департамента;

в электронной форме с использованием информационно-телекоммуникационной сети «Интернет», в том числе через Единый портал государственных и муниципальных услуг, в департамент.

При устном обращении (лично или по телефону) заявителя за информацией по вопросам предоставления муниципальной услуги, в том числе о ходе предоставления муниципальной услуги, специалист отдела параметров разрешенного использования и строительства осуществляет устное информирование (лично или по телефону) обратившегося за информацией заявителя.

Для информирования заявителей о фамилии, имени, отчестве (при наличии) и должности специалистов, предоставляющих муниципальную услугу, специалисты обеспечиваются личными идентификационными карточками и (или) настольными табличками. В ответе на телефонный звонок должна содержаться информация о фамилии, имени, отчестве (при наличии) и должности сотрудника, принявшего телефонный звонок.

Устное информирование каждого обратившегося за информацией заявителя осуществляется не более 15 минут. Время ожидания в очереди при личном обращении не должно превышать 15 минут. Если для подготовки ответа на устное обращение требуется более 15 минут, специалисты, осуществляющие устное информирование, предлагают заявителю назначить другое удобное для него время для устного информирования либо предлагают заявителю направить письменный ответ посредством почтового отправления либо в электронной форме, в том числе через Единый портал государственных и муниципальных услуг.

Письменное информирование заявителя осуществляется при получении от него письменного обращения лично, посредством почтового отправления, обращения в электронной форме, в том числе через Единый портал государственных и муниципальных услуг, о предоставлении информации по вопросам предоставления муниципальной услуги, в том числе о ходе предоставления муниципальной услуги. Обращение регистрируется в день поступления в департамент.

Письменный ответ подписывается заместителем мэра города Новосибирска – начальником департамента (далее – заместитель мэра – начальник департамента), содержит фамилию и номер телефона исполнителя и выдается заявителю лично или

направляется (с учетом формы и способа обращения заявителя) по почтовому адресу, указанному в обращении, или по адресу электронной почты, указанному в обращении, или через Единый портал государственных и муниципальных услуг.

Ответ на обращение направляется заявителю в течение 25 дней со дня регистрации обращения в департаменте.

Информация о месте нахождения, графике работы, номерах справочных телефонов, адресах электронной почты департамента размещается на информационных стендах департамента, на официальном сайте города Новосибирска, в федеральном реестре, на Едином портале государственных и муниципальных услуг (www.gosuslugi.ru, gosuslugi.pf).

2.19. При предоставлении муниципальной услуги прием заявителей осуществляется в зданиях, которые соответствуют санитарно-эпидемиологическим правилам и нормам, оборудуются системой кондиционирования воздуха, противопожарной системой и средствами пожаротушения, предусматриваются пути эвакуации, места общего пользования (туалет, гардероб).

Территория, прилегающая к зданию, оборудуется парковочными местами для стоянки легкового транспорта. Доступ заявителей к парковочным местам является бесплатным.

Вход в здание оформляется табличкой, информирующей о наименовании органа (организации), предоставляющего муниципальную услугу, оборудуется устройством для маломобильных граждан.

Помещения для приема заявителей оборудуются пандусами, лифтами, санитарно-техническими помещениями (доступными для инвалидов), расширенными проходами, позволяющими обеспечить беспрепятственный доступ заявителей, включая заявителей, использующих кресла-коляски и собак-проводников.

Места ожидания в очереди оборудуются стульями, кресельными секциями.

У входа в каждое помещение размещается табличка с наименованием отдела и номером кабинета.

Места для информирования заявителей и заполнения запросов о предоставлении муниципальной услуги оборудуются информационными стендами, стульями, столами (стойками) и обеспечиваются письменными принадлежностями.

В зданиях, помещениях, в которых предоставляется муниципальная услуга, обеспечивается доступность для инвалидов объектов в соответствии с законодательством Российской Федерации о социальной защите инвалидов, в том числе с соблюдением требований статьи 15 Федерального закона от 24.11.1995 № 181-ФЗ «О социальной защите инвалидов в Российской Федерации».

2.20. Информационные стенды располагаются в доступном месте и содержат: выдержки из нормативных правовых актов, содержащих нормы, регулирующие деятельность по предоставлению муниципальной услуги;

образцы заполнения документов, необходимых для получения муниципальной услуги, и их перечень;

информацию о месте нахождения, графике работы, номерах справочных телефонов, адресах электронной почты департамента, адресах официального сайта горо-

да Новосибирска, где заинтересованные лица могут получить информацию, необходимую для предоставления муниципальной услуги;

график работы, номер кабинета, в котором предоставляется муниципальная услуга, фамилии, имена, отчества (при наличии) специалистов, ответственных за предоставление муниципальной услуги;

текст административного регламента с приложениями;

информацию о порядке подачи и рассмотрения жалобы на действия (бездействие) мэрии, предоставляющей муниципальную услугу, а также ее должностных лиц, муниципальных служащих, работников.

2.21. Показателями доступности муниципальной услуги являются:

возможность получения заявителем полной и достоверной информации о порядке предоставления муниципальной услуги, в том числе в электронной форме;

транспортная доступность мест предоставления муниципальной услуги;

обеспечение беспрепятственного доступа к местам предоставления муниципальной услуги маломобильных групп граждан, включая инвалидов, использующих кресла-коляски и собак-проводников;

наличие бесплатной парковки транспортных средств, в том числе с соблюдением требований законодательства Российской Федерации о социальной защите инвалидов;

предоставление бесплатно муниципальной услуги и информации о ней.

2.22. Показатели качества муниципальной услуги:

исполнение обращения в установленные сроки;

соблюдение порядка выполнения административных процедур.

3. Административные процедуры предоставления муниципальной услуги

3.1. Перечень административных процедур

3.1.1. Прием документов на получение муниципальной услуги.

3.1.2. Назначение общественных обсуждений по проекту решения о предоставлении разрешения на условно разрешенный вид использования (далее – общественные обсуждения) или направление документов для рассмотрения в комиссию без проведения общественных обсуждений в случае, предусмотренном частью 11 статьи 39 Кодекса.

3.1.3. Организация и проведение общественных обсуждений.

3.1.4. Издание постановления мэрии о предоставлении разрешения или постановления мэрии об отказе в предоставлении разрешения.

3.1.5. Получение заявителем результата предоставления муниципальной услуги.

3.1.6. Исправление допущенных опечаток и ошибок в выданных в результате предоставления муниципальной услуги документах.

3.2. Прием документов на получение муниципальной услуги

3.2.1. Основанием для начала административной процедуры по приему документов на получение муниципальной услуги является обращение заявителя в письменной форме с документами в соответствии с пунктом 2.6, подпунктами 2.7.1 – 2.7.7 административного регламента в комиссию, в том числе в порядке, установленном статьей 15.1 Федерального закона № 210-ФЗ.

3.2.2. Секретарь комиссии в день приема документов:

устанавливает предмет обращения, личность заявителя (полномочия представителя заявителя);

проверяет правильность оформления заявления и комплектность представленных документов;

осуществляет регистрацию поступивших документов в электронной базе данных;

при получении документов в электронной форме с использованием Единого портала государственных и муниципальных услуг направляет заявителю уведомление в электронной форме с использованием Единого портала государственных и муниципальных услуг, подтверждающее получение и регистрацию документов;

передает документы специалисту отдела параметров разрешенного использования и строительства.

3.2.3. Результатом выполнения административной процедуры по приему документов на получение муниципальной услуги является прием и регистрация документов на получение муниципальной услуги.

3.2.4. Срок выполнения административной процедуры по приему документов на получение муниципальной услуги – один день.

3.3. Назначение общественных обсуждений или направление документов для рассмотрения в комиссию без проведения общественных обсуждений в случае, предусмотренном частью 11 статьи 39 Кодекса

3.3.1. Основанием для начала административной процедуры по назначению общественных обсуждений или направлению документов для рассмотрения в комиссию является поступление документов специалисту отдела параметров разрешенного использования и строительства.

3.3.2. Специалист отдела параметров разрешенного использования и строительства в течение дня со дня регистрации документов осуществляет подготовку и направление в рамках межведомственного информационного взаимодействия запросов в соответствующие органы (организации) о представлении документов (их копий или сведений содержащихся в них), указанных в пункте 2.9 административного регламента, если они не представлены заявителем по собственной инициативе.

При направлении запроса по каналам межведомственного электронного взаимодействия запрос подписывается усиленной квалифицированной электронной под-

письмо уполномоченного должностного лица.

Результатом выполнения процедуры межведомственного информационного взаимодействия является получение документов (сведений), необходимых для предоставления муниципальной услуги.

3.3.3. В течение двух дней со дня поступления сведений, указанных в подпункте 3.3.2 административного регламента:

3.3.3.1. Специалист отдела параметров разрешенного использования и строительства осуществляет подготовку проекта постановления мэрии о проведении общественных обсуждений.

3.3.3.2. Комиссия осуществляет подготовку сообщений о проведении общественных обсуждений по проекту решения о предоставлении разрешения на условно разрешенный вид (далее – сообщения):

правообладателям земельных участков, имеющих общие границы с земельным участком, применительно к которому запрашивается разрешение на условно разрешенный вид использования;

правообладателям объектов капитального строительства, расположенных на земельных участках, имеющих общие границы с земельным участком, применительно к которому запрашивается разрешение на условно разрешенный вид использования;

правообладателям помещений, являющихся частью объекта капитального строительства, применительно к которому запрашивается разрешение на условно разрешенный вид использования.

3.3.3.3. В случае если условно разрешенный вид использования земельного участка и объекта капитального строительства включен в градостроительный регламент в установленном для внесения изменений в правила землепользования и застройки порядке после проведения публичных слушаний по инициативе заявителя, специалист отдела параметров разрешенного использования и строительства направляет поступившие документы для рассмотрения в комиссию. Процедуры, предусмотренные подпунктами 3.3.3.1, 3.3.3.2, подпунктами 3.3.4, 3.3.5, пунктом 3.4 административного регламента в отношении таких документов не осуществляются.

3.3.4. Направление сообщений, предусмотренных подпунктом 3.3.3.2 административного регламента, правообладателям обеспечивается секретарем комиссии не позднее чем через 10 дней со дня регистрации заявления.

3.3.5. В течение 10 дней со дня подготовки проекта постановления мэрии о проведении общественных обсуждений:

3.3.5.1. Специалист отдела параметров разрешенного использования и строительства обеспечивает:

согласование проекта постановления мэрии о проведении общественных обсуждений с руководителями Главного управления архитектуры и градостроительства мэрии, департамента, департамента информационной политики мэрии, департамента правовой и кадровой работы мэрии либо управления нормативно-правовой работы мэрии, управления документационного обеспечения мэрии;

подписание и издание проекта постановления мэрии о проведении общественных обсуждений мэром города Новосибирска (далее – мэр).

Постановление мэрии о проведении общественных обсуждений подлежит официальному опубликованию (обнародованию) в периодическом печатном издании «Бюллетень органов местного самоуправления города Новосибирска» и размещению в средствах массовой информации, на официальном сайте города Новосибирска.

3.3.5.2. Секретарь комиссии обеспечивает оповещение жителей города Новосибирска о проведении общественных обсуждений путем подготовки оповещения о начале общественных обсуждений с учетом требований, предусмотренных законодательством о градостроительной деятельности, по форме согласно приложению 1 к Порядку организации и проведения в городе Новосибирске общественных обсуждений и публичных слушаний в соответствии с законодательством о градостроительной деятельности, определенному решением Совета депутатов города Новосибирска от 20.06.2018 № 640 (далее – Порядок № 640).

Оповещение о начале общественных обсуждений подлежит опубликованию в периодическом печатном издании «Бюллетень органов местного самоуправления города Новосибирска», размещению в средствах массовой информации, на официальном сайте города Новосибирска.

3.3.6. Результатом административной процедуры по назначению общественных обсуждений или направлению документов для рассмотрения в комиссию является издание постановления о проведении общественных обсуждений и оповещение жителей города Новосибирска о проведении общественных обсуждений либо направление документов для рассмотрения в комиссию без проведения общественных обсуждений в случае, предусмотренном частью 11 статьи 39 Кодекса.

3.3.7. Срок выполнения административной процедуры по назначению общественных обсуждений или направлению документов для рассмотрения в комиссию – 20 дней, а в случае, предусмотренном частью 11 статьи 39 Кодекса, – 10 дней.

3.4. Организация и проведение общественных обсуждений

3.4.1. Основанием для начала административной процедуры по организации и проведению общественных обсуждений является оповещение жителей города Новосибирска о проведении общественных обсуждений.

3.4.2. Комиссия обеспечивает:

3.4.2.1. Подготовку и размещение в информационной системе Новосибирской области «Электронная демократия Новосибирской области» (далее – информационная система) проекта решения о предоставлении разрешения на условно разрешенный вид использования и информационных материалов к нему не позднее чем через семь дней со дня официального опубликования оповещения о начале общественных обсуждений.

3.4.2.2. Выполнение иных функций организатора общественных обсуждений, предусмотренных пунктом 2.6 Порядка № 640.

3.4.3. В срок не более пяти дней с даты окончания срока внесения участниками общественных обсуждений, определенными законодательством о градостроительной деятельности, предложений и замечаний, предусмотренного постановлением о проведении общественных обсуждений, секретарь комиссии осуществляет подготовку и оформление протокола общественных обсуждений.

3.4.4. На основании протокола общественных обсуждений комиссия в течение трех дней со дня его подписания осуществляет подготовку и оформление заключения о результатах общественных обсуждений в соответствии с законодательством о градостроительной деятельности по форме согласно приложению 4 к Порядку № 640.

Заключение о результатах общественных обсуждений подлежит официальному опубликованию в периодическом печатном издании «Бюллетень органов местного самоуправления города Новосибирска» в течение семи дней со дня его подготовки, а также размещению в информационной системе.

3.4.5. Результатом административной процедуры по организации и проведению общественных обсуждений является опубликование заключения о результатах общественных обсуждений.

3.4.6. Срок выполнения административной процедуры по организации и проведению общественных обсуждений – 29 дней.

3.5. Издание постановления мэрии о предоставлении разрешения или об отказе в предоставлении разрешения

3.5.1. Основанием для начала административной процедуры по изданию постановления мэрии о предоставлении разрешения или об отказе в предоставлении разрешения является опубликование заключения о результатах общественных обсуждений либо поступление в комиссию документов в случае, предусмотренном частью 11 статьи 39 Кодекса.

3.5.2. В течение 14 дней со дня опубликования заключения о результатах общественных обсуждений либо поступления документов в случае, предусмотренном частью 11 статьи 39 Кодекса:

3.5.2.1. Секретарь комиссии на основании заключения о результатах общественных обсуждений (в случае их проведения) осуществляет подготовку комиссией рекомендаций о предоставлении разрешения на условно разрешенный вид использования или об отказе в предоставлении такого разрешения с указанием причин принятого решения (далее – рекомендации комиссии) и обеспечивает их представление мэру.

3.5.2.2. Специалист отдела параметров разрешенного использования и строительства на основании рекомендаций комиссии осуществляет подготовку и согласование проекта постановления мэрии о предоставлении разрешения или об отказе в предоставлении разрешения с руководителями Главного управления архитектуры и градостроительства мэрии, департамента, департамента правовой и кадро-

вой работы мэрии либо управления нормативно-правовой работы мэрии, управления документационного обеспечения мэрии.

3.5.3. Мэр в течение трех дней со дня поступления рекомендаций комиссии принимает решение о предоставлении разрешения или об отказе в предоставлении разрешения, подписывает соответствующий проект постановления мэрии.

3.5.4. Постановление мэрии о предоставлении разрешения или об отказе в предоставлении разрешения подлежит официальному опубликованию в периодическом печатном издании «Бюллетень органов местного самоуправления города Новосибирска» и размещается на официальном сайте города Новосибирска.

Три копии постановления мэрии о предоставлении разрешения или об отказе в предоставлении разрешения подлежат направлению в комиссию в целях выдачи заявителю, учета, хранения и внесения данных в информационную систему обеспечения градостроительной деятельности.

3.5.5. В день опубликования постановления мэрии о предоставлении разрешения или об отказе в предоставлении разрешения секретарь комиссии обеспечивает размещение постановления мэрии о предоставлении разрешения или об отказе в предоставлении разрешения на официальном сайте департамента в информационно-телекоммуникационной сети «Интернет» по адресу <http://dsa.novo-sibirsk.ru>.

3.5.6. Результатом административной процедуры по изданию постановления мэрии о предоставлении разрешения или об отказе в предоставлении разрешения является издание постановления мэрии о предоставлении или об отказе в предоставлении разрешения.

3.5.7. Срок выполнения административной процедуры по изданию постановления мэрии о предоставлении разрешения или об отказе в предоставлении разрешения – 17 дней.

3.6. Получение заявителем результата предоставления муниципальной услуги

3.6.1. Основанием для начала административной процедуры по получению заявителем результата предоставления муниципальной услуги является издание постановления мэрии о предоставлении разрешения или об отказе в предоставлении разрешения.

3.6.2. Секретарь комиссии в течение пяти дней со дня издания постановления мэрии о предоставлении разрешения или об отказе в предоставлении разрешения:

3.6.2.1. Извещает заявителя о возможности получения результата предоставления муниципальной услуги в департаменте с указанием времени и места получения способом, указанным в заявлении.

3.6.2.2. Направляет заявителю копию постановления мэрии о предоставлении разрешения об отказе в предоставлении разрешения способом, указанным в заявлении. В случае обращения заявителя с использованием Единого портала государственных и муниципальных услуг электронный образ постановления

мэрии о предоставлении разрешения или постановления мэрии об отказе в предоставлении разрешения направляется заявителю с использованием Единого портала государственных и муниципальных услуг.

3.6.3. В случае личной явки заявителя в комиссию с предъявлением документа, удостоверяющего личность (документов, удостоверяющих личность представителя заявителя и подтверждающих его полномочия (в случае если обращается представитель заявителя)), секретарь комиссии выдает заявителю под роспись в журнале регистрации постановлений мэрии о предоставлении разрешения или об отказе в предоставлении разрешения (приложение 2) копию постановления мэрии о предоставлении разрешения или об отказе в предоставлении разрешения.

3.6.4. Результатом административной процедуры по получению заявителем результата предоставления муниципальной услуги является извещение заявителя об издании постановления мэрии о предоставлении или об отказе в предоставлении разрешения и выдача (направление) ему копии указанного постановления.

3.6.5. Срок выполнения административной процедуры по получению заявителем результата предоставления муниципальной услуги – пять дней.

3.7. Исправление допущенных опечаток и ошибок в выданных в результате предоставления муниципальной услуги документах

3.7.1. Основанием для начала административной процедуры по исправлению допущенных опечаток и ошибок в выданных в результате предоставления муниципальной услуги документах является обращение заявителя об исправлении допущенных опечаток и ошибок в департамент, поданное в письменной форме одним из способов, предусмотренных пунктом 2.6 административного регламента.

3.7.2. Обращение заявителя об исправлении допущенных опечаток и ошибок регистрируется в день его поступления в департамент и передается специалисту департамента.

3.7.3. Специалист департамента в течение семи дней со дня регистрации обращения заявителя об исправлении допущенных опечаток и ошибок проверяет выданные в результате предоставления муниципальной услуги документы на предмет наличия в них опечаток или ошибок и обеспечивает их замену (внесение в них изменений) либо направляет заявителю подписанное заместителем мэра – начальником департамента уведомление об отсутствии опечаток и ошибок в выданных в результате предоставления муниципальной услуги документах.

3.7.4. Результатом административной процедуры по исправлению допущенных опечаток и ошибок в выданных в результате предоставления муниципальной услуги документах является замена выданных в результате предоставления муниципальной услуги документов (внесение в них изменений) либо направление уведомления об отсутствии опечаток и ошибок в выданных в результате предоставления муниципальной услуги документах.

3.7.5. Срок административной процедуры по исправлению допущенных опеча-

ток и ошибок в выданных в результате предоставления муниципальной услуги документах – восемь дней.

4. Формы контроля за исполнением административного регламента

4.1. Контроль за предоставлением муниципальной услуги осуществляется в форме текущего контроля за соблюдением и исполнением специалистами отдела параметров разрешенного использования и строительства, секретарем комиссии последовательности административных действий, определенных административными процедурами по предоставлению муниципальной услуги, плановых и внеплановых проверок полноты и качества предоставления муниципальной услуги.

4.2. Текущий контроль за соблюдением и исполнением специалистами отдела параметров разрешенного использования и строительства, секретарем комиссии последовательности административных действий, определенных административными процедурами по предоставлению муниципальной услуги, осуществляется заместителем мэра – начальником департамента, начальником Главного управления архитектуры и градостроительства мэрии, начальником отдела параметров разрешенного использования и строительства.

4.3. Контроль за полнотой и качеством предоставления муниципальной услуги включает в себя проведение плановых и внеплановых проверок с целью выявления и устранения нарушений прав заявителей, принятие мер для устранения соответствующих нарушений.

4.4. Для проведения проверки полноты и качества предоставления муниципальной услуги создается комиссия, состав которой утверждается приказом заместителя мэра – начальником департамента. Периодичность проведения проверок носит плановый характер (осуществляется на основании годовых планов работы) и внеплановый характер (по конкретному обращению).

Результаты проверки оформляются в виде акта, в котором отмечаются выявленные недостатки и указываются предложения об их устранении.

Акт проверки подписывается всеми членами комиссии.

4.5. По результатам контроля, в случае выявления нарушений прав заявителей, виновные лица привлекаются к дисциплинарной ответственности в соответствии с законодательством Российской Федерации.

5. Досудебный (внесудебный) порядок обжалования заявителем решений и действий (бездействия) мэрии, предоставляющей муниципальную услугу, ее должностных лиц, муниципальных служащих

5.1. Заявитель имеет право обжаловать решения и действия (бездействие) мэрии, предоставляющей муниципальную услугу, должностного лица мэрии либо муниципального служащего, принятые (осуществляемые) в ходе предоставления муниципальной услуги, в досудебном (внесудебном) порядке.

5.2. Жалоба может быть подана в следующие структурные подразделения мэрии, организации либо следующим уполномоченным на рассмотрение жалобы лицам:

жалоба на решение и действия (бездействие) мэрии подается мэру, заместителю мэра – начальнику департамента строительства и архитектуры мэрии;

жалоба на решения и действия (бездействие) заместителя мэра – начальника департамента строительства и архитектуры мэрии подается мэру;

жалоба на решение и действия (бездействие) начальника Главного управления архитектуры и градостроительства мэрии, муниципальных служащих департамента подается заместителю мэра – начальнику департамента.

5.3. Информирование заявителей о порядке подачи и рассмотрения жалобы, в том числе с использованием Единого портала государственных и муниципальных услуг, осуществляется посредством размещения соответствующей информации на информационных стендах в местах предоставления муниципальной услуги, на официальном сайте города Новосибирска, Едином портале государственных и муниципальных услуг, а также в устной и письменной форме по запросам заявителей в ходе предоставления муниципальной услуги структурными подразделениями мэрии, предоставляющими муниципальную услугу.

5.4. Перечень нормативных правовых актов, регулирующих порядок досудебного (внедосудебного) обжалования заявителем решений и действий (бездействия) мэрии, предоставляющей муниципальную услугу, ГАУ «МФЦ», а также их должностных лиц, муниципальных служащих, работников:

Федеральный закон № 210-ФЗ;

постановление мэрии от 25.06.2018 № 2280 «О Положении об особенностях подачи и рассмотрения жалоб на решения и действия (бездействие) мэрии города Новосибирска, предоставляющей муниципальную (государственную) услугу, и ее должностных лиц, муниципальных служащих, а также на решения и действия (бездействие) многофункционального центра предоставления государственных и муниципальных услуг и его работников».

5.5. Информация, содержащаяся в настоящем разделе, подлежит размещению на Едином портале государственных и муниципальных услуг.

5.6. Жалоба может быть подана в порядке, установленном настоящим разделом, либо в порядке, установленном антимонопольным законодательством, в антимонопольный орган.

Приложение 1
к административному регламенту
предоставления муниципальной ус-
луги по предоставлению разрешения
на условно разрешенный вид ис-
пользования земельного участка или
объекта капитального строительства

ОБРАЗЕЦ ЗАЯВЛЕНИЯ
о предоставлении разрешения на условно разрешенный вид использования
земельного участка или объекта капитального строительства

В комиссию по подготовке проекта
правил землепользования и застрой-
ки города Новосибирска

_____ (сведения о заявителе <*>)

ЗАЯВЛЕНИЕ.

Прошу (просим) предоставить разрешение на условно разрешенный вид
использования земельного участка или объекта капитального строительства:

(указывается условно разрешенный вид использования земельного участка или
объекта капитального строительства)

расположенного по адресу: _____
(район города, улица, дом, корпус, строение)

(описание характеристик существующих и намечаемых построек (общая площадь, этажность,

открытые пространства, существующие и планируемые места парковки автомобилей и т. д.)

с обоснованием того, что реализацией данных предложений не будет оказано негативное

воздействие на окружающую среду в объемах, превышающих допустимые пределы,

определенные техническими регламентами)

Настоящим во исполнение требований Федерального закона от 27.07.2006
№ 152-ФЗ «О персональных данных» даю согласие на обработку моих персональ-
ных данных. Я уведомлен и понимаю, что под обработкой персональных данных

подразумевается любое действие (операция) или совокупность действий (операций), совершаемых с использованием средств автоматизации или без использования таких средств с персональными данными, включая сбор, запись, систематизацию, накопление, хранение, уточнение (обновление, изменение), извлечение, использование, передачу (распространение, предоставление, доступ), обезличивание, блокирование, удаление, уничтожение персональных данных.

Приложения: 1. _____
2. _____
3. _____

Заявитель _____ Дата «__» _____ 20__ г.
(подпись) (инициалы, фамилия)

<*> Сведения о заявителе:

для физических лиц (индивидуальных предпринимателей) указываются: фамилия, имя, отчество (при наличии), реквизиты документа, удостоверяющего личность (серия, номер, кем и когда выдан), место жительства, номер телефона; для представителя физического лица указываются дополнительно реквизиты доверенности, которая прилагается к заявлению;

для юридических лиц указываются: наименование, организационно-правовая форма, фактический и юридический адрес, номер телефона, фамилия, имя, отчество (при наличии) лица, уполномоченного представлять интересы юридического лица, с указанием реквизитов документа, удостоверяющего эти полномочия, который прилагается к заявлению.

Приложение 2
к административному регламенту
предоставления муниципальной ус-
луги по предоставлению разрешения
на условно разрешенный вид ис-
пользования земельного участка или
объекта капитального строительства

ЖУРНАЛ
регистрации постановлений мэрии города Новосибирска о предоставлении
разрешения на условно разрешенный вид использования земельного
участка или объекта капитального строительства или об отказе
в предоставлении разрешения на условно разрешенный вид
использования земельного участка или объекта
капитального строительства

№ п/п	Реквизиты постановления	Фамилия, имя, отчество (при наличии) заявителя	Контактные данные	Дата, подпись заявителя
1	2	3	4	5
1				
2				
3				

МЭРИЯ ГОРОДА НОВОСИБИРСКА

ПОСТАНОВЛЕНИЕ

От 30.01.2019

№ 322

Об изменении наименования муниципального автономного учреждения дополнительного образования города Новосибирска «Детский образовательно-оздоровительный центр «Юный ленинец»

В соответствии с Федеральными законами от 06.10.2003 № 131-ФЗ «Об общих принципах организации местного самоуправления в Российской Федерации», от 29.12.2012 № 273-ФЗ «Об образовании в Российской Федерации», постановлением мэрии города Новосибирска от 15.02.2011 № 1300 «О Порядке создания, реорганизации и ликвидации муниципальных учреждений города Новосибирска», руководствуясь Уставом города Новосибирска, ПОСТАНОВЛЯЮ:

1. Изменить наименование муниципального автономного учреждения дополнительного образования города Новосибирска «Детский образовательно-оздоровительный центр «Юный ленинец», расположенного по адресу: Российская Федерация, Новосибирская область, город Новосибирск, ул. Пархоменко, 8, на муниципальное автономное учреждение дополнительного образования города Новосибирска «Детский образовательно-оздоровительный центр «Калейдоскоп».

2. Департаменту образования мэрии города Новосибирска осуществить мероприятия, связанные с изменением наименования муниципального автономного учреждения дополнительного образования города Новосибирска «Детский образовательно-оздоровительный центр «Юный ленинец» на муниципальное автономное учреждение дополнительного образования города Новосибирска «Детский образовательно-оздоровительный центр «Калейдоскоп», в соответствии с законодательством.

3. Департаменту земельных и имущественных отношений мэрии города Новосибирска внести соответствующие изменения в реестр муниципального имущества города Новосибирска после государственной регистрации изменений, вносимых в учредительные документы муниципального автономного учреждения дополнительного образования города Новосибирска «Детский образовательно-оздоровительный центр «Юный ленинец».

4. Департаменту информационной политики мэрии города Новосибирска обеспечить опубликование постановления.

5. Контроль за исполнением постановления возложить на заместителя мэра города Новосибирска Шварцкоппа В. А.

Мэр города Новосибирска

А. Е. Локоть

МЭРИЯ ГОРОДА НОВОСИБИРСКА

ПОСТАНОВЛЕНИЕ

От 30.01.2019

№ 323

О проведении XXXVII открытой Всероссийской массовой лыжной гонки «Лыжня России»

На основании уведомления министерства физической культуры и спорта Новосибирской области, в соответствии с Федеральным законом от 06.10.2003 № 131-ФЗ «Об общих принципах организации местного самоуправления в Российской Федерации», постановлением мэрии города Новосибирска от 13.12.2007 № 1000 «Об утверждении Порядка рассмотрения уведомлений о проведении массовых культурно-просветительных, театрално-зрелищных, спортивных, рекламных мероприятий и фейерверков в городе Новосибирске», руководствуясь Уставом города Новосибирска, ПОСТАНОВЛЯЮ:

1. Согласовать министерству физической культуры и спорта Новосибирской области (далее – организатор) проведение 09.02.2019 с 8.00 до 16.00 час. XXXVII открытой Всероссийской массовой лыжной гонки «Лыжня России» (далее – Лыжня России) на лыжных базах имени А. Тульского, имени В. Пелеганчука Федерального государственного бюджетного учреждения науки «Институт ядерной физики Сибирского отделения Российской академии наук имени Г. И. Будкера».

2. Создать организационный комитет по подготовке и проведению Лыжни России (далее – организационный комитет) и утвердить его состав (приложение).

3. Организационному комитету оказать содействие организатору в подготовке и проведении Лыжни России.

4. Департаменту транспорта и дорожно-благоустроительного комплекса мэрии города Новосибирска:

4.1. Совместно с администрацией Советского района города Новосибирска обеспечить уборку улично-дорожной сети, а также территорий, подъездных путей и мест парковки автотранспорта, прилегающих к местам проведения Лыжни России.

4.2. Уточнить графики движения общественного транспорта во время проведения Лыжни России.

4.3. Во взаимодействии с Управлением Государственной инспекции безопасности дорожного движения Главного управления Министерства внутренних дел Российской Федерации по Новосибирской области 09.02.2019 с 7.00 час. до 16.00 час. ограничить стоянку (исключить парковку) транспортных средств с применением соответствующих дорожных знаков и иных технических средств организации дорожного движения:

на площадке лыжных баз имени А. Тульского, имени В. Пелеганчука Федерального государственного бюджетного учреждения науки «Институт ядерной физики

Сибирского отделения Российской академии наук имени Г. И. Будкера», расположенных по адресу: Российская Федерация, Новосибирская область, город Новосибирск, ул. Ионосферная, 3;

на площадке у конноспортивного клуба Советского района, расположенного по адресу: Российская Федерация, Новосибирская область, город Новосибирск, ул. Ионосферная, 2.

5. Департаменту энергетики, жилищного и коммунального хозяйства города обеспечить размещение 15 биотуалетов и установку восьми мусорных контейнеров в местах проведения Лыжни России.

6. Департаменту по чрезвычайным ситуациям и мобилизационной работе мэрии города Новосибирска обеспечить готовность необходимых сил и средств на случай возникновения аварийных и чрезвычайных ситуаций во время проведения Лыжни России.

7. Департаменту промышленности, инноваций и предпринимательства мэрии города Новосибирска:

7.1. Обеспечить с 31.01.2019 по 10.02.2019 размещение рекламной информации о проведении Лыжни России на улицах города Новосибирска в соответствии с законодательством о рекламе.

7.2. Организовать работу торговых точек в местах проведения Лыжни России.

8. Администрациям районов (округа по району) города Новосибирска, департаменту образования мэрии города Новосибирска, департаменту культуры, спорта и молодежной политики мэрии города Новосибирска обеспечить участие жителей города Новосибирска в Лыжне России.

9. Управлению делами мэрии города Новосибирска обеспечить предоставление турникетов, рамок металлодетекторов для организации досмотровых мероприятий в период проведения Лыжни России.

10. Предложить:

10.1. Организатору обеспечить общественный порядок в месте проведения Лыжни России.

10.2. Управлению Министерства внутренних дел Российской Федерации по городу Новосибирску оказать содействие организатору мероприятия в обеспечении общественного порядка и безопасности граждан в месте проведения Лыжни России и на прилегающих к нему территориях.

11. Комитету мэрии города Новосибирска по взаимодействию с административными органами организовать взаимодействие с Управлением Министерства внутренних дел Российской Федерации по городу Новосибирску по вопросам охраны общественного порядка в период проведения Лыжни России.

12. Департаменту информационной политики мэрии города Новосибирска обеспечить:

12.1. Опубликование постановления.

12.2. Информирование жителей города Новосибирска о подготовке и проведении Лыжни России.

13. Контроль за исполнением постановления возложить на начальника департамента культуры, спорта и молодежной политики мэрии города Новосибирска.

Мэр города Новосибирска

А. Е. Локоть

СОСТАВ

организационного комитета по подготовке и проведению XXXVII открытой Всероссийской массовой лыжной гонки «Лыжня России»

- Шварцкопп Валерий – заместитель мэра города Новосибирска, председа-
Александрович тель;
- Терешкова Анна – начальник департамента культуры, спорта и молодеж-
Васильевна ной политики мэрии города Новосибирска, замести-
тель председателя;
- Даниленко Станислав – начальник отдела спортивно-массовых мероприятий
Валерьевич и физической культуры населения управления физи-
ческой культуры и спорта мэрии города Новосибир-
ска, секретарь.

Члены организационного комитета:

- Ахапов Сергей – министр физической культуры и спорта Новосибир-
Александрович ской области (по согласованию);
- Ахметгареев Рамиль – начальник департамента образования мэрии города
Миргазянович Новосибирска;
- Головин Павел – заместитель начальника отдела дорожно-патрульной
Юрьевич службы, розыска Управления Государственной ин-
спекции безопасности дорожного движения Главного
управления Министерства внутренних дел Российс-
кой Федерации по Новосибирской области (по согла-
сованию);
- Дронов Роман – начальник департамента транспорта и дорожно-бла-
Владимирович гоустроительного комплекса мэрии города Новоси-
бирска;
- Люлько Александр – начальник департамента промышленности и предпри-
Николаевич нимательства мэрии города Новосибирска;
- Оленников Дмитрий – глава администрации Советского района города Ново-
Михайлович сибирска;
- Перязев Дмитрий – начальник департамента энергетики, жилищного и
Геннадьевич коммунального хозяйства города;

- Семенов Евгений Юрьевич – заместитель начальника отдела охраны общественного порядка Управления Министерства внутренних дел Российской Федерации по городу Новосибирску (по согласованию);
- Столяров Михаил Николаевич – начальник департамента информационной политики мэрии города Новосибирска;
- Толоконский Алексей Викторович – начальник управления физической культуры и спорта мэрии города Новосибирска;
- Тужилкин Сергей Витальевич – начальник управления делами мэрии города Новосибирска.
-

МЭРИЯ ГОРОДА НОВОСИБИРСКА

ПОСТАНОВЛЕНИЕ

От 30.01.2019

№ 325

О подготовке проекта межевания территории квартала 141.01.01.02 в границах проекта планировки территории, ограниченной улицами Ипподромской, Фрунзе, Доватора, Бориса Богаткова, Кирова, Восход, створом Октябрьского моста, береговой линией реки Оби, в Дзержинском, Октябрьском и Центральном районах

В целях подготовки документации по планировке территории города Новосибирска, в соответствии с Градостроительным кодексом Российской Федерации, Федеральным законом от 06.10.2003 № 131-ФЗ «Об общих принципах организации местного самоуправления в Российской Федерации», решением Совета депутатов города Новосибирска от 24.05.2017 № 411 «О Порядке подготовки документации по планировке территории и признании утратившими силу отдельных решений Совета депутатов города Новосибирска», постановлением мэрии города Новосибирска от 29.12.2017 № 5846 «О проекте планировки территории, ограниченной улицами Ипподромской, Фрунзе, Доватора, Бориса Богаткова, Кирова, Восход, створом Октябрьского моста, береговой линией реки Оби, в Дзержинском, Октябрьском и Центральном районах», руководствуясь Уставом города Новосибирска, ПОСТАНОВЛЯЮ:

1. Подготовить проект межевания территории квартала 141.01.01.02 в границах проекта планировки территории, ограниченной улицами Ипподромской, Фрунзе, Доватора, Бориса Богаткова, Кирова, Восход, створом Октябрьского моста, береговой линией реки Оби, в Дзержинском, Октябрьском и Центральном районах согласно схеме (приложение 1).

2. Определить содержание проекта межевания территории квартала 141.01.01.02 в границах проекта планировки территории, ограниченной улицами Ипподромской, Фрунзе, Доватора, Бориса Богаткова, Кирова, Восход, створом Октябрьского моста, береговой линией реки Оби, в Дзержинском, Октябрьском и Центральном районах (приложение 2).

3. Установить срок подготовки проекта межевания территории квартала 141.01.01.02 в границах проекта планировки территории, ограниченной улицами Ипподромской, Фрунзе, Доватора, Бориса Богаткова, Кирова, Восход, створом Октябрьского моста, береговой линией реки Оби, в Дзержинском, Октябрьском и Центральном районах с учетом необходимых согласований и проведения общественных обсуждений – до конца 2019 года.

4. Предложить физическим и юридическим лицам в течение четырнадцати дней со дня официального опубликования постановления представить предложения о порядке, сроках подготовки и содержании проекта межевания территории кварта-

ла 141.01.01.02 в границах проекта планировки территории, ограниченной улицами Ипподромской, Фрунзе, Доватора, Бориса Богаткова, Кирова, Восход, створом Октябрьского моста, береговой линией реки Оби, в Дзержинском, Октябрьском и Центральном районах в департамент строительства и архитектуры мэрии города Новосибирска по адресу: Российская Федерация, Новосибирская область, город Новосибирск, Красный проспект, 50, кабинет 515, почтовый индекс: 630091.

5. Департаменту строительства и архитектуры мэрии города Новосибирска:

5.1. В течение трех дней со дня издания постановления разместить постановление на официальном сайте города Новосибирска в информационно-телекоммуникационной сети «Интернет».

5.2. Со дня официального опубликования постановления осуществить прием и регистрацию предложений физических и юридических лиц о порядке, сроках подготовки и содержании проекта межевания территории квартала 141.01.01.02 в границах проекта планировки территории, ограниченной улицами Ипподромской, Фрунзе, Доватора, Бориса Богаткова, Кирова, Восход, створом Октябрьского моста, береговой линией реки Оби, в Дзержинском, Октябрьском и Центральном районах.

5.3. В течение семи дней со дня окончания срока, указанного в пункте 4 настоящего постановления, с учетом предложений физических и юридических лиц осуществить разработку и утверждение задания на разработку проекта межевания территории квартала 141.01.01.02 в границах проекта планировки территории, ограниченной улицами Ипподромской, Фрунзе, Доватора, Бориса Богаткова, Кирова, Восход, створом Октябрьского моста, береговой линией реки Оби, в Дзержинском, Октябрьском и Центральном районах.

6. Департаменту информационной политики мэрии города Новосибирска в течение трех дней со дня издания постановления обеспечить опубликование постановления.

7. Контроль за исполнением постановления возложить на заместителя мэра города Новосибирска – начальника департамента строительства и архитектуры мэрии города Новосибирска.

Мэр города Новосибирска

А. Е. Локоть

СОДЕРЖАНИЕ

проекта межевания территории квартала 141.01.01.02 в границах проекта планировки территории, ограниченной улицами Ипподромской, Фрунзе, Доватора, Бориса Богаткова, Кирова, Восход, створом Октябрьского моста, береговой линией реки Оби, в Дзержинском, Октябрьском и Центральном районах.

1. Проект межевания территории состоит из основной части, которая подлежит утверждению, и материалов по обоснованию этого проекта.

2. Основная часть проекта межевания территории включает в себя текстовую часть и чертежи межевания территории.

2.1. Текстовая часть проекта межевания территории включает в себя:

2.1.1. Перечень и сведения о площади образуемых земельных участков, в том числе возможные способы их образования.

2.1.2. Перечень и сведения о площади образуемых земельных участков, которые будут отнесены к территориям общего пользования или имуществу общего пользования, в том числе в отношении которых предполагаются резервирование и (или) изъятие для государственных или муниципальных нужд.

2.1.3. Вид разрешенного использования образуемых земельных участков в соответствии с проектом планировки территории.

2.1.4. Целевое назначение лесов, вид (виды) разрешенного использования лесного участка, количественные и качественные характеристики лесного участка, сведения о нахождении лесного участка в границах особо защитных участков лесов (в случае если подготовка проекта межевания территории осуществляется в целях определения местоположения границ образуемых и (или) изменяемых лесных участков).

2.1.5. Сведения о границах территории, в отношении которой утвержден проект межевания, содержащие перечень координат характерных точек этих границ в системе координат, используемой для ведения Единого государственного реестра недвижимости.

2.2. На чертежах межевания территории отображаются:

2.2.1. Границы существующих элементов планировочной структуры.

2.2.2. Красные линии, утвержденные в составе проекта планировки территории, или красные линии, утверждаемые, изменяемые проектом межевания территории в соответствии с пунктом 2 части 2 статьи 43 Градостроительного кодекса Российской Федерации.

2.2.3. Линии отступа от красных линий в целях определения мест допустимого размещения зданий, строений, сооружений.

2.2.4. Границы образуемых и (или) изменяемых земельных участков, условные номера образуемых земельных участков, в том числе в отношении которых предполагаются их резервирование и (или) изъятие для государственных или муниципальных нужд.

2.2.5. Границы публичных сервитутов.

3. Материалы по обоснованию проекта межевания территории включают в себя чертежи, на которых отображаются:

3.1. Границы существующих земельных участков.

3.2. Границы зон с особыми условиями использования территорий.

3.3. Местоположение существующих объектов капитального строительства.

3.4. Границы особо охраняемых природных территорий.

3.5. Границы территорий объектов культурного наследия.

3.6. Границы лесничеств, лесопарков, участковых лесничеств, лесных кварталов, лесотаксационных выделов или частей лесотаксационных выделов.

МЭРИЯ ГОРОДА НОВОСИБИРСКА

ПОСТАНОВЛЕНИЕ

От 30.01.2019

№ 326

О проекте межевания территории квартала 302.01.05.01 в границах проекта планировки территории, ограниченной улицами Дуси Ковальчук, Сухарной, Тимирязева, Жуковского, рекой 2-я Ельцовка и Красным проспектом, в Заельцовском районе

В целях определения местоположения границ образуемых и изменяемых земельных участков, в соответствии с Градостроительным кодексом Российской Федерации, постановлением Правительства Российской Федерации от 19.11.2014 № 1221 «Об утверждении Правил присвоения, изменения и аннулирования адресов», решением Совета депутатов города Новосибирска от 24.05.2017 № 411 «О Порядке подготовки документации по планировке территории и признании утратившими силу отдельных решений Совета депутатов города Новосибирска», постановлениями мэрии города Новосибирска от 04.09.2017 № 4118 «О проекте планировки территории, ограниченной улицами Дуси Ковальчук, Сухарной, Тимирязева, Жуковского, рекой 2-я Ельцовка и Красным проспектом, в Заельцовском районе», от 15.05.2018 № 1694 «О подготовке проекта межевания территории квартала 302.01.05.01 в границах проекта планировки территории, ограниченной улицами Дуси Ковальчук, Сухарной, Тимирязева, Жуковского, рекой 2-я Ельцовка и Красным проспектом, в Заельцовском районе», руководствуясь Уставом города Новосибирска, **ПОСТАНОВЛЯЮ:**

1. Утвердить проект межевания территории квартала 302.01.05.01 в границах проекта планировки территории, ограниченной улицами Дуси Ковальчук, Сухарной, Тимирязева, Жуковского, рекой 2-я Ельцовка и Красным проспектом, в Заельцовском районе (приложение).

2. Присвоить адреса образуемым земельным участкам согласно приложению 1 к проекту межевания территории квартала 302.01.05.01 в границах проекта планировки территории, ограниченной улицами Дуси Ковальчук, Сухарной, Тимирязева, Жуковского, рекой 2-я Ельцовка и Красным проспектом, в Заельцовском районе.

3. Департаменту строительства и архитектуры мэрии города Новосибирска разместить постановление на официальном сайте города Новосибирска в информационно-телекоммуникационной сети «Интернет».

4. Департаменту информационной политики мэрии города Новосибирска в течение семи дней со дня издания постановления обеспечить опубликование постановления.

5. Контроль за исполнением постановления возложить на заместителя мэра города Новосибирска – начальника департамента строительства и архитектуры мэрии города Новосибирска.

Мэр города Новосибирска

А. Е. Локоть

Приложение
к постановлению мэрии
города Новосибирска
от 30.01.2019 № 326

ПРОЕКТ
межевания территории квартала 302.01.05.01 в границах проекта планировки
территории, ограниченной улицами Дуси Ковальчук, Сухарной,
Тимирязева, Жуковского, рекой 2-я Ельцовка и Красным
проспектом, в Заельцовском районе

1. Текстовая часть проекта межевания территории:
 - 1.1. Сведения об образуемых земельных участках (приложение 1).
 - 1.2. Сведения о границах территории, в отношении которой утвержден проект межевания (приложение 2).
 2. Чертеж межевания территории (приложение 3).
-

Приложение 1
к проекту межевания территории квартала
302.01.05.01 в границах проекта планировки тер-
ритории, ограниченной улицами Дуси Коваль-
чук, Сухарной, Тимирязева, Жуковского, рекой
2-я Ельцовка и Красным проспектом, в Зель-
цовском районе

**СВЕДЕНИЯ
об образуемых земельных участках**

Условный номер земельного участка на чертеже межевания территории	Учетный номер кадастрового квартала	Вид разрешения о использовании земельного участка в соответствии с проектом планировки территории	Площадь земельного участка, га	Адрес земельного участка	Возможный способ образования земельного участка
1	2	3	4	5	6
ЗУ 1	54:35:032690	Среднеэтажная жилая застройка – многоквартирные среднеэтажные дома	0,3298	Российская Федерация, Новосибирская область, городской округ город Новосибирск, город Новосибирск, ул. М. Перевозчикова, з/у 3	Раздел земельного участка с кадастровым номером 54:35:032690:7
ЗУ 2	54:35:032690	Среднеэтажная жилая застройка – многоквартирные среднеэтажные дома	0,2646	Российская Федерация, Новосибирская область, городской округ город Новосибирск, город Новосибирск, ул. М. Перевозчикова, з/у 5	Раздел земельного участка с кадастровым номером 54:35:032690:7

1	2	3	4	5	6
ЗУ3	54:35:032690	Среднеэтажная жилая застройка – многоквартирные среднеэтажные дома	0,4551	Российская Федерация, Новосибирская область, городской округ город Новосибирск, город Новосибирск, ул. М. Перевозчикова, з/у 5/1	Раздел земельного участка с кадастровым номером 54:35:032690:7
ЗУ4	54:35:032690	Среднеэтажная жилая застройка – многоквартирные среднеэтажные дома	0,4481	Российская Федерация, Новосибирская область, городской округ город Новосибирск, город Новосибирск, ул. Дачная, з/у36	Раздел земельного участка с кадастровым номером 54:35:032690:7
ЗУ5	54:35:032690	Среднеэтажная жилая застройка – многоквартирные среднеэтажные дома	0,3134	Российская Федерация, Новосибирская область, городской округ город Новосибирск, город Новосибирск, ул. Дачная з/у 34/1	Раздел земельного участка с кадастровым номером 54:35:032690:7
ЗУ6	54:35:032690	Среднеэтажная жилая застройка – многоквартирные среднеэтажные дома	0,4400	Российская Федерация, Новосибирская область, городской округ город Новосибирск, город Новосибирск, ул. Дуен Ковальчук, з/у 177/1	Раздел земельного участка с кадастровым номером 54:35:032690:7

Приложение 2
к проекту межевания территории кварта-
ла 302.01.05.01 в границах проекта планиров-
ки территории, ограниченной улицами Дуси
Ковальчук, Сухарной, Тимирязева, Жуковско-
го, рекой 2-я Ельцовка и Красным проспектом,
в Засельцовском районе

СВЕДЕНИЯ
о границах территории, в отношении которой утвержден
проект межевания

№ точки	Координаты	
	X	Y
1	2	3
1	491408,76	4197148,36
2	491432,49	4197178,77
3	491335,49	4197467,46
4	491285,04	4197466,93
5	491284,17	4197488,35
6	491271,83	4197488,24
7	491047,94	4197155,16
8	491193,37	4197165,33

МЭРИЯ ГОРОДА НОВОСИБИРСКА

ПОСТАНОВЛЕНИЕ

От 30.01.2019

№ 327

О подготовке проекта межевания территории квартала 029.02.01.06 в границах проекта планировки территории, ограниченной рекой Обью, границей города Новосибирска, Мочищенским шоссе, ул. Жуковского, ул. Тимирязева, ул. Сухарной, перспективной городской магистралью непрерывного движения в направлении перспективного Ельцовского моста через реку Обь в Заельцовском районе

В целях подготовки документации по планировке территории города Новосибирска, в соответствии с Градостроительным кодексом Российской Федерации, Федеральным законом от 06.10.2003 № 131-ФЗ «Об общих принципах организации местного самоуправления в Российской Федерации», решением Совета депутатов города Новосибирска от 24.05.2017 № 411 «О Порядке подготовки документации по планировке территории и признании утратившими силу отдельных решений Совета депутатов города Новосибирска», постановлением мэрии города Новосибирска от 13.03.2015 № 2397 «Об утверждении проекта планировки территории, ограниченной рекой Обью, границей города Новосибирска, Мочищенским шоссе, ул. Жуковского, ул. Тимирязева, ул. Сухарной, перспективной городской магистралью непрерывного движения в направлении перспективного Ельцовского моста через реку Обь в Заельцовском районе», руководствуясь Уставом города Новосибирска, ПОСТАНОВЛЯЮ:

1. Утвердить проект задания на выполнение инженерных изысканий, необходимых для подготовки документации по планировке территории (приложение 1).
2. Подготовить проект межевания территории квартала 029.02.01.06 в границах проекта планировки территории, ограниченной рекой Обью, границей города Новосибирска, Мочищенским шоссе, ул. Жуковского, ул. Тимирязева, ул. Сухарной, перспективной городской магистралью непрерывного движения в направлении перспективного Ельцовского моста через реку Обь в Заельцовском районе, согласно схеме (приложение 2).
3. Определить содержание проекта межевания территории квартала 029.02.01.06 в границах проекта планировки территории, ограниченной рекой Обью, границей города Новосибирска, Мочищенским шоссе, ул. Жуковского, ул. Тимирязева, ул. Сухарной, перспективной городской магистралью непрерывного движения в направлении перспективного Ельцовского моста через реку Обь в Заельцовском районе (приложение 3).
4. Установить срок подготовки проекта межевания территории квартала 029.02.01.06 в границах проекта планировки территории, ограниченной рекой Обью, границей города Новосибирска, Мочищенским шоссе, ул. Жуковского, ул. Тимирязе-

ва, ул. Сухарной, перспективной городской магистралью непрерывного движения в направлении перспективного Ельцовского моста через реку Обь в Засельцовском районе, с учетом необходимых согласований и проведения общественных обсуждений – до конца 2019 года.

5. Предложить физическим и юридическим лицам в течение четырнадцати дней со дня официального опубликования постановления представить предложения о порядке, сроках подготовки и содержании проекта межевания территории квартала 029.02.01.06 в границах проекта планировки территории, ограниченной рекой Обью, границей города Новосибирска, Мочищенским шоссе, ул. Жуковского, ул. Тимирязева, ул. Сухарной, перспективной городской магистралью непрерывного движения в направлении перспективного Ельцовского моста через реку Обь в Засельцовском районе, в департамент строительства и архитектуры мэрии города Новосибирска по адресу: Российская Федерация, Новосибирская область, город Новосибирск, Красный проспект, 50, кабинет 515, почтовый индекс: 630091.

6. Департаменту строительства и архитектуры мэрии города Новосибирска:

6.1. В течение трех дней со дня издания постановления разместить постановление на официальном сайте города Новосибирска в информационно-телекоммуникационной сети «Интернет».

6.2. Со дня официального опубликования постановления осуществить прием и регистрацию предложений физических и юридических лиц о порядке, сроках подготовки и содержании проекта межевания территории квартала 029.02.01.06 в границах проекта планировки территории, ограниченной рекой Обью, границей города Новосибирска, Мочищенским шоссе, ул. Жуковского, ул. Тимирязева, ул. Сухарной, перспективной городской магистралью непрерывного движения в направлении перспективного Ельцовского моста через реку Обь в Засельцовском районе.

6.3. В течение семи дней со дня окончания срока, указанного в пункте 5 постановления, с учетом предложений физических и юридических лиц осуществить разработку и утверждение задания на разработку проекта межевания территории квартала 029.02.01.06 в границах проекта планировки территории, ограниченной рекой Обью, границей города Новосибирска, Мочищенским шоссе, ул. Жуковского, ул. Тимирязева, ул. Сухарной, перспективной городской магистралью непрерывного движения в направлении перспективного Ельцовского моста через реку Обь в Засельцовском районе.

7. Департаменту информационной политики мэрии города Новосибирска в течение трех дней со дня издания постановления обеспечить опубликование постановления.

8. Контроль за исполнением постановления возложить на заместителя мэра города Новосибирска – начальника департамента строительства и архитектуры мэрии города Новосибирска.

Мэр города Новосибирска

А. Е. Локоть

ЗАДАНИЕ
на выполнение инженерных изысканий, необходимых для подготовки
документации по планировке территории

1. Общие положения.

1.1. Основные сведения об объекте инженерных изысканий.

Наименование: территории квартала 029.02.01.06 в границах проекта планировки территории, ограниченной рекой Обью, границей города Новосибирска, Мочищенским шоссе, ул. Жуковского, ул. Тимирязева, ул. Сухарной, перспективной городской магистралью непрерывного движения в направлении перспективного Ельцовского моста через реку Обь в Заельцовском районе (далее – территория).

Местоположение: город Новосибирск, Заельцовский район, территория, ограниченная улицей Жуковского и кварталами 029.02.01.05, 029.01.02.08.

1.2. Основание для выполнения инженерных изысканий:

Градостроительный кодекс Российской Федерации («Российская газета», 2004, № 290);

постановление Правительства Российской Федерации от 31.03.2017 № 402 «Об утверждении Правил выполнения инженерных изысканий, необходимых для подготовки документации по планировке территории, перечня видов инженерных изысканий, необходимых для подготовки документации по планировке территории, и о внесении изменений в постановление Правительства Российской Федерации от 19 января 2006 г. № 20» («Собрание законодательства Российской Федерации», 2017, № 15 (Часть VII));

решение Совета депутатов города Новосибирска от 24.05.2017 № 411 «О Порядке подготовки документации по планировке территории и признании утратившими силу отдельных решений Совета депутатов города Новосибирска» («Бюллетень органов местного самоуправления города Новосибирска», 2017, № 22).

1.3. Заказчик: общество с ограниченной ответственностью «Базис групп», ИНН 5402473045, ОГРН 1075402000035.

1.4. Источник финансирования: собственные средства заказчика.

1.5. Виды инженерных изысканий:

инженерно-геодезические изыскания.

1.6. Цель выполнения инженерных изысканий, необходимых для подготовки документации по планировке территории (далее – инженерные изыскания):

подготовка проекта межевания территории.

1.7. Задачи инженерных изысканий.

1.7.1. Установление границ земельных участков, на которых предполагается рас-

положить объекты капитального строительства.

1.7.2. Ведение государственного фонда материалов и данных инженерных изысканий и формирование информационных систем обеспечения градостроительной деятельности всех уровней.

1.7.3. Получение материалов, необходимых для установления границ земельных участков.

1.8. Перечень нормативных правовых актов и документов, в соответствии с требованиями которых необходимо выполнять инженерные изыскания:

Федеральный закон от 30.12.2015 № 431-ФЗ «О геодезии, картографии и пространственных данных и о внесении изменений в отдельные законодательные акты Российской Федерации» («Российская газета», 2016, № 1);

постановление Правительства Российской Федерации от 31.03.2017 № 402 «Об утверждении Правил выполнения инженерных изысканий, необходимых для подготовки документации по планировке территории, перечня видов инженерных изысканий, необходимых для подготовки документации по планировке территории, и о внесении изменений в постановление Правительства Российской Федерации от 19 января 2006 г. № 20» («Собрание законодательства Российской Федерации», 2017, № 15 (Часть VII));

постановление Правительства Российской Федерации от 22.04.2017 № 485 «О составе материалов и результатов инженерных изысканий, подлежащих размещению в информационных системах обеспечения градостроительной деятельности, федеральной государственной информационной системе территориального планирования, государственном фонде материалов и данных инженерных изысканий, Едином государственном фонде данных о состоянии окружающей среды, ее загрязнении, а также о форме и порядке их представления» («Собрание законодательства Российской Федерации», 2017, № 18);

решение Совета депутатов города Новосибирска от 24.05.2017 № 411 «О Порядке подготовки документации по планировке территории и признании утратившими силу отдельных решений Совета депутатов города Новосибирска» («Бюллетень органов местного самоуправления города Новосибирска», 2017, № 22);

СП 47.13330.2016 «Свод правил Инженерные изыскания для строительства. Основные положения. Актуализированная редакция СНиП 11-02-96», утвержденный приказом Минстроя России от 30.12.2016 № 1033/пр» (далее – СП 47.13330.2016);

СП 317.1325800.2017 «Свод правил. Инженерно-геодезические изыскания для строительства. Общие правила производства работ», утвержденный приказом Минстроя России от 22.12.2017 № 1702/пр (М., 2017).

1.9. Этапы выполнения инженерных изысканий:

I этап: ознакомление исполнителя с территорией (рекогносцировочное обследование) и изучение исходных материалов;

II этап: разработка исполнителем программы инженерных изысканий и ее утверждение заказчиком;

III этап: выполнение инженерных изысканий;

IV этап: составление и передача заказчику результатов инженерных изысканий.

1.10. Перечень передаваемых во временное пользование исполнителю инженерных изысканий, результатов ранее выполненных инженерных изысканий и исследований и иных исходных материалов:

1.10.1. Сведения о принятой системе координат и высот.

Инженерно-топографический план выполняется в государственной системе координат 1942 года.

1.10.2. Данные о границах и площадях участков, на которые создаются (обновляются) инженерно-топографические планы.

2. Основные требования к материалам и результатам инженерных изысканий.

2.1. Требования по обеспечению контроля качества при выполнении инженерных изысканий.

2.1.1. Исполнитель инженерных изысканий (далее – исполнитель) обязан обеспечивать внутренний контроль качества выполнения и приемку полевых, лабораторных и камеральных работ. Задача внутреннего контроля качества – проверка исполнителем соответствия выполняемых или выполненных работ требованиям задания, программы и нормативных технических документов.

Для обеспечения внутреннего контроля качества работ исполнитель обязан иметь систему контроля качества и приемки инженерных изысканий. Система контроля качества инженерных изысканий разрабатывается в виде стандарта организации или положения о системе контроля качества и должна содержать требования к организации контроля и приемки работ и соответствующие формы актов.

2.2. Состав результатов инженерных изысканий:

технический отчет по результатам инженерных изысканий в общем виде, содержащий разделы и сведения в соответствии с пунктом 4.39 СП 47.13330.2016;

инженерно-топографический план.

2.3. Форма, формат результатов инженерных изысканий и порядок их передачи.

Материалы и результаты инженерных изысканий представляются для размещения в информационных системах обеспечения градостроительной деятельности, федеральной государственной информационной системе территориального планирования, государственном фонде материалов и данных инженерных изысканий, Едином государственном фонде данных о состоянии окружающей среды, ее загрязнений на бумажных и электронных носителях в формате, позволяющем обеспечить их размещение в указанных информационных системах.

Графические материалы и результаты инженерных изысканий представляются в форме векторной и (или) растровой модели.

Информация в текстовой форме представляется в форматах DOC, DOCX, TXT, RTF, XLS, XLSX и ODF.

Информация в растровой модели представляется в форматах TIFF, JPEG и PDF.

Информация в векторной модели представляется в обменных форматах GML и SHP.

В случае невозможности представления данных в вышеуказанных форматах могут быть использованы обменные форматы MIF/MID, DWG и SXF (совместно с файлами описания RSC).

Предоставленные пространственные данные должны иметь привязку к системе координат, используемой для ведения Единого государственного реестра недвижимости.

Инженерно-топографический план выполняется в масштабе 1:500.

СОДЕРЖАНИЕ

проекта межевания территории квартала 029.02.01.06 в границах проекта планировки территории, ограниченной рекой Обью, границей города Новосибирска, Мочищенским шоссе, ул. Жуковского, ул. Тимирязева, ул. Сухарной, перспективной городской магистралью непрерывного движения в направлении перспективного Ельцовского моста через реку Обь в Засельцовском районе

1. Проект межевания территории состоит из основной части, которая подлежит утверждению, и материалов по обоснованию этого проекта.
2. Основная часть проекта межевания территории включает в себя текстовую часть и чертежи межевания территории.
 - 2.1. Текстовая часть проекта межевания территории включает в себя:
 - 2.1.1. Перечень и сведения о площади образуемых земельных участков, в том числе возможные способы их образования.
 - 2.1.2. Перечень и сведения о площади образуемых земельных участков, которые будут отнесены к территориям общего пользования или имуществу общего пользования, в том числе в отношении которых предполагаются резервирование и (или) изъятие для государственных или муниципальных нужд.
 - 2.1.3. Вид разрешенного использования образуемых земельных участков в соответствии с проектом планировки территории.
 - 2.1.4. Целевое назначение лесов, вид (виды) разрешенного использования лесного участка, количественные и качественные характеристики лесного участка, сведения о нахождении лесного участка в границах особо защитных участков лесов (в случае если подготовка проекта межевания территории осуществляется в целях определения местоположения границ образуемых и (или) изменяемых лесных участков).
 - 2.1.5. Сведения о границах территории, в отношении которой утвержден проект межевания, содержащие перечень координат характерных точек этих границ в системе координат, используемой для ведения Единого государственного реестра недвижимости.
 - 2.2. На чертежах межевания территории отображаются:
 - 2.2.1. Границы существующих элементов планировочной структуры.
 - 2.2.2. Красные линии, утвержденные в составе проекта планировки территории, или красные линии, утверждаемые, изменяемые проектом межевания территории в соответствии с пунктом 2 части 2 статьи 43 Градостроительного кодекса Российской Федерации.

2.2.3. Линии отступа от красных линий в целях определения мест допустимого размещения зданий, строений, сооружений.

2.2.4. Границы образуемых и (или) изменяемых земельных участков, условные номера образуемых земельных участков, в том числе в отношении которых предполагается их резервирование и (или) изъятие для государственных или муниципальных нужд.

2.2.5. Границы публичных сервитутов.

3. Материалы по обоснованию проекта межевания территории включают в себя чертежи, на которых отображаются:

3.1. Границы существующих земельных участков.

3.2. Границы зон с особыми условиями использования территорий.

3.3. Местоположение существующих объектов капитального строительства.

3.4. Границы особо охраняемых природных территорий.

3.5. Границы территорий объектов культурного наследия.

3.6. Границы лесничеств, лесопарков, участковых лесничеств, лесных кварталов, лесотаксационных выделов или частей лесотаксационных выделов.

РАСПОРЯЖЕНИЯ

МЭРИЯ ГОРОДА НОВОСИБИРСКА

РАСПОРЯЖЕНИЕ

От 30.01.2019

№ 27-р

Об организации работы по обустройству остановочных пунктов в рамках реализации на территории города Новосибирска проекта «Умные остановки»

В целях осуществления дорожной деятельности, обеспечения и повышения комфортности условий проживания граждан на территории города Новосибирска, в соответствии с Федеральными законами от 06.10.2003 № 131-ФЗ «Об общих принципах организации местного самоуправления в Российской Федерации», от 08.11.2007 № 257-ФЗ «Об автомобильных дорогах и о дорожной деятельности в Российской Федерации и о внесении изменений в отдельные законодательные акты Российской Федерации», руководствуясь Уставом города Новосибирска:

1. Утвердить перечень основных функциональных, технических и конструктивных характеристик остановочного пункта, обустройстваемого в рамках реализации на территории города Новосибирска проекта «Умные остановки» (приложение).

2. Департаменту транспорта и дорожно-благоустроительного комплекса мэрии города Новосибирска определить перечень остановочных пунктов для их обустройства в рамках реализации на территории города Новосибирска проекта «Умные остановки».

3. Департаменту промышленности, инноваций и предпринимательства мэрии города Новосибирска организовать работу по привлечению внебюджетных источников финансирования для реализации на территории города Новосибирска проекта «Умные остановки».

4. Департаменту информационной политики мэрии города Новосибирска обеспечить опубликование распоряжения.

5. Контроль за исполнением распоряжения возложить на первого заместителя мэра города Новосибирска Захарова Г. П.

Мэр города Новосибирска

А. Е. Локоть

ПЕРЕЧЕНЬ
основных функциональных, технических и конструктивных характеристик
остановочного пункта, обустриваемого в рамках реализации на территории
города Новосибирска проекта «Умные остановки»

1. Основные функциональные характеристики остановочного пункта,
обустриваемого в рамках реализации на территории
города Новосибирска проекта «Умные остановки»

1.1. Остановочный пункт, обустриваемый в рамках реализации на территории города Новосибирска проекта «Умные остановки» (далее – остановочный пункт), должен обладать следующими функциями:

1.1.1. Функции безопасности:

наличие интерфейса двустороннего общения с экстренными службами «тревожная кнопка 112»;

наличие системы видеонаблюдения с возможностью записи на локальный сервер и удаленного доступа к видеоархивам.

1.1.2. Функции комфорта:

наличие информационной системы о приближающихся транспортных средствах по маршрутам остановочного пункта, включая электронное расписание;

наличие освещения в темное время суток;

наличие точки беспроводного доступа Wi-Fi к информационно-телекоммуникационной сети «Интернет»;

наличие информационно-навигационной системы совместно с модулем распознавания речи, позволяющей осуществлять поиск маршрутов движения до выбранного адреса, объекта, остановочного пункта, организации;

защита от атмосферных осадков.

1.1.3. Сервисные функции:

обеспечение возможности удаленного контроля работоспособности оборудования остановочного пункта;

обеспечение возможности проведения дистанционных сервисных работ в части прикладного и системного программного обеспечения.

2. Основные технические характеристики остановочного пункта

2.1. Элементами остановочного пункта являются:

аппаратно-информационный комплекс, обеспечивающий функционирование интеллектуальной информационной системы (далее – АИК «Умная остановка»);

остановочный павильон.

2.2. Комплектация АИК «Умная остановка» должна предусматривать: информационно-телекоммуникационный бокс; интерактивную панель движения транспорта; разъемы для зарядки мобильных телефонов (USB); систему бесплатной раздачи интернет-потока пассажирам (Wi-Fi); кнопку вызова экстренных служб «тревожная кнопка 112»; систему видеонаблюдения.

2.3. В состав информационно-телекоммуникационного бокса должны входить: процессорный модуль; коммуникационное оборудование; оборудование двусторонней связи («тревожная кнопка 112»); оборудование визуального отображения информации; оборудование электропитания; оборудование контроля климата; оборудование системы освещения; оборудование видеонаблюдения (видеокамеры); программное обеспечение (далее – ПО).

2.4. Требования, предъявляемые к процессорному модулю: в качестве центрального элемента АИК «Умная остановка» должен использоваться процессорный модуль в промышленном исполнении (промышленный компьютер);

расчетный срок службы процессорного модуля – не менее 15 лет;

набор периферии и производительность процессора должны обеспечивать решаемые задачи для реализации функций информационно-коммуникационной системы (отображение информации в графическом и текстовом виде, архивирование данных, работа с камерами видеонаблюдения, связь с информационно-телекоммуникационной сетью «Интернет» и др.);

в модуле должны применяться технологии пассивного охлаждения, то есть не должно быть механических движущихся элементов (вентиляторов);

электронная начинка модуля должна быть выполнена без использования электролитических конденсаторов.

2.5. Требования, предъявляемые к коммуникационному оборудованию:

абонентский маршрутизатор с поддержкой Wi-Fi;

конфигурация интерфейсов: 1 порт WAN 10/100/1 OOBBase-T (RJ-45), 4 порта LAN 10/100 Base-T (RJ-45), 1 порт USB 2.0, Wi-Fi IEEE 802.11b/g/n 2,4 ГГц и 802.11a/ac 5 ГГц;

типы подключений: статический IP-адрес; DHCP; PPPoE; PPTP; L2TP; Wi-Fi media bridge;

сетевые функции: NAT; Port forwarding («проброс портов»); работа в режиме маршрутизатора (router) и моста (bridge); DHCP-сервер на стороне LAN; сетевой экран (Firewall); статическая и динамическая маршрутизация; поддержка Dynamic DNS; поддержка локального DNS; поддержка UPnP; поддержка IGMP; синхро-

низация времени по NTP; ограничение доступа к устройству через WAN и LAN; UDP-to-HTTP proxy; Telnet; IPv4, IPv6;

параметры беспроводного интерфейса: поддержка стандартов шифрования WPA/WPA2; поддержка WPA Enterprise; WMM; расширенный список параметров настройки Wi-Fi-интерфейса; Wireless Multicast Forwarding; Wi-Fi IEEE 802.11a/b/g/n/ac;

частотный диапазон: 2412 - 2472 МГц, 5180 - 5320 МГц, 5660 - 5805 МГц;

ММО: 2,4 ГГц 2x2; 5 ГГц 2x2;

выходная мощность: 2,4 ГГц (802.11b/g/n): до 15 дБм; 5 ГГц (802.11a/ac): до 17 дБм;

чувствительность приемника: 2,4 ГГц; MCS0: -90 дБм; MCS4: -79 дБм; MCS7: -72 дБм. 5 ГГц; MCS0: -92 дБм; MCS4: -82 дБ; MCS7: -76 дБм;

управление и диагностика: WEB (русскоязычный интерфейс), поддержка протоколов HTTP: TR-069;

физические характеристики: электропитание: питание от сети 220В AC; рабочий диапазон: от +5 °C до +40 °C; относительная влажность: до 80 %;

устройство для подключения телекоммуникационного оборудования с поддержкой 2G/3G/4G;

конфигурация интерфейсов: 1 порт Ethernet 10/100/1000Base-T, 1 (опционально 2) интерфейс 2G/3G/4G с поддержкой резервирования/агрегации полосы частот;

поддерживаемые стандарты беспроводного соединения: LTE/4GFDDBands: B3, B7, B20; DC-HSPA+/UMTS/3G: B1, B8 (900); UMTS/3G: B1, B8 (900); GSM/2G: 900, 1800;

типы подключений: статический IP-адрес; DHCP; PPPoE; GRE;

сетевые функции: NAT; Port forwarding («проброс портов»); работа в режиме маршрутизатора (router) и моста (bridge); DHCP-сервер на стороне LAN; мульти-сервисная модель (раздельная настройка сетевых параметров для сервиса Internet и Management); фильтрация по MAC адресу на проводном интерфейсе;

управление устройством: WEB; Telnet; SSH; TR-069;

физические характеристики: электропитание устройства должно осуществляться через кабель ИТП («витую пару») сети Ethernet постоянным током напряжением 48В (PoE); в качестве источника питания может выступать либо PoE-инжектор, либо стороннее оборудование с наличием интерфейсов Ethernet PoE; рабочий диапазон: от -40 °C до +40 °C; относительная влажность: до 80 %; конструкция устройства должна предусматривать возможность крепления на улице (на стену или трубостойку);

инжектор PoE должен обеспечивать питание оборудования через кабель UTP («витая пара») по технологии PoE (PoE+).

2.6. К оборудованию двухсторонней связи («тревожная кнопка 112») предъявляется требование о необходимости обеспечения двусторонней связью со специалистами экстренных оперативных служб.

2.7. К оборудованию визуального отображения информации предъявляется тре-

бование об использовании мониторов повышенной яркости 1500 кд/кв. м с диагональю не менее 32».

2.8. К оборудованию электропитания предъявляется требование о наличии в его составе источника бесперебойного питания.

2.9. К оборудованию контроля климата предъявляется требование о необходимости обеспечения стабильного функционирования электронной составляющей АИК «Умная остановка» в диапазоне температур окружающей среды от -40 °С до +40 °С.

2.10. Требования, предъявляемые к оборудованию системы освещения:

- климатическое исполнение «умеренный и холодный климат»;
- степень защиты электрического отсека IP65;
- степень защиты оптического отсека IP65;
- антивандальное исполнение корпуса;
- автоматическое включение и отключение в соответствии с освещенностью.

2.11. К оборудованию системы видеонаблюдения (видеокамеры) предъявляется требование о необходимости использования камеры с разрешением FullHD, в вандалостойком корпусе с поддержкой расширенного диапазона температур от -40 °С до +40 °С.

2.12. Требования, предъявляемые к ПО:

должно обеспечивать функционирование АИК «Умная остановка» в непрерывном режиме 24/7/365 (24 часа в сутки, 7 дней в неделю, 365 дней в году);

должно состоять из следующих частей:

- система визуализации;
- система связи с оператором системы обеспечения вызова экстренных оперативных служб по единому номеру «112» («тревожная кнопка 112»);
- система оповещения о чрезвычайных ситуациях;
- система видеонаблюдения;
- система удаленного управления.

2.13. Система визуализации должна обеспечивать отображение информации, относящейся к информационному обеспечению остановочных пунктов, при этом информация о текущем местоположении транспорта должна постоянно обновляться.

Отображение информации должно выполняться в двух видах:

табличное представление, где на каждый маршрут отводится одна строка, включающая вид, номер маршрута, планируемое время прибытия ближайших транспортных средств;

отображение на карте всех транспортных средств маршрутов остановочного пункта (при этом транспортные средства, покинувшие остановочный пункт, должны отображаться с прозрачностью, позволяющей визуально отличить подъезжающие транспортные средства от отъезжающих).

При использовании двухмониторной конфигурации разные виды отображения информации должны размещаться на разных мониторах, при использовании одномониторной конфигурации оба вида должны чередоваться по времени на одном мониторе.

Система визуализации должна отображать дополнительную информацию (слу-

жебные сообщения, новости, погодные данные и др.) в виде «бегущей строки» и (или) анимированных баннеров. Все сообщения должны группироваться по тематическим группам, например, «Спорт», «Погода», «Новости». Система визуализации должна отдельно показывать название текущей группы сообщений, показывать служебные и рекламные ролики на обоих мониторах, перекрывая весь экран (или его часть) на время показа ролика.

Инструмент для изменения дизайна/шаблона отображения информации и инструмент для формирования зацикленного расписания отображения информации предоставляется разработчиком ПО в эксплуатирующую организацию.

2.14. Система связи с оператором системы обеспечения вызова экстренных оперативных служб по единому номеру «112» обслуживает нажатие на кнопку вызова экстренных служб «тревожная кнопка 112». При нажатии на указанную кнопку необходимо установить подключение к каналу связи системы обеспечения вызова экстренных оперативных служб по единому номеру «112», а также обеспечить подключение ее оператора к видеокерам остановочного пункта. Звуковой сигнал с микрофона звуковой панели должен передаваться оператору системы обеспечения вызова экстренных оперативных служб по единому номеру «112», а звуковой сигнал от оператора должен выдаваться на динамик звуковой панели.

2.15. Система оповещения о чрезвычайных ситуациях должна своевременно выдавать на динамик звуковой панели звуковой сигнал от Главного управления МЧС России по Новосибирской области.

2.16. Система видеонаблюдения должна обеспечивать круглосуточную запись и хранение видеоданных с камер остановочного пункта, а также звуковой сигнал с микрофона звуковой панели в течение последних семи дней, а также должна позволять выдавать видеоданные с камер остановочного пункта в систему «Умный регион».

2.17. Система удаленного управления должна обеспечивать возможность удаленной загрузки рекламных и служебных сообщений, роликов, дизайнов/шаблонов, расписаний и другой информации в системный блок остановочного пункта.

3. Основные конструктивные характеристики остановочного пункта

3.1. Размещение остановочного пункта и его элементов должно соответствовать нормативным правовым актам Российской Федерации, Новосибирской области, муниципальным правовым актам города Новосибирска, в том числе техническим регламентам, строительным нормам и правилам, документам по стандартизации, правилам устройства электроустановок.

3.2. Размещение остановочного пункта и его элементов должно осуществляться с соблюдением внешнего архитектурного облика сложившейся застройки города Новосибирска в соответствии с типовыми архитектурными решениями каталога объектов инновационной городской среды проекта «Умные остановки» (приложение).

3.3. Элементы остановочного пункта, в том числе используемые материалы и крепления, должны быть устойчивыми к неблагоприятным воздействиям окружающей среды, а также иметь защитные свойства для предотвращения или оперативного исправления негативных воздействий при совершении хулиганских действий и актов вандализма, расклейки объявлений, нанесения несанкционированных надписей и изображений.

**ОФИЦИАЛЬНЫЕ
СООБЩЕНИЯ И МАТЕРИАЛЫ
ОРГАНОВ МЕСТНОГО
САМОУПРАВЛЕНИЯ
ГОРОДА НОВОСИБИРСКА**

ДЕПАРТАМЕНТ ЭНЕРГЕТИКИ, ЖИЛИЩНОГО И КОММУНАЛЬНОГО ХОЗЯЙСТВА ГОРОДА

УВЕДОМЛЕНИЕ

о заседании межведомственной комиссии по признанию помещений жилыми, жилых помещений пригодными (непригодными) для проживания граждан и многоквартирных домов аварийными и подлежащими сносу или реконструкции на территории города Новосибирска

Заседание межведомственной комиссии по признанию помещений жилыми, жилых помещений пригодными (непригодными) для проживания граждан и многоквартирных домов аварийными и подлежащими сносу или реконструкции на территории города Новосибирска назначено на 07.02.2019 в 10.00 по адресу: г. Новосибирск, ул. Трудовая, 1, каб. 401.

С повесткой заседания можно ознакомиться на официальном сайте департамента энергетики, жилищного и коммунального хозяйства города <http://www.degkh.ru> в разделе «Межведомственная комиссия».

ДЕПАРТАМЕНТ СТРОИТЕЛЬСТВА И АРХИТЕКТУРЫ

ИЗВЕЩЕНИЕ

В соответствии со статьей 39.18 Земельного кодекса Российской Федерации департамент строительства и архитектуры мэрии города Новосибирска публикует извещение:

1) о возможности предоставления земельного участка для индивидуального жилищного строительства по улице Сторожевой в Советском районе:

цель – индивидуальное жилищное строительство;

2) гражданам, заинтересованным в предоставлении земельного участка для указанной цели, в течение тридцати дней соответственно со дня опубликования и размещения необходимо подать заявление о намерении участвовать в аукционе на право заключения договора аренды такого земельного участка;

3) прием заявлений осуществляется мэрией города Новосибирска в лице департамента строительства и архитектуры мэрии города Новосибирска: 630091, г. Новосибирск, Красный проспект, 50, канцелярия (каб. 515, тел. 2275032, 2275006, приемное время: понедельник – четверг с 9.00-13.00, 14.00- 18.00, пятница 9.00-13.00, 14.00-17.00);

4) окончание приема заявлений – истечение тридцати дней со дня опубликования настоящего извещения;

5) адрес или иное описание местоположения земельного участка – обл. Новосибирская, г. Новосибирск, улица Сторожевая, Советский район;

6) площадь земельного участка – 748 кв. м;

7) адрес и время приема граждан для ознакомления со схемой расположения земельного участка: департамент строительства и архитектуры мэрии города Новосибирска по адресу: г. Новосибирск, Красный проспект, 50, стенд (возле каб. 414).

ЗАЯВЛЕНИЕ

о намерении участвовать в аукционе на право заключения договора аренды земельного участка

Ознакомившись с данными информационного сообщения, опубликованного в Бюллетене органов местного самоуправления города Новосибирска _____ и размещенного на официальном сайте города Новосибирска www.novo-sibirsk.ru и на официальном сайте Российской Федерации www.torgi.gov.ru

я _____

(Ф.И.О; реквизиты документа, удостоверяющие личность; место проживания; контактный телефон)

заявляю о намерении участвовать в аукционе на право заключения договора аренды земельного участка

(на право заключения договора аренды, по продаже в собственность)

с местоположение: г. Новосибирск, улица Сторожевая, Советский район площадью 748 (кв.м), для индивидуального жилищного строительства.

Ф.И.О. уполномоченного лица _____

(заполняется в случае подачи заявления по доверенности, указывается дата и номер доверенности)

Подпись, Ф.И.О. _____

Заявление принято

№ _____ дата _____

ОПОВЕЩЕНИЕ

о начале публичных слушаний

В соответствии с Порядком организации и проведения в городе Новосибирске общественных обсуждений и публичных слушаний в соответствии с законодательством о градостроительной деятельности, на основании постановления мэрии города Новосибирска от 30.01.2019 № 324 «О проведении публичных слушаний по проекту постановления мэрии города Новосибирска «О проекте планировки территории, ограниченной ул. Станиславского, полосой отвода Западно-Сибирской железной дороги, перспективной городской магистралью непрерывного движения, руслом реки Тулы, в Кировском и Ленинском районах» (далее – проект) сообщаем о начале публичных слушаний по проекту.

Проект подготовлен в отношении территории, ограниченной ул. Станиславского, полосой отвода Западно-Сибирской железной дороги, перспективной городской магистралью непрерывного движения, руслом реки Тулы, в Кировском и Ленинском районах и содержит:

1. Чертежи планировки территории (приложение 1).
2. Положение о характеристиках планируемого развития территории (приложение 2).
3. Положения об очередности планируемого развития территории (приложение 3).

Порядок проведения общественных обсуждений определен решением совета депутатов города Новосибирска от 20.06.2018 № 640 «О Порядке организации и проведения в городе Новосибирске общественных обсуждений и публичных слушаний в соответствии с законодательством о градостроительной деятельности» (далее – Решение). Ознакомиться с Решением можно в периодическом печатном издании «Бюллетень органов местного самоуправления города Новосибирска» на официальном сайте города Новосибирска в информационно-телекоммуникационной сети «Интернет» или на информационном стенде по адресу: Российская Федерация, Новосибирская область, город Новосибирск, Красный проспект, д. 50, стенд кабинета 528.

Проект будет размещен:

- в периодическом печатном издании «Бюллетень органов местного самоуправления города Новосибирска», размещенном на официальном сайте города Новосибирска в информационно-телекоммуникационной сети «Интернет»;
- на информационных стендах в виде экспозиции по адресам:

Российская Федерация, Новосибирская область, город Новосибирск, Красный проспект, 50, кабинет 528;

Российская Федерация, Новосибирская область, город Новосибирск, ул. Станиславского, ба, стенд кабинета 208 (администрация Ленинского района города Новосибирска);

Российская Федерация, Новосибирская область, город Новосибирск, ул. Петухова, 18, стенд кабинета 215 (администрация Кировского района города Новосибирска).

Проведение экспозиций состоится с 07.02.2019 по 18.02.2019 включительно, ча-

сы посещения: с 9:00 по 18:00, для консультации обращаться по адресу: Российская Федерация, Новосибирская область, город Новосибирск, Красный проспект, д. 50, кабинет 528, понедельник, четверг, с 9:00 до 12:00.

Участники публичных слушаний, определенные законодательством о градостроительной деятельности и прошедшие идентификацию в соответствии с законодательством, вправе вносить предложения и замечания, касающиеся проекта с 07.02.2019 по 15.02.2019 г.:

в письменной или устной форме в ходе проведения собрания участников публичных слушаний;

в письменной форме в адрес организатора публичных слушаний;

посредством записи в журнале учета посетителей экспозиции (экспозиций) проекта.

КОПИЯ

294

Судья Зинина И.В.
Докладчик Теплякова И.М.

Дело № 33а-11587/2018

АПЕЛЛЯЦИОННОЕ ОПРЕДЕЛЕНИЕ

Судебная коллегия по административным делам Новосибирского областного суда в составе:

председательствующего	Кошелевой А.П.,
судей	Разуваевой А.Л., Тепляковой И.М.,
при секретаре	Варюшкиной Ю.В.,
с участием прокурора	Парыгиной Ю.В.,

рассмотрела в открытом судебном заседании в городе Новосибирске 13 ноября 2018 года административное дело по апелляционной жалобе представителя Централизованной религиозной организации «Религиозная ассоциация церкви Иисуса Христа святых последних дней в России» Южакова А.Г. на решение Центрального районного суда г. Новосибирска от 31 августа 2018 года, которым отказано в удовлетворении заявленных требований.

Заслушав доклад судьи Новосибирского областного суда Тепляковой И.М., пояснения представителя административного истца Централизованной религиозной организации «Религиозная ассоциация церкви Иисуса Христа святых последних дней в России» Южакова А.Г., возражения представителя административного ответчика мэрии г. Новосибирска Мищенко Д.В., заключение прокурора Парыгиной И.В., судебная коллегия

у с т а н о в и л а :

Централизованная религиозная организация «Религиозная ассоциация церкви Иисуса Христа святых последних дней в России» обратилась в суд с административным иском и просила признать постановление мэрии города Новосибирска № 4765 от 20 октября 2017 года «О проекте планировке и проектах межевания центральной части города Новосибирска» недействующим в части установления красных линий в отношении земельного участка с кадастровым номером 54:35:101030:75, расположенного в городе Новосибирске по улице Писарева, 46 и отнесения указанного земельного участка к озелененной территории общего пользования.

В обоснование заявленных требований указано, что административному истцу на праве собственности принадлежит земельный участок с кадастровым номером 54:35:101030:75, расположенный по адресу: город Новосибирск, улица Писарева, 46. Земельный участок относится к землям населенных пунктов и расположен в общественно-деловой функциональной зоне. В соответствии с Правилами землепользования и застройки города Новосибирска земельный участок отнесен к территориальной зоне ОД-1 - делового, общественного и коммерческого назначения. Постановлением мэрии города Новосибирска

№4765 от 20 октября 2017 года был утвержден проект планировки и проекта застройки территории центральной части города Новосибирска, согласно которому земельный участок административного истца отнесен к территории общего пользования, установлены красные линии по южной границе земельного участка вдоль улицы Писарева и западной границе земельного участка вдоль улицы Семьи Шамшиных. Выданный градостроительный план земельного участка не содержит места допустимого размещения объекта, поскольку земельный участок расположен в границах красных линий. Таким образом, проект планировки центральной части города Новосибирска противоречит части 1 статьи 26 Градостроительного кодекса Российской Федерации и части 10 статьи 45 Градостроительного кодекса Российской Федерации.

Судом постановлено указанное выше решение, с которым не согласился административный истец в лице представителя Южакова А.Г.

В апелляционной жалобе изложена просьба об отмене решения Центрального районного суда г. Новосибирска от 31 августа 2018 года.

В обоснование апелляционной жалобы указано, что суд первой инстанции, обосновывая отказ, сослался на положения статей 56.1 и 70.1 ЗК РФ. При этом в решении не указано, на основании чего суд первой инстанции пришел к выводу о резервировании или изъятии земельного участка для муниципальных нужд, доказательств тому административным ответчиком не представлено.

Указывает, что процедура резервирования земельного участка административного истца для муниципальных нужд невозможна, так как отсутствуют необходимые для этого условия, предусмотренные законом, поскольку резервирование земель для государственных или муниципальных нужд осуществляется в случаях, предусмотренных статьей 49 ЗК РФ, в соответствии с которой резервирование и изъятие земельных участков для муниципальных нужд осуществляются в исключительных случаях. К таким случаям относятся выполнение международных договоров РФ, а также строительство и реконструкция объектов федерального, регионального или местного значения при отсутствии других возможных вариантов строительства, реконструкции этих объектов.

При этом в ст. 49 ЗК РФ указаны конкретные объекты федерального, регионального или местного значения, для строительства которых допускается изъятие земли, это такие объекты как объекты использования атомной энергии, объекты обороны, объекты космической деятельности, линейные объекты и некоторые другие объекты. Но среди них нет объектов, связанных с озеленением территорий.

Кроме того, апеллянт указывает, что резервирование и изъятие земельных участков для объектов местного значения, которые не указаны в генеральном плане, законом запрещено.

Также в оспариваемом Проекте планировки территории центральной части города Новосибирска, утвержденном постановлением мэрии города Новосибирска № 4765 от 20 октября 2017 года, применительно к земельному участку

административного истца нет прямого указания на запланированное размещение объектов федерального, регионального или местного значения. Тем не менее, представитель мэрии г. Новосибирска в своих пояснениях указал на то, что на спорном земельном участке планируется размещение объекта местного значения - озелененной территории, и что мэрия планирует изъятие земельного участка истца. Если представитель мэрии г. Новосибирска указал в Проекте планировки территории на планируемое размещение объекта местного значения путем установления красных линий и отнесения земельного участка истца к озелененной территории общего пользования, то такое указание в Проекте планировки объекта местного значения не соответствует требованиям действующего законодательства, противоречит Генеральному плану г. Новосибирска, ч. 1 ст. 26 и ч. 10 ст. 45 ГрК РФ.

Оспариваемый проект планировки территории был подготовлен на основе Правил землепользования и застройки г. Новосибирска в редакции, которая действовала в период подготовки и утверждения проекта планировки территории и относила земельный участок к зоне озеленения Р-2, а не к зоне делового, общественного и коммерческого назначения ОД-1. С точки зрения апелляции, это объясняет вышеуказанные несоответствия проекта планировки территории требованиям действующего законодательства об объектах местного значения и резервировании земельных участков для муниципальных нужд с целью размещения объектов местного значения. Очевидно, что проект планировки территории в части территории, занятой земельным участком, отражает территориальное зонирование, предусмотренное Правилами землепользования и застройки г. Новосибирска до их признания недействующими решением Новосибирского областного суда от 07.08.2017 г. в части отнесения земельного участка к зоне озеленения Р-2.

Поэтому проект планировки, относящий земельный участок к территории озеленения, противоречит Генеральному плану г. Новосибирска и Правилам землепользования и застройки г. Новосибирска. Поскольку действующее законодательство прямо предусматривает приоритет документов территориального планирования (в т. ч. генерального плана поселения) и правил землепользования и застройки перед документацией по планировке территории (в т. ч. проектом планировки территории), то проект планировки территории должен соответствовать Генеральному плану г. Новосибирска и Правилам землепользования и застройки.

В соответствии с Генеральным планом г. Новосибирска и действующими Правилами землепользования и застройки проект планировки должен установить для земельного участка зону делового, общественного и коммерческого назначения (что и было предусмотрено предыдущим проектом планировки центральной части города Новосибирска, утвержденным постановлением мэрии г. Новосибирска от 30 октября 2013 г. № 10239). Но оспариваемый проект планировки территории относит земельный участок к зоне озеленения.

Вывод суда о том, что проект планировки территории в части отнесения земельного участка к озелененной территории не противоречит Генеральному плану г. Новосибирска и Правилами землепользования и застройки не обоснован, поскольку по своему содержанию зона озеленения не является идентичной общественно-деловой зоне. Зона озеленения предусматривает совершенно иные виды разрешенного использования земельных участков, нежели общественно-деловая зона.

Более того, право выбора вида разрешенного использования земельного участка принадлежит его собственнику, то есть административному истцу (в соответствии с ч. 2 ст. 7 ЗК РФ и ч. 4 ст. 37 ГрК). Последний не выражал своего желания использовать земельный участок как территорию общего пользования для целей озеленения, наоборот, неоднократно заявлял мэрии г. Новосибирска о своем несогласии с такой постановкой вопроса, что подтверждается материалами дела.

Проект планировки территории не содержит какого-либо обоснования установления красных линий в отношении земельного участка. Апеллянт полагает, что это свидетельствует о том, что проект планировки территории разработан с нарушением действующего законодательства. Результатом установления таких красных линий стала невозможность использования всего земельного участка иначе как территории общего пользования.

Кроме того, СП 42.13330.2016, на которое также сослался суд в своем решении, не является обязательным для применения, так как в соответствии с приказом Федерального агентства по техническому регулированию и метрологии от 30 марта 2015 г. N 365 указанный свод правил включен в Перечень документов в области стандартизации, которые применяются на добровольной основе.

Также апелляция считает недоказанным в ходе судебного рассмотрения дела наличие публичного интереса к озеленению именно земельного участка истца, а выводы суда относительно приоритета устойчивого развития территории и наличия баланса интересов при принятии Проекта планировки территории в части земельного участка не соответствуют обстоятельствам дела.

Проверив законность и обоснованность решения суда, материалы дела в соответствии со статьей 308 Кодекса административного судопроизводства РФ в полном объеме, судебная коллегия приходит к следующему.

В соответствии с частью 1 статьи 208 Кодекса административного судопроизводства Российской Федерации с административным иском заявлено о признании нормативного правового акта недействующим полностью или в части вправе обратиться лица, в отношении которых применен этот акт, а также лица, которые являются субъектами отношений, регулируемых оспариваемым нормативным правовым актом, если они полагают, что этим актом нарушены или нарушаются их права, свободы и законные интересы.

Постановлением мэрии города Новосибирска № 4765 от 20 октября 2017

года утвержден проект планировки центральной части города Новосибирска.

Оспариваемый нормативный правовой акт опубликован в Бюллетене органов местного самоуправления города Новосибирска № 46 от 26 октября 2017 года, на сайте мэрии города Новосибирска.

Судом установлено, что оспариваемый нормативный правовой акт принят уполномоченным органом в пределах его компетенции с соблюдением процедуры принятия.

Административному истцу на праве собственности с 15 мая 2014 года принадлежит земельный участок категории земель населенных пунктов - общественные здания административного назначения, площадью 2135 кв.м., с кадастровым номером 54:35:101030:75.

26 марта 2018 года административному истцу выдан Градостроительный план земельного участка № RU5430300008837, согласно которому земельный участок находится в зоне ОД-1, в подзоне ОД-1.1, квартал № 010.03.06.04, территория общего пользования (12.0). Место допустимого размещения объекта капитального строительства отсутствует. Красные линии проходят по южной и западной границам земельного участка таким образом, что земельный участок полностью находится за пределами установленных красных линий.

Согласно пункта 5 статьи 35 Градостроительного кодекса Российской Федерации общественно-деловые зоны предназначены для размещения объектов здравоохранения, культуры, торговли, общественного питания, социального и коммунально-бытового назначения, предпринимательской деятельности, объектов среднего профессионального и высшего профессионального образования, административных, научно-исследовательских учреждений, культовых зданий, стоянок автомобильного транспорта, объектов делового, финансового назначения, иных объектов, связанных с обеспечением жизнедеятельности граждан.

Постановлением мэрии города Новосибирска № 4765 от 20 октября 2017 года земельный участок административного истца отнесен к территории общего пользования и на чертеже (приложение 1 к проекту планировки территории центральной части города Новосибирска) выделен как парки, скверы, бульвары, иные озелененные территории общего пользования.

В соответствии с Генеральным планом города Новосибирска (карта-схема планируемых границ функциональных зон города Новосибирска на период до 2030 года, приложение № 14) спорная территория определена как функциональная общественно-деловая зона.

По иску административного истца решением Новосибирского областного суда от 07.08.2017 признан недействующим пп. 1.2.31 п. 1.2 Приложения № 2 и Приложения № 31 Решения Совета депутатов г. Новосибирска от 02.12.2015 №94 «О внесении изменений в решение Совета депутатов г. Новосибирска от 24.06.2009 № 1288 «О правилах землепользования и застройки города Новосибирска» с момента вступления настоящего решения в законную силу. Указан-

ным подпунктом 1.2.31 пункта 1.2 Приложения № 2 названного решения зона делового, общественного и коммерческого назначения (ОД-1) в границах территории изменена на зону озеленения (Р-2) согласно Приложению № 31. Решение суда вступило в законную силу 20.12.2017. В решении суд исходил из нарушения принципа территориального зонирования, поскольку зона делового, общественного и коммерческого назначения (ОД-1) не предусматривает в качестве основного, условно разрешенного либо вспомогательного вида разрешенного использования – озеленение, пришел к выводу, что Правила землепользования и застройки г. Новосибирска в редакции решения от 02.12.2015 № 94, в части отнесения территории земельного участка административного истца к территориальной зоне Р-2 противоречат требованиям ч. 3 ст. 9 ГрК РФ, п. 2 ч. 1 ст. 34 ГрК РФ и положениям Генерального плана города Новосибирска, нарушают права истца как собственника земельного участка, поскольку изменение зоны фактически исключило возможность использования участка по назначению.

Таким образом, на момент вынесения решения суда в соответствии с картой градостроительного зонирования территории города Новосибирска и Правилами землепользования и застройки города Новосибирска, утвержденными решением Совета депутатов города Новосибирска №1288 от 24 июня 2009 года, принадлежащий административному истцу земельный участок расположен в территориальной зоне делового, общественного и коммерческого назначения (ОД-1), подзона делового, общественного и коммерческого назначения с объектами различной плотности жилой застройки (ОД-1.1).

Основные виды разрешенного использования в зоне ОД-1 предусматривают, в том числе, земельные участки (территории) общего пользования (12.0) с наименованием вида разрешенного использования объектов капитального строительства: объекты улично-дорожной сети; автомобильные дороги; пешеходные тротуары; пешеходные переходы; защитные дорожные сооружения; элементы обустройства автомобильных дорог; искусственные дорожные сооружения; развязки, мосты, эстакады, путепроводы, тоннели; транспортно-пересадочные узлы; парки; скверы; площади; бульвары; набережные; береговые полосы водных объектов общего пользования; проезды; малые архитектурные формы благоустройства.

Отказывая в удовлетворении требований административного иска, суд первой инстанции исходил из того, что обоснование необходимости установления спорной зоны территории приводится в пояснительной записке к проекту планировки территории, согласно которой зеленые насаждения планируемой территории выполняют роль планировочного элемента, активно выявляющего общую планировочную и композиционную структуру проекта планировки, объемно-пространственное построение застройки и являются важным оздоровительным и эстетическим фактором городской среды. Проектное решение учитывает СП 42.13330.2011, СП 42.13330.2016 «Градостроительство. Пла-

нировка и застройка городских и сельских поселений. Актуализированная редакция СНиП 2.07.01-89*». С учетом необходимости гармоничного развития территорий документы территориального планирования призваны обеспечивать не только права и законные интересы собственников на земельные участки, но и защищаемые Законом права и интересы иных физических и юридических лиц, а также публичные интересы, связанные, в частности с устойчивым развитием территорий муниципальных образований, сохранением окружающей среды и объектов культурного наследия, которые могут вступать в противоречие с интересами собственников. Законодатель предусмотрел процедуру соблюдения баланса интересов стороны при определении правовых режимов земельных участков, подлежащих изъятию, либо земельных участков, которые отнесены проектом планировки к территории, предусматривающей размещение объектов федерального значения, объектов регионального значения или объектов местного значения, путем установления срока действия ограничения пользования земельным участком на 3 года.

С указанными выводами суда первой инстанции судебная коллегия согласиться не может.

Согласно части 4 статьи 3 Градостроительного кодекса Российской Федерации (далее также - ГрК РФ) по вопросам градостроительной деятельности принимаются муниципальные правовые акты, которые не должны противоречить Кодексу.

В силу части 12 статьи 9 ГрК РФ утверждение в документах территориального планирования границ функциональных зон не влечет за собой изменение правового режима земель, находящихся в границах указанных зон.

Правовой режим определяется градостроительными регламентами, которые включаются в правила землепользования и застройки.

Генеральный план является первичным документом по отношению к правилам землепользования и застройки.

Проект планировки территории и проект межевания территории относятся к документации по планировке территории, которая подготавливается в целях обеспечения устойчивого развития территорий, в том числе выделения элементов планировочной структуры, установления границ земельных участков, установления границ зон планируемого размещения объектов капитального строительства. /ч. 1 ст. 41 ГрК РФ/.

В соответствии с ч. 1 ст. 26 ГрК РФ реализация документов территориального планирования осуществляется путем: 1) подготовки и утверждения документации по планировке территории в соответствии с документами территориального планирования; 2) принятия в порядке, установленном законодательством Российской Федерации, решений о резервировании земель, об изъятии земельных участков для государственных или муниципальных нужд, о переводе земель или земельных участков из одной категории в другую; 3) создания

объектов федерального значения, объектов регионального значения, объектов местного значения на основании документации по планировке территории.

Согласно части 10 статьи 45 Градостроительного кодекса Российской Федерации подготовка документации по планировке территории осуществляется на основании документов территориального планирования, правил землепользования и застройки (за исключением подготовки документации по планировке территории, предусматривающей размещение линейных объектов) в соответствии с программами комплексного развития систем коммунальной инфраструктуры, программами комплексного развития транспортной инфраструктуры, программами комплексного развития социальной инфраструктуры, нормативами градостроительного проектирования, требованиями технических регламентов, сводов правил с учетом материалов и результатов инженерных изысканий, границ территорий объектов культурного наследия, включенных в единый государственный реестр объектов культурного наследия (памятников истории и культуры) народов Российской Федерации, границ территорий выявленных объектов культурного наследия, границ зон с особыми условиями использования территорий.

Органы местного самоуправления городского округа уполномочены утверждать документацию по планировке территории в случаях, предусмотренных Градостроительным кодексом Российской Федерации (пункт 4 части 3 статьи 8 ГрК РФ), а именно согласно части 5 ст. 45 ГрК РФ принимают решение о подготовке документации по планировке территории, обеспечивают подготовку документации по планировке территории, за исключением случаев, указанных в части 1.1 настоящей статьи, и утверждают документацию по планировке территории в границах поселения, городского округа, за исключением случаев, указанных в частях 2 - 4.2, 5.2 настоящей статьи, с учетом особенностей, указанных в части 5.1 настоящей статьи.

Как усматривается из материалов дела и установлено судом первой инстанции, мэрией г. Новосибирска соблюдены требования статьи 46 ГрК РФ по принятию и официальному опубликованию решений о подготовке названных проектов планировки, проведении публичных слушаний и заключений о результате публичных слушаний по названной документации по планировке территории.

Пункт 11 ст. 1 ГрК РФ устанавливает, что красные линии - линии, которые обозначают существующие, планируемые (изменяемые, вновь образуемые) границы территорий общего пользования и (или) границы территорий, занятых линейными объектами и (или) предназначенных для размещения линейных объектов.

Согласно подпункту "а" пункта 1 части 3 статьи 42 ГрК РФ основная часть проекта планировки территории включает, в том числе чертеж или чертежи планировки территории, на которых отображаются красные линии.

В силу части 2 ст. 43 ГрК РФ подготовка проекта межевания территории осуществляется в целях определения местоположения границ образуемых и изменяемых земельных участков; установления, изменения, отмены красных линий для застроенных территорий, в границах которых не планируется размещение новых объектов капитального строительства, а также для установления, изменения, отмены красных линий в связи с образованием и (или) изменением земельного участка, расположенного в границах территории, применительно к которой не предусматривается осуществление деятельности по комплексному и устойчивому развитию территории, при условии, что такие установление, изменение, отмена влекут за собой исключительно изменение границ территории общего пользования.

Основная часть проекта межевания территории состоит из текстовой части и чертежей межевания (часть 4 статьи 43 ГрК РФ). Текстовая часть включает, в частности, перечень и сведения о площади образуемых земельных участков, которые будут отнесены к территориям общего пользования или имуществу общего пользования, в том числе в отношении которых предполагаются резервирование и (или) изъятие для государственных или муниципальных нужд (пункт 2 части 5 статьи 43 ГрК РФ). На последних отображаются красные линии, утвержденные в составе проекта планировки территории, или красные линии, утверждаемые, изменяемые проектом межевания территории в соответствии с пунктом 2 части 2 статьи 43 ГрК РФ; линии отступа от красных линий в целях определения мест допустимого размещения зданий, строений, сооружений.

В соответствии с частью 12.4 статьи 45 ГрК РФ проект планировки территории, предусматривающий размещение объектов федерального значения, объектов регионального значения или объектов местного значения, для размещения которых допускается изъятие земельных участков для государственных или муниципальных нужд, до его утверждения подлежит согласованию с органом государственной власти или органом местного самоуправления, уполномоченными на принятие решений об изъятии земельных участков для государственных или муниципальных нужд. Предметом согласования проекта планировки территории с указанными органом государственной власти или органом местного самоуправления являются предусмотренные данным проектом планировки территории границы зон планируемого размещения объектов федерального значения, объектов регионального значения или объектов местного значения.

Согласно пункту 1 статьи 279 Гражданского кодекса Российской Федерации изъятие земельного участка для государственных или муниципальных нужд осуществляется в случаях и в порядке, которые предусмотрены земельным законодательством.

Пунктом 2 статьи 49 Земельного кодекса Российской Федерации (далее - ЗК РФ) предусмотрено, что изъятие земельных участков для государственных

или муниципальных нужд осуществляется в исключительных случаях по основаниям, связанным с: 1) выполнением международных договоров Российской Федерации; 2) строительством, реконструкцией следующих объектов государственного значения (объектов федерального значения, объектов регионального значения) или объектов местного значения при отсутствии других возможных вариантов строительства, реконструкции этих объектов: объекты федеральных энергетических систем и объекты энергетических систем регионального значения; объекты использования атомной энергии; объекты обороны страны и безопасности государства, в том числе инженерно-технические сооружения, линии связи и коммуникации, возведенные в интересах защиты и охраны Государственной границы Российской Федерации; объекты федерального транспорта, объекты связи федерального значения, а также объекты транспорта, объекты связи регионального значения, объекты инфраструктуры железнодорожного транспорта общего пользования; объекты, обеспечивающие космическую деятельность; линейные объекты федерального и регионального значения, обеспечивающие деятельность субъектов естественных монополий; объекты систем электро-, газоснабжения, объекты систем теплоснабжения, объекты централизованных систем горячего водоснабжения, холодного водоснабжения и (или) водоотведения федерального, регионального или местного значения; автомобильные дороги федерального, регионального или межмуниципального, местного значения; 3) иными основаниями, предусмотренными федеральными законами.

Изъятие земельных участков для государственных или муниципальных нужд в целях строительства, реконструкции указанных объектов допускается, если такие объекты предусмотрены утвержденными документами территориального планирования и утвержденными проектами планировки территории (пункт 1 статьи 56.3 ЗК РФ).

Согласно п. 20 ст. 1 ГрК РФ объекты местного значения - объекты капитального строительства, иные объекты, территории, которые необходимы для осуществления органами местного самоуправления полномочий по вопросам местного значения и в пределах переданных государственных полномочий в соответствии с федеральными законами, законом субъекта Российской Федерации, уставами муниципальных образований и оказывают существенное влияние на социально-экономическое развитие муниципальных районов, поселений, городских округов. Виды объектов местного значения муниципального района, поселения, городского округа в указанных в пункте 1 части 3 статьи 19 и пункте 1 части 5 статьи 23 настоящего Кодекса областях, подлежащих отображению на схеме территориального планирования муниципального района, генеральном плане поселения, генеральном плане городского округа, определяются законом субъекта Российской Федерации.

Законом Новосибирской области от 27.04.2010 N 481-ОЗ "О регулировании градостроительной деятельности в Новосибирской области" установлены в

ст.17 виды объектов местного значения, подлежащих отображению на схеме территориального планирования муниципального района, на генеральном плане городского округа. Объекты озеленения в данных перечнях не закреплены, указано, что отображению подлежат также иные виды объектов местного значения, которые необходимы для осуществления органами местного самоуправления поселения, городского округа полномочий по вопросам местного значения и в пределах переданных государственных полномочий в соответствии с федеральными законами, законами Новосибирской области, уставами муниципальных образований Новосибирской области и оказывают существенное влияние на социально-экономическое развитие поселения, городского округа.

С учетом приведенного правового регулирования отображение в проекте планировки и межевания территории красных линий, обозначающих планируемые границы объекта местного значения, в которые войдет земельный участок истца, свидетельствует о необходимости решения вопроса об изъятии такого земельного участка для размещения объекта местного значения.

Между тем, Генеральный план г. Новосибирска не предусматривает на месте расположения земельного участка административного истца зоны городских лесов, территорий отдыха, скверов и парков (приложение 14), размещение объекта местного значения, для целей которого земельным законодательством допускается резервирование, изъятие земель, и оказывающего существенное влияние на социально-экономическое развитие города.

Размещение объекта местного значения, для которого требуется резервирование земель, не предусмотрено оспариваемым проектом планировки и межевания центральной части города Новосибирска.

В суде апелляционной инстанции представитель административного ответчика мэрии г. Новосибирска подтвердил данные обстоятельства, указав, что наименование данного объекта не определено, в документах он не отражен, доказательства обоснованности позиции мэрии г. Новосибирска в данной части отсутствуют.

Из содержания оспариваемого Проекта планировки следует, что он выполнен с учетом основных положений Генерального плана города Новосибирска, Правил землепользования и застройки города Новосибирска. Развитие планируемой территории предусматривается на расчетный срок до 2030 года. Границы зон планируемого размещения объектов капитального строительства принимаются в соответствии с Генеральным планом города Новосибирска и некоторым уточнением по реально существующей градостроительной ситуации. Размещение объектов капитального строительства местного значения: Существующие на планируемой территории объекты капитального строительства местного значения сохраняются на расчетный срок. В расчетный срок предполагается строительство 2 общеобразовательных организаций, 9 зданий дошкольных образовательных организаций, 1 плавательного бассейна, 2 объек-

тов физкультурно-оздоровительного назначения и 2 объектов дополнительного образования.

Таким образом, в нарушение приведенных норм федерального законодательства указанный нормативный правовой акт в оспариваемой части не содержит сведений об изъятии земельного участка административного истца под размещение объекта местного значения, для которого такое изъятие допускается федеральным законом, а также не предполагает возведение на земельном участке истца объекта местного значения.

Также в материалах дела отсутствуют документы, подтверждающие, что в отношении оспариваемого проекта планировки территории проводилась процедура согласования с органом местного самоуправления, уполномоченным на принятие решений об изъятии земельных участков для государственных или муниципальных нужд в порядке, предусмотренном частью 12.4 статьи 45 ГрК РФ.

Суд первой инстанции не учел данные обстоятельства, имеющие существенное значение для административного дела, и пришел к неправомерному выводу о необоснованности требований административного иска, что в силу статьи 310 КАС РФ является основанием для отмены решения суда и принятия нового решения о признании недействующим нормативного правового акта в оспариваемой части.

Названное постановление в отсутствие оснований, предусмотренных законом, нарушает права собственника земельного участка, который при отнесении его земельного участка к паркам, скверам, бульварам, иным озелененным территориям общего пользования лишается возможности использования участка по назначению, при том, что право собственности у административного истца возникло до принятия указанного правового акта и зарегистрировано с указанием категории земель: земли населенных пунктов – общественные здания административного назначения.

В соответствии с ч. 4 ст. 37 ГрК РФ основные и вспомогательные виды разрешенного использования земельных участков и объектов капитального строительства правообладателями земельных участков и объектов капитального строительства выбираются самостоятельно без дополнительных разрешений и согласования.

Однако постановлением от 20.10.2017 в нарушение закона основной вид разрешенного использования в зоне ОД-1 в отношении земельного участка административного истца, а именно: земельные участки (территории) общего пользования (12.0) избран вопреки выбору собственника административным ответчиком.

При этом заслуживают внимания и доводы апелляционной жалобы о необходимости учета позиции Конституционного Суда Российской Федерации, изложенной в определении от 25 февраля 2016 г. N 242-О, согласно которой правовое регулирование не предполагает произвольного установления красных

линий уполномоченными органами, а лицо, права которого могут быть нарушены в результате установления данных линий, не лишено возможности оспорить в судебном порядке соответствующий административный акт либо заявить о компенсации причиненного ему ущерба в результате таких действий.

Конституционный Суд Российской Федерации отмечает, что регламентация градостроительной деятельности направлена в первую очередь на обеспечение комфортной среды обитания, комплексного учета потребностей населения и территорий в развитии и необходима для согласования государственных, общественных и частных интересов в данной области в целях обеспечения благоприятных условий проживания (определения от 6 ноября 2003 года N 387-О и от 15 июля 2010 года N 931-О-О). Однако социально значимые цели не могут являться основанием для произвольного ограничения конституционных прав собственников земельных участков (в нарушение предусмотренных законом оснований такого ограничения).

Законные основания изменения красных линий таким образом, что вся территория земельного участка административного истца стала находиться за пределами данных красных линий, административным ответчиком не подтверждены, доказательства тому не представлены.

С учетом положений части 2 статьи 215 Кодекса административного судопроизводства Российской Федерации и разъяснений, содержащихся в пункте 28 постановления Пленума Верховного Суда Российской Федерации от 29 ноября 2007 г. N 48 "О практике рассмотрения судами дел об оспаривании нормативных правовых актов полностью или в части", судебная коллегия считает, что постановление от 20.10.2017 в оспариваемой части подлежат признанию недействующим со дня вступления настоящего апелляционного определения в законную силу, настоящее решение или сообщение о его принятии подлежат опубликованию в течение одного месяца со дня вступления в силу решения суда в официальном печатном издании органа местного самоуправления, в котором было опубликовано постановление мэрии города Новосибирска № 4765 от 20 октября 2017 года «О проекте планировке и проектах межевания центральной части города Новосибирска».

На основании ст. 111 КАС РФ расходы административного истца по уплате государственной пошлины в размере 7500 рублей подлежат взысканию в его пользу с мэрии г. Новосибирска в связи с удовлетворением требований административного иска и доводов апелляционной жалобы, доказанностью факта несения данных расходов.

Руководствуясь статьями 309, 311 Кодекса административного судопроизводства РФ, судебная коллегия

определила:

Решение Центрального районного суда г. Новосибирска от 31 августа

2018 года отменить, принять новое решение.

Признать недействующим постановление мэрии города Новосибирска №4765 от 20 октября 2017 года «О проекте планировке и проектах межевания центральной части города Новосибирска» в части установления красных линий в отношении земельного участка с кадастровым номером 54:35:101030:75, расположенного в городе Новосибирске по улице Писарева, 46 и в части отнесения указанного земельного участка к озелененной территории общего пользования с момента вступления решения суда в законную силу.

Настоящее решение или сообщение о его принятии подлежит опубликованию в течение одного месяца со дня вступления в силу решения суда в официальном печатном издании органа местного самоуправления, в котором было опубликовано постановление мэрии города Новосибирска № 4765 от 20 октября 2017 года «О проекте планировке и проектах межевания центральной части города Новосибирска».

Взыскать с мэрии города Новосибирска в пользу Централизованной религиозной организации «Религиозная ассоциация церкви Иисуса Христа святых последних дней в России» расходы по оплате государственной пошлины в размере 7500 рублей.

Апелляционную жалобу представителя Централизованной религиозной организации «Религиозная ассоциация церкви Иисуса Христа святых последних дней в России» Южакова А.Г. удовлетворить.

Председательствующий

А.П. Кошелева

А.П. Кошелева

Судьи

Судья *А.Л. Разуваева*
Судья *И.М. Теплякова*

А.Л. Разуваева

И.М. Теплякова



ЦЕНТРАЛЬНЫЙ РАЙОННЫЙ СУД
г. Новосибирска
ПОСТУПИЛО
22 ОКТ 2018

14

ИЗВЕЩЕНИЯ ДЕПАРТАМЕНТА ЗЕМЕЛЬНЫХ И ИМУЩЕСТВЕННЫХ ОТНОШЕНИЙ

Извещение

о проведении аукционов **14 марта 2019 года** на право заключения договоров аренды земельных участков для строительства

Сведения об организаторе аукционов: Мэрия города Новосибирска.

Сведения об уполномоченном органе: Департамент земельных и имущественных отношений мэрии города Новосибирска, действующий от имени мэрии города Новосибирска, 630091, г. Новосибирск, Красный проспект, 50; dzio@admnsk.ru; 227-52-84, 227-53-93, 227-51-00.

Аукционы проводятся комиссией по организации и проведению торгов в сфере земельных отношений, состав которой утвержден постановлением мэрии города Новосибирска от 29.04.2015 № 3196.

Место, дата, время проведения аукционов: г. Новосибирск, Красный проспект, 50, каб. 717, **14 марта 2019 года в 10:00 часов.**

Сведения о правах на земельные участки: Аукционы проводятся на право заключения договоров аренды земельных участков, государственная собственность на которые не разграничена.

1. ул. Владимировская, 29а, Железнодорожный район.

Решение о проведении аукциона: постановление мэрии города Новосибирска от 14.01.2019 № 95 «О проведении аукциона на право заключения договора аренды земельного участка в целях строительства ул. Владимировской, 29а».

Площадь земельного участка – 1964 кв. м.

Кадастровый номер земельного участка – 54:35:021670:8.

Сведения об ограничениях прав на земельный участок – ограничения прав на земельный участок отсутствуют.

Разрешенное использование – магазины (4.4) - объекты для продажи товаров, торговая площадь которых составляет до 5000 кв. м.

Категория земель – земли населенных пунктов.

Территориальная зона – зона делового, общественного и коммерческого назначения (ОД-1), подзона делового, общественного и коммерческого назначения с объектами различной плотности жилой застройки (ОД-1.1).

Допустимые параметры разрешенного строительства объекта капитального строительства:

- минимальный отступ от границ земельного участка – 3 м (для проекций балконов, крылец, приямков – 1 м);

- минимальный отступ от границ земельного участка, совпадающих с красными

линиями улиц, в целях определения мест допустимого размещения зданий, строений, сооружений, за пределами которых запрещено строительство зданий, строений, сооружений - 0 м;

- предельное максимальное количество надземных этажей зданий, строений, сооружений – 30 этажей;

- минимальный процент застройки в границах земельного участка - 25% (без учета эксплуатируемой кровли подземных, подвальных, цокольных частей объектов), максимальный процент застройки в границах земельного участка - 70% (без учета эксплуатируемой кровли подземных, подвальных, цокольных частей объектов).

По вопросу присоединения к электрическим сетям объекта строительства с нагрузкой 910 кВт АО «РЭС» (письмо от 26.11.2018 № 53-12/158940) сообщает следующее:

Объект строительства находится в зоне действия ПС 110 кВ Вокзальная, принадлежащей смежной сетевой организации ОАО «РЖД» и ПС 110 кВ Мясокомбинатская, входящей в зону эксплуатационной ответственности АО «РЭС». Объем свободной для технологического присоединения потребителей трансформаторной мощности по состоянию на 01.10.2018 по ПС 110 кВ Мясокомбинатская (6 кВ) составляет 1,95 МВт.

Технологическое присоединение объекта строительства к распределительным электрическим сетям от ПС 110 кВ Вокзальная возможно при условии выполнения следующих мероприятий:

- урегулирование взаимоотношений с владельцем ПС 110 кВ Вокзальная;
- строительство электрических сетей 6 кВ в необходимом объеме.

Технологическое присоединение объекта строительства к распределительным электрическим сетям от ПС 110 кВ Мясокомбинатская возможно при условии выполнения следующих мероприятий:

- строительство электрических сетей 6 кВ в необходимом объеме.¹

Вышеуказанный объем работ утвержденной МЖКХиЭ НСО приказом от 09.06.2018 № 144 Инвестиционной программой АО «РЭС» на очередной период регулирования (2016-2020 гг.) не предусмотрен.

В соответствии с информацией, предоставленной АО «СИБЭКО», технические условия для подключения к системе централизованного теплоснабжения не могут быть определены в связи с отсутствием тепловых сетей АО «СИБЭКО» в районе размещения земельного участка (письмо от 30.08.2018 № 112-1-18/95812).

Теплоснабжение объекта строительства следует предусмотреть от электрических источников тепла.

Предварительные технические условия от 26.09.2018 № 5-23961 подключения объекта строительства к сетям водоснабжения и водоотведения выданы МУП г. Новосибирска «ГОРВОДОКАНАЛ».

Подключение к сетям водоснабжения и водоотведения объекта строительства с максимальной нагрузкой 1,125 куб. м/час (27,0 куб. м/сут.) возможно в точках:

- водопровод централизованной системы холодного водоснабжения, к которому возможно подключение объекта – водопровод Д=200 мм по ул. Владимировской в точке 1 или водопровод Д=400 мм по ул. Владимировская в точке 2, в проектируемом колодце;

- коллектор централизованной системы водоотведения, к которому возможно подключение объекта – канализация Д=200 мм по ул. Владимировской, в существующем колодце.

Срок подключения объекта строительства к сетям водоснабжения и водоотведения – III квартал 2019 г.

Дополнительно МУП г. Новосибирска «ГОРВОДОКАНАЛ», сообщает, что по отводимому земельному участку под строительство объекта проходит канализация Д=150 мм, не являющаяся муниципальной собственностью. В связи с этим необходимо:

- в градостроительном плане указать территорию для обслуживания инженерных коммуникаций, границы которой определяются расстоянием по 3 метра по горизонтали (в свету) в обе стороны от стенок существующей канализации Д=150мм до зданий и сооружений, с учетом их архитектурных форм, в соответствии с действующими нормами СП 42.13330.2011 актуализированной редакцией СНиП 2.07.01-89*;

- возможность выноса канализации Д=150мм или сохранения в границах земельного участка решить с владельцем сети;

- согласно п.90 Правил холодного водоснабжения и водоотведения, утвержденных Постановлением Правительства РФ от 29.07.2013 № 644, согласовать топографическую карту земельного участка в масштабе 1:500 (со всеми наземными и подземными коммуникациями и сооружениями) с эксплуатирующими организациями.

Срок действия настоящих технических условий заканчивается 26.09.2021 года.¹

На земельном участке имеется древесно-кустарниковая растительность.

Начальный размер годовой арендной платы – 1 784 000 рублей; задаток – 1 000 000 рублей; шаг аукциона – 53 000 рублей.

Срок действия договора аренды земельного участка составляет 32 месяца.

Арендатор земельного участка не имеет преимущественного права на заключение на новый срок договора аренды земельного участка без проведения торгов.

2.1-е Мочищенское шоссе, 17, Заельцовский район.

Решение о проведении аукциона: постановление мэрии города Новосибирска от 18.01.2019 № 179 «О проведении аукциона на право заключения договора аренды земельного участка в целях строительства по 1-му Мочищенскому шоссе, 17».

Площадь земельного участка – 5169 кв. м.

Кадастровый номер земельного участка – 54:35:033720:418.

Сведения об ограничениях прав на земельный участок – ограничения прав на земельный участок отсутствуют.

Разрешенное использование – объекты придорожного сервиса (4.9.1) – автоза-

правочные станции (бензиновые, газовые); магазины сопутствующей торговли; объекты для организации общественного питания в качестве придорожного сервиса; автомобильные мойки; прачечные для автомобильных принадлежностей; мастерские, предназначенные для ремонта и обслуживания автомобилей и прочих объектов придорожного сервиса.

Категория земель – земли населенных пунктов.

Территориальная зона – зона коммунальных и складских объектов (П-2).

Допустимые параметры разрешенного строительства объекта капитального строительства:

- минимальный отступ от границ земельного участка - 3 м (для проекций балконов, крылец, приямков - 1 м)

- предельное максимальное количество надземных этажей зданий, строений, сооружений – 16 этажей;

- минимальный процент застройки в границах земельного участка - 30%, максимальный процент застройки в границах земельного участка - 80%.

По вопросу присоединения к электрическим сетям объекта строительства с нагрузкой 300 кВт АО «РЭС» (письмо от 02.11.2018 № 53-15/158330) сообщает следующее:

Объект строительства находится в зоне действия ПС 220 кВ Правобережная, входящей в зону эксплуатационной ответственности АО «РЭС». Объем свободной для технологического присоединения потребителей трансформаторной мощности по состоянию на 01.10.2018 по ПС 220 кВ Правобережная отсутствует.

Технологическое присоединение объекта строительства к электрическим сетям возможно при условии выполнения следующих мероприятий:

- строительство ПС 110 кВ с питающими линиями;

- строительство от вновь построенной ПС 110 кВ распределительных электрических сетей 10-0,4 кВ в необходимом объеме.¹

Вышеуказанный объем работ утвержденной МЖКХиЭ НСО приказом от 09.06.2018 № 144 Инвестиционной программой АО «РЭС» на очередной период регулирования (2016-2020 гг.) не предусмотрен.

Теплоснабжение объекта строительства следует предусмотреть от электрических источников тепла.

Предварительные технические условия от 13.11.2018 № 5-28514 подключения объекта строительства к сетям водоснабжения и водоотведения выданы МУП г. Новосибирска «ГОРВОДОКАНАЛ».

Подключение к сетям водоснабжения и водоотведения объекта строительства с максимальной нагрузкой 0,208 куб. м/час (5,0 куб. м/сут.) возможно в точках:

- водовод Д=500 мм по 1-му Мочищенскому шоссе, находящийся в муниципальной собственности, в проектируемом колодце.

Сети канализации, находящиеся в муниципальной собственности, в районе размещения объекта отсутствуют.

Срок подключения объекта строительства к сетям водоснабжения – IV квар-

тал 2019 г.

Дополнительно МУП г. Новосибирска «ГОРВОДОКАНАЛ» сообщает, что по отводимому земельному участку под строительство объекта проходят действующие водоводы $D=500\text{мм}$, 700мм , находящиеся в муниципальной собственности, и вдоль границы земельного участка проходит действующий водовод $D=500\text{мм}$, находящийся в муниципальной собственности.

Территория для обслуживания инженерных коммуникаций, границы которой определяются расстоянием по $5,0$ и $7,0$ метров по горизонтали (в свету) в обе стороны от стенок существующих водоводов $D=500\text{мм}$ и $D=700\text{мм}$, соответственно, до зданий и сооружений, с учетом их архитектурных форм, в соответствии с действующими нормами СП 42.13330.2011 актуализированной редакцией СНиП 2.07.01-89*, п.4.5.12 Местных нормативов градостроительного проектирования города Новосибирска, утвержденных Решением Совета депутатов города Новосибирска от 02.12.2015 № 96.

Срок действия настоящих технических условий заканчивается 13.11.2021 года.¹

На земельном участке имеется древесно-кустарниковая растительность.

Начальный размер годовой арендной платы – $3\ 103\ 000$ рублей; задаток – $1\ 500\ 000$ рублей; шаг аукциона – $93\ 000$ рублей.

Срок действия договора аренды земельного участка составляет 32 месяца.

Арендатор земельного участка не имеет преимущественного права на заключение на новый срок договора аренды земельного участка без проведения торгов.

3. ул. Воинская, 230, Октябрьский район.

Решение о проведении аукциона: постановление мэрии города Новосибирска от 12.10.2018 № 3735 «О проведении аукциона на право заключения договора аренды земельного участка в целях строительства по ул. Воинской, 230».

Площадь земельного участка – 2585 кв. м.

Кадастровый номер земельного участка – $54:35:072425:124$.

Сведения об ограничениях прав на земельный участок – ограничения прав на земельный участок отсутствуют.

Разрешенное использование – коммунальное обслуживание (3.1) - стоянки.

Категория земель – земли населенных пунктов.

Территориальная зона – зона коммунальных и складских объектов (П-2).

Допустимые параметры разрешенного строительства объекта капитального строительства:

- минимальный отступ от границ земельного участка – 1 м;

- предельное максимальное количество надземных этажей зданий, строений, сооружений – 16 этажей;

- максимальный процент застройки в границах земельного участка устанавливается равным всей площади земельного участка, за исключением площади, занятой минимальными отступами от границ земельного участка.

- минимальный процент застройки в границах земельного участка – $30\ \%$.

По вопросу присоединения к электрическим сетям объекта строительства с нагрузкой 20 кВт АО «РЭС» (письмо от 03.09.2018 № 53-13/155981) сообщает следующее:

Объект строительства находится в зоне действия электрических сетей 10 кВ от ПС 110 кВ Светлая и ПС 110 кВ Воинская, входящих в зону эксплуатационной ответственности АО «РЭС». Объем свободной для технологического присоединения потребителей трансформаторной мощности по ПС 110 кВ Светлая и ПС 110 кВ Воинская по состоянию на 01.07.2018 отсутствует.

Технологическое присоединение объекта строительства к электрическим сетям возможно при условии выполнения следующих мероприятий:

- выполнение проекта и мероприятий по замене трансформаторов на ПС 110 кВ Светлая (ПС 110 кВ Воинская) на трансформаторы большей мощности с выполнением сопутствующего объема работ по замене оборудования на ПС;
- строительство электрических сетей 10 кВ в необходимом объеме.¹

Вышеуказанный объем работ утвержденной МЖКХиЭ НСО приказом от 09.06.2018 № 144 Инвестиционной программой АО «РЭС» на очередной период регулирования (2016-2020 гг.) не предусмотрен.

Теплоснабжение объекта строительства следует предусмотреть от электрических источников тепла.

Предварительные технические условия от 14.09.2018 № 5-22206 подключения объекта строительства к сетям водоснабжения и водоотведения выданы МУП г. Новосибирска «ГОРВОДОКАНАЛ».

Подключение к сетям водоснабжения и водоотведения объекта строительства с максимальной нагрузкой 0,083 куб. м/час (2,0 куб. м/сут.) возможно в точках:

- водопровод централизованной системы холодного водоснабжения, к которому возможно подключение объекта – водовод Д=150 мм по ул. Воинская, находящийся в муниципальной собственности, в проектируемом колодце;

Сети канализации, находящиеся в муниципальной собственности, в районе размещения объекта отсутствуют.

Срок подключения объекта строительства к сетям водоснабжения и водоотведения – IV квартал 2019 г.

Срок действия настоящих технических условий заканчивается 14.09.2021 года.¹

На земельном участке находятся самовольные некапитальные строения (металлические контейнеры), а также строительные материалы.

Начальный размер годовой арендной платы – 572 000 рублей; задаток – 572 000 рублей; шаг аукциона – 17 000 рублей.

Срок действия договора аренды земельного участка составляет 18 месяцев.

Арендатор земельного участка не имеет преимущественного права на заключение на новый срок договора аренды земельного участка без проведения торгов.

4. ул. Сибиряков-Гвардейцев, 47в, Кировский район.

Решение о проведении аукциона: постановление мэрии города Новосибирска от

12.10.2018 № 3740 «О проведении аукциона на право заключения договора аренды земельного участка в целях строительства по ул. Сибиряков-Гвардейцев, 47в».

Площадь земельного участка – 2003 кв. м.

Кадастровый номер земельного участка – 54:35:051855:316.

Сведения об ограничениях прав на земельный участок – ограничения прав на земельный участок отсутствуют.

Разрешенное использование – склады (6.9) – склады.

Категория земель – земли населенных пунктов.

Территориальная зона – зона производственной деятельности (П-1).

Допустимые параметры разрешенного строительства объекта капитального строительства:

- минимальный отступ от границ земельного участка – 3 м (для проекций балконов, крылец, приемков – 1 м);

- предельное максимальное количество надземных этажей зданий, строений, сооружений – 16 этажей;

- минимальный процент застройки в границах земельного участка – 40 %, максимальный процент застройки в границах земельного участка – 80 %.

По вопросу присоединения к электрическим сетям объекта строительства с нагрузкой 180 кВт АО «РЭС» (письмо от 10.09.2018 № 53-17/156139) сообщает следующее:

Объект строительства находится в зоне действия электрических сетей 10 кВ от ПС 110 кВ Оловозаводская, входящей в зону эксплуатационной ответственности АО «РЭС». Объем свободной для технологического присоединения потребителей трансформаторной мощности по состоянию на 01.07.2018 по ПС 110 кВ Оловозаводская составляет 15,79 МВт.

Технологическое присоединение объектов строительства к электрическим сетям возможно при условии выполнения следующих мероприятий:

- установка (строительство) трансформаторной подстанции напряжением 10/0,4 кВ;

- строительство электрических сетей 10/0,4 кВ в необходимом объеме.¹

Вышеуказанный объем работ утвержденной МЖКХиЭ НСО приказом от 09.06.2018 № 144 Инвестиционной программой АО «РЭС» на очередной период регулирования (2016-2020 гг.) не предусмотрен.

Теплоснабжение объекта строительства следует предусмотреть от электрических источников тепла.

Предварительные технические условия от 05.09.2018 № 5-21203 подключения объекта строительства к сетям водоснабжения и водоотведения выданы МУП г. Новосибирска «ГОРВОДОКАНАЛ».

Подключение к сетям водоснабжения и водоотведения объекта строительства с максимальной нагрузкой 0,17 куб. м/час (4,0 куб. м/сут.) возможно в точках:

- водопровод централизованной системы холодного водоснабжения, к которому возможно подключение объекта – водопровод Д=350 мм по ул. Сибиряков-Гвар-

дейцев, в проектируемом колодце;

- коллектор централизованной системы водоотведения, к которому возможно подключение объекта – канализация Д=800 мм по ул. Сибиряков-Гвардейцев, в существующем колодце.

Срок подключения объекта строительства к сетям водоснабжения и водоотведения – III квартал 2019 г.

Срок действия настоящих технических условий заканчивается 05.09.2021 года.¹

На земельном участке имеется древесно-кустарниковая растительность.

Начальный размер годовой арендной платы – 505 000 рублей; задаток – 505 000 рублей; шаг аукциона – 15 000 рублей.

Срок действия договора аренды земельного участка составляет 18 месяцев.

Арендатор земельного участка не имеет преимущественного права на заключение на новый срок договора аренды земельного участка без проведения торгов.

Условия оплаты по земельным участкам: арендная плата вносится ежемесячно равными частями не позднее первого числа месяца, следующего за расчетным.

Срок принятия решения об отказе в проведении аукционов: не позднее чем за три дня до наступления даты проведения аукционов.

Перечень документов, представляемых для участия в аукционе:

- заявка на участие в аукционе по установленной форме (приложение № 1 – для физического лица, приложение № 2 – для юридического лица);

- копия документа (всех страниц), удостоверяющего личность заявителя (для граждан);

- надлежащим образом заверенный перевод на русский язык документов о государственной регистрации юридического лица в соответствии с законодательством иностранного государства в случае, если заявителем является иностранное юридическое лицо;

- документы, подтверждающие внесение задатка.

Реквизиты счета для перечисления задатка:

Получатель: ДФИНП мэрии (ДЗиИО мэрии, л/с 740.01.001.3)

ИНН/КПП 5406102806/540601001

Счет получателя 40 302 810 100 045 000 002

Код бюджетной классификации 740 000 000 000 000 00 510

ОКТМО: 50701000

Банк получателя: СИБИРСКОЕ ГУ БАНКА РОССИИ Г. НОВОСИБИРСК

БИК 045004001

В текстовой части платежного документа необходимо указать: задаток для участия в аукционе на право заключения договора аренды земельного участка, кадастровый номер земельного участка.

Предоставление документов, подтверждающих внесение задатка, признается заключением соглашения о задатке.

Заявка на участие в аукционе составляется в двух экземплярах, один из которых

остается у организатора аукциона, другой - у заявителя.

В случае подачи заявки представителем заявителя предъявляется оригинал доверенности с полномочиями на предоставление согласия на обработку персональных данных доверителя.

Один заявитель вправе подать только одну заявку на участие в аукционе.

Адрес места приема, дата, время начала и окончания приема, порядок подачи заявок на участие в аукционах: г. Новосибирск, Красный проспект, 50, каб. 607, с даты опубликования извещения о проведении аукциона **по 11 марта 2019 года** ежедневно (за исключением выходных и праздничных дней) с 09:30 до 12:30, с 14:30 до 16:30.

Дата рассмотрения заявок на участие в аукционах: 12 марта 2019 года.

Место и срок подведения итогов аукционов: г. Новосибирск, Красный проспект, 50, каб. 717, **14 марта 2019 года.**

Порядок проведения аукционов, порядок определения победителей аукционов: Аукцион проводится в открытой форме. Аукцион ведет аукционист. Аукцион начинается с оглашения аукционистом начального размера годовой арендной платы за земельный участок, «шага аукциона» и порядка проведения аукциона. Участникам аукциона выдаются карточки с номерами, которые они поднимают после оглашения аукционистом начального размера годовой арендной платы и удерживают их в вертикальном положении до тех пор, пока возможности позволят торговаться. Размер арендной платы оглашается аукционистом с прибавлением «шага аукциона». Победителем аукциона признается участник аукциона, предложивший наибольший размер ежегодной арендной платы за земельный участок относительно других участников аукциона.

В день проведения аукциона победитель аукциона, заявитель, признанный единственным участником аукциона, единственный принявший участие в аукционе его участник подписывает протокол аукциона в двух экземплярах. Один экземпляр протокола передается победителю аукциона, а второй остается у организатора аукциона.

Срок заключения договора аренды земельного участка: договор аренды земельного участка заключается с победителем аукциона, заявителем, признанным единственным участником аукциона, единственным принявшим участие в аукционе его участником не ранее чем через десять дней со дня размещения информации о результатах аукциона на официальном сайте, но не позднее чем через тридцать дней со дня направления ему организатором аукциона проекта указанного договора. Проект договора аренды земельного участка (приложение № 3).

Если договор аренды земельного участка не будет подписан победителем аукциона в установленные сроки, организатор аукциона предлагает заключить указанный договор иному участнику аукциона, который сделал предпоследнее предложение о размере годовой арендной платы, по цене, предложенной победителем аукциона.

В случае отказа победителя аукциона, заявителя, признанного единственным участником аукциона, единственного принявшего участие в аукционе его участ-

ника от подписания договора аренды в установленный срок, сумма задатка не возвращается.

Дата, время и порядок осмотра земельного участка на местности: осмотр осуществляется претендентами самостоятельно с даты опубликования извещения о проведении открытого аукциона в любое время.

С подробными техническими условиями АО «РЭС», МУП г. Новосибирска «ГОРВОДОКАНАЛ», АО «СИБЭКО», топоосновой М 1:500 (коммуникациями, проходящими по земельному участку), актом обследования земельного участка, выпиской из Единого государственного реестра недвижимости об основных характеристиках объекта недвижимости необходимо ознакомиться по адресу: г. Новосибирск, Красный проспект, 50, каб. 607.

¹*Технические условия и договор об осуществлении технологического присоединения к электрическим сетям будут разработаны сетевой организацией АО «РЭС» на основании заявки на технологическое присоединение объектов строительства, оформленной в соответствии с требованиями «Правил технологического присоединения энергопринимающих устройств потребителей электрической энергии, объектов по производству электрической энергии, а также объектов электросетевого хозяйства, принадлежащих сетевым организациям и иным лицам, к электрическим сетям», утвержденных Постановлением Правительства РФ от 27.12.2004 № 861, при этом плата за технологическое присоединение указанных объектов будет определена в соответствии с действующим на момент подготовки договора тарифа за технологическое присоединение. Прием заявок на технологическое присоединение к электрическим сетям осуществляется в Центре обслуживания клиентов АО «РЭС», который находится по адресу: г. Новосибирск, ул. Советская, 5, БЦ Кронос, тел. 289-37-38.*

Победитель аукциона в течение 1 года с даты выдачи МУП г. Новосибирска «ГОРВОДОКАНАЛ» указанных в настоящем извещении технических условий на водоснабжение и водоотведение должен определить необходимую ему подключаемую нагрузку и обратиться с заявлением о подключении объекта к сетям водоснабжения и водоотведения в МУП г. Новосибирска «ГОРВОДОКАНАЛ». Стоимость технических условий на водоснабжение и канализование определяется на основании заключенного Победителем аукциона с МУП г. Новосибирска «ГОРВОДОКАНАЛ» договора о подключении объекта. С информацией о действующих двухставочных тарифах на подключение (технологическое присоединение) объекта капитального строительства к централизованным системам холодного водоснабжения и водоотведения на территории Новосибирской области, установленных приказом Департамента по тарифам Новосибирской области от 28.11.2014 № 381-В, можно ознакомиться по адресу: г. Новосибирск, Красный проспект, 50, каб. 607. Дата окончания срока действия указанных тарифов – 31.12.2019.

Вышеуказанные нормативные акты находятся в свободном доступе в сети «Интернет». Участники аукциона могут ознакомиться с указанными нормативными актами и тарифами на подключение в сети «Интернет».

Победитель аукциона самостоятельно, за счет собственных средств освобождает земельный участок от самовольно возведенных (размещенных) некапитальных строений (в том числе металлических гаражей и иных объектов, указанных в данном извещении, а также выявленных им иных самовольно возведенных (размещенных) некапитальных строений).

Возврат задатка производится в следующих случаях:

- если заявитель отозвал принятую организатором аукциона заявку на участие в аукционе до дня окончания срока приема заявок, возврат задатка осуществляется в течение трех рабочих дней со дня поступления уведомления об отзыве заявки;

- если заявитель отозвал принятую организатором аукциона заявку на участие в аукционе позднее дня окончания срока приема заявок, возврат задатка осуществляется в течение трех рабочих дней со дня подписания протокола о результатах аукциона;

- если заявитель не допущен к участию в аукционе, возврат задатка осуществляется в течение трех рабочих дней со дня оформления протокола приема заявок на участие в аукционе;

- если заявитель не признан победителем аукциона, возврат задатка осуществляется в течение трех рабочих дней со дня подписания протокола о результатах аукциона.

Информация также размещается на официальном сайте Российской Федерации для размещения информации о проведении торгов www.torgi.gov.ru, а также на официальном сайте города Новосибирска www.novo-sibirsk.ru. Контактный телефон: 227-53-93, 227-52-84.

Начальник департамента земельных и имущественных отношений мэрии города Новосибирска

Г. В. Жигульский

**ЗАЯВКА
на участие в аукционе (для физического лица)**

1. Ознакомившись с данными информационного сообщения, опубликованного в Бюллетене органов местного самоуправления города Новосибирска и размещенного на официальном сайте города Новосибирска www.novo-sibirsk.ru, а также на официальном сайте Российской Федерации для размещения информации о проведении торгов www.torgi.gov.ru о проведении аукциона (далее по тексту – аукцион)

_____, я, _____
(дата проведения) (фамилия, имя, отчество, дата рождения)

(серия и номер паспорта, дата выдачи и орган, выдавший паспорт)

заявляю об участии в аукционе на право заключения договора аренды земельного участка с кадастровым номером _____, площадью _____ (га), местоположение: _____ для строительства с разрешенным использованием: _____

(указывается разрешенное использование земельного участка)

2. В случае моей победы на аукционе я принимаю на себя обязательство оплатить сложившуюся в результате аукциона арендную плату за земельный участок в соответствии с условиями аукциона.

3. Уведомлен(на), что в случае отказа победителя аукциона, заявителя, признанного единственным участником аукциона, единственного принявшего участие в аукционе его участника от подписания протокола аукциона и (или) от заключения договора аренды земельного участка в установленный срок, сумма задатка не возвращается.

4. Уведомлен(а) о необходимости освобождения земельного участка от сооружений, некапитальных строений (в том числе самовольно установленных металлических гаражей, погребов и других объектов), а также зеленых насаждений за счет собственных средств.

5. Ознакомлен(а) с предварительными техническими условиями (а) электроснабжение, теплоснабжение, водоотведение и водоснабжение объекта строительства; топоосновой М 1:500 (коммуникациями, проходящими по земельному участку); актом обследования земельного участка; земельным участком на местности и его характеристиками; выпиской из Единого государственного реестра недвижимости об основных характеристиках объекта недвижимости, условиями проекта договора аренды земельного участка.

6. Адрес регистрации заявителя, телефон _____

7. Банковские реквизиты для возврата задатка: _____

(указывается счет получателя (20 знаков), наименование банка; БИК банка; кор. счет банка)

8. Перечень документов, прилагаемых к заявке: _____

9. Я, _____, даю свое согласие на обработку мэрией города Новосибирска моих персональных данных и персональных данных доверителя (в случае представления интересов законным представителем или по доверенности) и подтверждаю, что, давая такое согласие, я действую по своей воле и в своих интересах (интересах своего доверителя). Настоящее согласие предоставляется на осуществление любых действий по обработке моих персональных данных для достижения целей обработки персональных данных и/или в течение срока хранения информации, в соответствии с требованиями, установленными Федеральным законом от 27.07.2006 № 152-ФЗ «О персональных данных» и принятыми в соответствии с ним нормативными правовыми актами. Данное согласие может быть отозвано в любой момент по моему письменному заявлению.

Подпись, ФИО _____

Заявку сдал _____ (ФИО, подпись)

Заявку принял _____ (ФИО, подпись)

_____ час. _____ мин. « _____ » _____ 20__ г. за № _____

**ЗАЯВКА
на участие в аукционе (для юридического лица)**

1. Ознакомившись с данными информационного сообщения, опубликованного в Бюллетене органов местного самоуправления города Новосибирска и размещенного на официальном сайте города Новосибирска www.novo-sibirsk.ru, а также на официальном сайте Российской Федерации для размещения информации о проведении торгов www.torgi.gov.ru о проведении аукциона (далее по тексту – аукцион)

_____ (дата проведения) _____ (наименование организации)
в лице _____,
(должность, ФИО полностью)

действующего на основании _____ заявляет об участии в аукционе (указывается документ, дата, номер)

на право заключения договора аренды земельного участка с кадастровым номером _____, площадью _____ (га), местоположение: _____

_____ для строительства с разрешенным использованием: _____

_____ (указывается разрешенное использование земельного участка)

2. В случае победы на аукционе принимаем на себя обязательство оплатить сложившуюся в результате аукциона арендную плату за земельный участок в соответствии с условиями аукциона.

3. Уведомлены, что в случае отказа победителя аукциона, заявителя, признанного единственным участником аукциона, единственного принявшего участие в аукционе его участника от подписания протокола аукциона и (или) от заключения договора аренды земельного участка в установленный срок, сумма задатка не возвращается.

4. Уведомлены о необходимости освобождения земельного участка от сооружений, некапитальных строений (в том числе самовольно установленных металлических гаражей, погребов и других объектов), а также зеленых насаждений за счет собственных средств.

5. Ознакомлены с предварительными техническими условиями на электроснабжение, теплоснабжение, водоотведение и водоснабжение объекта строительства; топоосновой М 1:500 (коммуникациями, проходящими по земельному участку); актом обследования земельного участка; земельным участком на местности и его характеристиками; выпиской из Единого государственного реестра недвижимости об основных характеристиках объекта недвижимости, условиями проекта договора аренды земельного участка.

6. Юридический адрес, ИНН, ОГРН заявителя, телефон _____

7. Банковские реквизиты для возврата задатка: _____

(указывается счет получателя (20 знаков), наименование банка; БИК банка; кор. счет банка)

8. Перечень документов, прилагаемых к заявке: _____

9. Я, _____, даю свое согласие на обработку мэрией города Новосибирска моих персональных данных и персональных данных доверителя (в случае представления интересов законным представителем или по доверенности) и подтверждаю, что, давая такое согласие, я действую по своей воле и в своих интересах (интересах своего доверителя). Настоящее согласие предоставляется на осуществление любых действий по обработке моих персональных данных для достижения целей обработки персональных данных и/или в течение срока хранения информации, в соответствии с требованиями, установленными Федеральным законом от 27.07.2006 № 152-ФЗ «О персональных данных» и принятыми в соответствии с ним нормативными правовыми актами. Данное согласие может быть отозвано в любой момент по моему письменному заявлению.

Подпись, ФИО _____

М. П.

Заявку сдал _____ (ФИО, подпись)

Заявку принял _____ (ФИО, подпись)

_____ час. _____ мин. « _____ » _____ 20__ г. за № _____

Д О Г О В О Р
АРЕНДЫ ЗЕМЕЛЬНОГО УЧАСТКА НА ТЕРРИТОРИИ
ГОРОДА НОВОСИБИРСКА

Город Новосибирск «__» _____ 20__ г.
№ _____

Мэрия города Новосибирска, именуемая в дальнейшем «Арендодатель», в лице _____, действующего на основании _____, с одной стороны, и _____, именуемое в дальнейшем «Арендатор», в лице _____, действующего на основании _____, с другой стороны, вместе именуемые «Стороны» **в соответствии с протоколом о результатах аукциона от _____ № _____** (далее по тексту – Протокол) заключили настоящий договор (далее по тексту - Договор) о нижеследующем:

1. ПРЕДМЕТ ДОГОВОРА

1.1. Арендодатель передает, а Арендатор принимает в аренду для строительства земельный участок из земель населенных пунктов с кадастровым номером **54:35:_____**, площадью _____ **(прописью) кв. м.**

1.2. Разрешенное использование земельного участка: _____.

Изменение вида разрешенного использования земельного участка не допускается.

1.3. Срок действия Договора: с «__» _____ года по «__» _____ года.

2. АРЕНДНАЯ ПЛАТА

2.1. Размер годовой арендной платы в соответствии с Протоколом составляет _____ **(прописью) рублей.**

2.2. Арендатор обязан вносить арендную плату по Договору ежемесячно равными частями не позднее первого числа месяца, следующего за расчетным на р/с _____ в _____, БИК _____, Получатель: ИНН _____, КПП _____, ОКТМО _____, КБК _____.

Неустойка по Договору вносится Арендатором на р/с _____ в _____, БИК _____, Получатель: ИНН _____, КПП _____, ОКТМО _____, КБК _____.

Задаток, ранее внесенный в сумме _____ **(прописью) рублей**, засчитывается в счет погашения арендной платы.

2.3. В случае несвоевременного перечисления арендной платы в размере и в срок, установленные в пунктах 2.1, 2.2 Договора, Арендатор обязан уплатить Арендодателю пеню в размере _____ % от суммы задолженности по арендной плате за каждый день просрочки платежа.

2.4. Арендная плата ежегодно, но не ранее чем через год после заключения договора аренды земельного участка, изменяется в одностороннем порядке Арендодателем на размер уровня инфляции, установленного в федеральном законе о федеральном бюджете на очередной финансовый год и плановый период, который применяется ежегодно по состоянию на начало очередного финансового года, начиная с года, следующего за годом, в котором заключен указанный договор аренды.

3. ПРАВА И ОБЯЗАННОСТИ АРЕНДОДАТЕЛЯ

3.1. Арендодатель имеет право:

3.1.1. Досрочно расторгнуть Договор в порядке и случаях, предусмотренных законодательством.

3.1.2. Вносить по согласованию с Арендатором в Договор необходимые изменения в случае изменения законодательства и иных правовых актов.

3.1.3. Беспрепятственно посещать и обследовать земельный участок на предмет соблюдения земельного законодательства РФ.

3.1.4. На односторонний отказ от исполнения Договора полностью в случаях, предусмотренных Договором.

3.2. Арендодатель обязан:

3.2.1. Не вмешиваться в хозяйственную деятельность Арендатора, если она не противоречит условиям Договора и действующему законодательству РФ.

3.2.2. Не использовать и не предоставлять прав третьей стороне на использование минеральных и водных ресурсов, находящихся на земельном участке, без согласования с Арендатором.

3.2.3. В случаях, связанных с необходимостью изъятия земельного участка для государственных либо муниципальных нужд, гарантировать Арендатору возмещение всех убытков в соответствии с действующим законодательством.

4. ПРАВА И ОБЯЗАННОСТИ АРЕНДАТОРА

4.1. Арендатор имеет право:

4.1.1. Использовать земельный участок в соответствии с его разрешенным использованием, предусмотренным в Договоре;

4.1.2. Возводить здания, строения, сооружения в соответствии с разрешенным использованием земельного участка после получения разрешения на строительство с соблюдением требований градостроительных регламентов, строительных, экологических, санитарно-гигиенических, противопожарных и иных правил, нормативов;

4.1.3. Передавать в пределах срока действия Договора свои права и обязанности по Договору третьему лицу, в том числе передавать арендные права земельного участка в залог и вносить их в качестве вклада в уставный капитал хозяйственного товарищества или общества, а также передавать земельный участок (часть земельного участка) в субаренду в случаях, если срок Договора составляет менее 5 лет – только с письменного согласия Арендодателя; в случаях, если срок Договора составляет более 5 лет – при условии уведомления Арендодателя.

4.2. Арендатор обязан:

4.1.1. Эффективно использовать земельный участок в соответствии с его разрешенным использованием, предусмотренным в Договоре.

4.1.2. Не допускать ухудшения экологической обстановки на земельном участке и прилегающих территориях в результате своей хозяйственной деятельности.

4.1.3. Осуществлять комплекс мероприятий по рациональному использованию и охране земель.

4.1.4. Возмещать Арендодателю за свой счет убытки, включая упущенную выгоду, в полном объеме в связи с ухудшением качества земель в результате своей хозяйственной деятельности.

4.1.5. На территории строительства снять плодородный слой, складировать и использовать после строительства на благоустройство.

4.1.6. На прилегающей к земельному участку территории соблюдать правила благоустройства, обеспечения чистоты и порядка.

4.1.7. Не нарушать права других землепользователей;

4.1.8. Своевременно вносить арендную плату, предусмотренную Договором.

4.1.9. В случаях, если срок Договора составляет более 5 лет, уведомлять Арендодателя о передаче своих прав и обязанностей по Договору третьему лицу, в том числе о передаче арендных прав земельного участка в залог и внесении их в качестве вклада в уставный капитал хозяйственного товарищества или общества, а также о передаче земельного участка (части земельного участка) в субаренду.

4.1.10. Соблюдать трудовое и налоговое законодательство.

4.1.11. Письменно уведомлять Арендодателя об изменении своих юридических или финансовых реквизитов в срок не позднее, чем через 15 календарных дней с момента изменения последних.

4.2.12. В случае, если земельный участок полностью или частично расположен в охранной зоне, установленной в отношении линейного объекта, обеспечить допуск представителей собственника линейного объекта или представителей организации, осуществляющей эксплуатацию линейного объекта, к данному объекту, в целях обеспечения его безопасности.

5. ОТВЕТСТВЕННОСТЬ СТОРОН

5.1. Стороны несут ответственность по своим обязательствам в соответствии с действующим законодательством РФ.

5.2. Изменения и дополнения к условиям настоящего Договора будут действительны только тогда, когда они сделаны в письменной форме и подписаны уполномоченными представителями договаривающихся сторон, за исключением случаев, когда Арендодателю не требуется согласие Арендатора на изменение условий Договора.

5.3. За причиненный Арендатору ущерб в результате затопления земельного участка Арендодатель ответственности не несет.

5.4. Арендодатель не отвечает за недостатки предоставленного в аренду земельного участка, которые были им оговорены при заключении договора аренды или были заранее известны Арендатору, в том числе из аукционной документации, либо должны были быть обнаружены Арендатором во время осмотра и указаны в пункте 7.1 Договора.

5.5. Арендатор признается недобросовестным в случае невнесения им арендной платы более двух сроков подряд, систематического (более двух раз) внесения арендной платы не в полном размере, определенном Договором.

Сведения о недобросовестном арендаторе публикуются Арендодателем на официальном сайте города Новосибирска в информационно-телекоммуникационной сети Интернет.

5.6. Споры, возникающие при реализации Договора, разрешаются в порядке, установленном действующим законодательством РФ.

6. ИЗМЕНЕНИЕ И РАСТОРЖЕНИЕ ДОГОВОРА

6.1. Договор может быть изменен или расторгнут по соглашению Сторон.

6.2. Истечение срока действия Договора влечет за собой его прекращение.

6.3. В случае если Арендатор не вносит арендную плату, установленную Договором, более двух сроков подряд или систематически (более двух сроков) вносит арендную плату не в полном размере, определенном Договором, Арендодатель направляет Арендатору уведомление об одностороннем отказе от исполнения Договора аренды заказным письмом. Договор считается прекращенным без обращения в суд с даты, указанной в уведомлении.

Арендатор обязан передать земельный участок Арендодателю в срок, указанный в уведомлении об отказе от исполнения Договора.

6.4. По требованию одной из Сторон Договор может быть расторгнут или изменен в судебном порядке.

6.5. Досрочное расторжение Договора, заключенного на срок более чем 5 лет, по требованию Арендодателя возможно только на основании решения суда при существенном нарушении Договора Арендатором.

6.6. В случае, если срок Договора составляет менее 5 лет, дополнительно к основаниям, установленным законодательством, Договор аренды может быть расторгнут досрочно в судебном порядке по требованию Арендодателя в следующих случаях:

6.6.1. Передачи Арендатором земельного участка (части земельного участка) в субаренду либо прав и обязанностей по Договору третьим лицам, передачи арендных прав по Договору в залог или внесения их в качестве вклада в уставный капитал хозяйственных товариществ или обществ либо паевого взноса в производственные кооперативы без письменного согласия Арендодателя;

6.6.2. Невыполнения Арендатором обязанностей, установленных в пункте 4.2 Договора.

6.7. В случае если земельный участок, предоставленный по Договору, входит в земли, зарезервированные для муниципальных нужд, Арендодатель направляет Арендатору уведомление о досрочном расторжении Договора заказным письмом. Договор считается расторгнутым без обращения в суд с даты, указанной в уведомлении, но не ранее, чем по истечении одного года после уведомления Арендатора о расторжении Договора.

7. ПРОЧИЕ УСЛОВИЯ ДОГОВОРА

7.1. Договор со дня его подписания Сторонами одновременно приобретает силу акта приема-передачи, в соответствии с которым Арендодатель передал, а Арендатор принял земельный участок, указанный в пункте 1.1 Договора.

Стороны подтверждают, что на земельном участке, предоставленном Арендатору, обнаружены следующие недостатки (обременения): _____ (недостатки (обременения) отсутствуют).

В случае необходимости освобождения земельного участка от некапитальных строений, сооружений (обременений), указанных в настоящем пункте, с целью использования земельного участка в соответствии с его разрешенным использованием, такие действия осуществляются Арендатором самостоятельно и за свой счет.

7.2. В случае государственной регистрации перехода права собственности на объекты недвижимости, расположенные на земельном участке, от Арендатора к другому лицу, Арендатор в течение месяца с момента государственной регистрации перехода права собственности на объекты недвижимости обязан уведомить Арендодателя о смене собственника объектов недвижимости, расположенных на земельном участке.

7.3. Досрочное прекращение (расторжение) Договора не является основанием для возврата Арендатору арендной платы в размере задатка, указанного в пункте 2.2 Договора.

7.4. Стороны обязуются зарегистрировать Договор в Управлении Федеральной службы государственной регистрации, кадастра и картографии по Новосибирской области в течение месяца с момента его подписания.

7.5. В случае обеспечения Арендатором государственной регистрации Договора в Управлении Федеральной службы государственной регистрации, кадастра и картографии по Новосибирской области, расходы по государственной регистрации Договора возлагаются на Арендатора.

7.6. Сведения о недобросовестных арендаторах не являются конфиденциальной информацией и не могут составлять коммерческую тайну.

Договор составлен и подписан в **3 экземплярах**.

ЮРИДИЧЕСКИЕ АДРЕСА, РЕКВИЗИТЫ И ПОДПИСИ СТОРОН

РАЗНОЕ

ИЗВЕЩЕНИЕ О ПРОВЕДЕНИИ СОБРАНИЯ О СОГЛАСОВАНИИ МЕСТОПОЛОЖЕНИЯ ГРАНИЦЫ ЗЕМЕЛЬНОГО УЧАСТКА

Кадастровым инженером Разумовским Иваном Валерьевичем, почтовый адрес: 632720, Новосибирская область, р.п. Чистоозерное, ул. Победы д. 5, кв. 3, e-mail: razum2014@yandex.ru, тел. 8-913-009-00-94, СНИЛС 140-359-516 42, номер регистрации в государственном реестре лиц, осуществляющих кадастровую деятельность 31375, выполняются кадастровые работы по уточнению местоположения границ и площади земельного участка с кадастровым номером 54:35:111595:196, расположенного: местоположение установлено относительно ориентира, расположенного в границах участка. Ориентир с.т. «Сибиряк 1», участок № 74. Почтовый адрес ориентира: обл. Новосибирская, г. Новосибирск, пос. Пашино.

Земельный участок расположен в границах кадастрового квартала 54:35:111605.

Заказчиком кадастровых работ является: Хлобыстова Светлана Николаевна (почтовый адрес: 630901, г. Новосибирск, ул. Флотская, 19, кв.15), тел. 8-963-943-95-17.

Собрание заинтересованных лиц по поводу согласования местоположения границ земельных участков состоится «03» марта 2019 г. в 9 часов 00 минут по адресу: обл. Новосибирская, г. Новосибирск, пос. Пашино, с.т. «Сибиряк 1», участок № 74.

С проектом межевого плана земельного участка можно ознакомиться по адресу: 630007, г. Новосибирск, Красный проспект, д. 14 - ул. Сибревкома, д. 2, оф. 719а, тел. 8(383)209-27-97.

Возражения по месту и времени проведения собрания, требования о проведении согласования местоположения границ земельных участков на местности принимаются с «01» февраля 2019 г. по «02» марта 2019 г., обоснованные возражения о местоположении границ земельных участков после ознакомления с проектами межевых планов земельных участков, принимаются с «01» февраля 2019 г. по «02» марта 2019 г. по адресу: 630007, г. Новосибирск, Красный проспект, д. 14 - ул. Сибревкома, д. 2, оф. 719а.

Смежные земельные участки, с правообладателями которых требуется согласовать местоположение границы:

1. Кадастровый номер 54:35:111595:213, адрес: Новосибирская область, п. Пашино, с.т. «Сибиряк 1», участок 38.

2. Кадастровый номер 54:35:111595:4, адрес: установлено относительно ориентира, расположенного в границах участка. Почтовый адрес ориентира: обл. Новосибирская, г. Новосибирск.

3. Кадастровый номер 54:35:111605:83, адрес: установлено относительно ориентира, расположенного в границах участка. Ориентир с.т. «Сибиряк 1», участок 98. Почтовый адрес ориентира: Новосибирская область, г. Новосибирск, пос. Пашино, с.т. «Сибиряк 1», участок 98.

4. Кадастровый номер 54:35:111595:209, адрес: обл. Новосибирская, р-н Новосибирский, пос. Пашино, с.т. «Сибиряк 1», участок 73.

5. Кадастровый номер 54:35:111605:33, адрес: установлено относительно ориентира, расположенного в границах участка. Ориентир с.т. «Сибиряк 1», участок № 100. Почтовый адрес ориентира: обл. Новосибирская, г. Новосибирск, п. Пашино, а также, иные участки, расположенные в кварталах 54:35:111595 и 54:35:111605.

При проведении согласования местоположения границ при себе необходимо иметь документ, удостоверяющий личность, а также документы о правах на земельный участок (часть 12 статьи 39, часть 2 статьи 40 Федерального закона от 24.07.2007 г. №221-ФЗ «О кадастровой деятельности»).

Кадастровым инженером Телятниковым Николаем Александровичем (квалификационный аттестат № 54-11-297, e-mail: telyatnikovna@ngs.ru, тел.: 89139425707), почтовый адрес для связи с кадастровым инженером: 630087, РФ, г. Новосибирск, ул. Блюхера, д.67/1, оф.6, в отношении земельного участка с кадастровым номером 54:35:032660:56, Местоположение: обл. Новосибирская, г. Новосибирск, ул. Дмитрия Донского, дом 29/1; выполняются кадастровые работы по уточнению местоположения границ и площади земельного участка.

Заказчиком кадастровых работ является Куркина Юлия Викторовна (почтовый адрес: 630082, г.Новосибирск, ул.Д.Донского, д.29/1, кв.51), т.8-913-765-50-34.

Собрание заинтересованных лиц по поводу согласования местоположения границы земельного участка состоится 05 марта 2019 г. в 9 ч. 00 м. по адресу: 630082, г.Новосибирск, ул.Д.Донского, д.29/1, кв.51.

Смежные земельные участки, с правообладателями которых требуется согласовать местоположение границы: 54:35:032660:32, Местоположение: обл. Новосибирская, г. Новосибирск, ул. Дмитрия Донского, дом 27/1;

54:35:032660:23, Местоположение: обл. Новосибирская, г. Новосибирск, ул. Дмитрия Донского, дом 31/1;

54:35:032660:62, Местоположение: обл. Новосибирская, г. Новосибирск, ул. Дачная, дом 25/4;

и земельные участки, расположенные в границах кадастрового квартала с кадастровым номером 54:35:032660.

С проектом межевого плана земельного участка можно ознакомиться по адресу: РФ, Новосибирская область, г. Новосибирск, ул. Блюхера, д.67/1, оф.6.

Письменные обоснованные возражения по местоположению границ земельных участков принимаются с 31 января 2019 г. по 2 марта 2019 г. по адресу: 630073, РФ, Новосибирская область, г. Новосибирск, ул. Блюхера, д.67/1, оф.6.

При проведении согласования местоположения границ при себе необходимо иметь документ, удостоверяющий личность, а также документы, о правах на земельный участок (часть 12 статьи 39, часть 2 статьи 40 Федерального Закона от 24 июля 2007 г. № 221-ФЗ «О кадастровой деятельности»).

СОДЕРЖАНИЕ

Заключение о результатах публичных слушаний по проекту постановления мэрии города Новосибирска «О проекте планировки территории, ограниченной перспективным направлением Красного проспекта, планируемой магистральной улицей общегородского значения непрерывного движения, планируемой магистральной улицей общегородского значения регулируемого движения и рекой 2-й Ельцовкой, в Заельцовском районе»	1
Правовые акты мэрии города Новосибирска	5
Постановления	6
О проведении публичных слушаний по проекту решения Совета депутатов города Новосибирска «О внесении изменений в Правила благоустройства территории города Новосибирска, утвержденные решением Совета депутатов города Новосибирска от 27.09.2017 № 469»	6
Об отклонении предложения о внесении изменений в решение Совета депутатов города Новосибирска от 24.06.2009 № 1288 «О Правилах землепользования и застройки города Новосибирска»	20
Об отклонении предложения о внесении изменений в решение Совета депутатов города Новосибирска от 24.06.2009 № 1288 «О Правилах землепользования и застройки города Новосибирска»	21
Об отклонении предложений о внесении изменений в решение Совета депутатов города Новосибирска от 24.06.2009 № 1288 «О Правилах землепользования и застройки города Новосибирска»	22
Об отклонении предложения о внесении изменений в решение Совета депутатов города Новосибирска от 24.06.2009 № 1288 «О Правилах землепользования и застройки города Новосибирска»	24
Об отклонении предложения о внесении изменений в решение Совета депутатов города Новосибирска от 24.06.2009 № 1288 «О Правилах землепользования и застройки города Новосибирска»	25
Об отклонении предложения о внесении изменений в решение Совета депутатов города Новосибирска от 24.06.2009 № 1288 «О Правилах землепользования и застройки города Новосибирска»	26

Об отклонении предложения о внесении изменений в решение Совета депутатов города Новосибирска от 24.06.2009 № 1288 «О Правилах землепользования и застройки города Новосибирска»	28
Об отклонении предложения о внесении изменений в решение Совета депутатов города Новосибирска от 24.06.2009 № 1288 «О Правилах землепользования и застройки города Новосибирска»	30
Об отклонении предложения о внесении изменений в решение Совета депутатов города Новосибирска от 24.06.2009 № 1288 «О Правилах землепользования и застройки города Новосибирска»	32
Об отклонении предложения о внесении изменений в решение Совета депутатов города Новосибирска от 24.06.2009 № 1288 «О Правилах землепользования и застройки города Новосибирска»	33
Об изъятии земельных участков и жилых помещений в Кировском, Ленинском районах для муниципальных нужд	35
Об изъятии земельных участков и жилых помещений в Кировском, Ленинском районах для муниципальных нужд	41
О внесении изменений в постановление мэрии города Новосибирска от 31.07.2017 № 3644 «Об изъятии земельного участка и жилых помещений для муниципальных нужд»	45
Об условиях эмиссии и обращения муниципальных облигаций города Новосибирска 2019 года (в форме документарных ценных бумаг на предъявителя) с фиксированным купонным доходом и амортизацией долга	47
Об изменении наименования здания, расположенного по адресу: Российская Федерация, Новосибирская область, город Новосибирск, ул. Немировича-Данченко, 124	64
О нормативах финансовых затрат на содержание автомобильных дорог местного значения в границах города Новосибирска	65
Об установлении тарифов на платные услуги, оказываемые муниципальным казенным учреждением города Новосибирска «Горзеленхоз»	67
Об установлении тарифа на платную услугу, оказываемую муниципальным казенным учреждением города Новосибирска «Горзеленхоз»	70
Об установлении тарифов на платные услуги, оказываемые муниципальным бюджетным учреждением города Новосибирска «Спортивная школа олимпийского резерва «Фламинго» по легкой атлетике»	71

Об установлении тарифов на платные услуги, оказываемые муниципальным бюджетным учреждением города Новосибирска «Спортивная школа по футболу»	73
Об установлении тарифа на платную услугу, оказываемую муниципальным автономным учреждением города Новосибирска «Спортивная школа «Центр зимних видов спорта»	75
О подготовке и проведении мероприятий, посвященных Дню памяти о россиянах, исполнявших служебный долг за пределами Отечества, на Мемориальном ансамбле «Монумент Славы»	76
О внесении изменений в состав санитарно-противоэпидемической комиссии мэрии города Новосибирска, утвержденный постановлением мэрии города Новосибирска от 03.04.2017 № 1363	78
О продаже жилых помещений, находящихся в муниципальной собственности города Новосибирска	80
О Положении об управлении промышленности мэрии города Новосибирска	82
О подготовке и проведении мероприятий, посвященных празднованию Городского дня науки в 2019 году	87
Об административном регламенте предоставления муниципальной услуги по предоставлению разрешения на отклонение от предельных параметров разрешенного строительства, реконструкции объектов капитального строительства	92
Об административном регламенте предоставления муниципальной услуги по предоставлению разрешения на условно разрешенный вид использования земельного участка или объекта капитального строительства	113
Об изменении наименования муниципального автономного учреждения дополнительного образования города Новосибирска «Детский образовательно-оздоровительный центр «Юный ленинец»	134
О проведении XXXVII открытой Всероссийской массовой лыжной гонки «Лыжня России»	135

О подготовке проекта межевания территории квартала 141.01.01.02 в границах проекта планировки территории, ограниченной улицами Ипподромской, Фрунзе, Доватора, Бориса Богаткова, Кирова, Восход, створом Октябрьского моста, береговой линией реки Оби, в Дзержинском, Октябрьском и Центральном районах	140
О проекте межевания территории квартала 302.01.05.01 в границах проекта планировки территории, ограниченной улицами Дуси Ковальчук, Сухарной, Тимирязева, Жуковского, рекой 2-я Ельцовка и Красным проспектом, в Заельцовском районе	144
О подготовке проекта межевания территории квартала 029.02.01.06 в границах проекта планировки территории, ограниченной рекой Обью, границей города Новосибирска, Мочищенским шоссе, ул. Жуковского, ул. Тимирязева, ул. Сухарной, перспективной городской магистралью непрерывного движения в направлении перспективного Ельцовского моста через реку Обь в Заельцовском районе	150
Распоряжения	158
Об организации работы по обустройству остановочных пунктов в рамках реализации на территории города Новосибирска проекта «Умные остановки»	158
Официальные сообщения и материалы органов местного самоуправления города Новосибирска	165
Департамент энергетики, жилищного и коммунального хозяйства города	166
Департамент строительства и архитектуры	167
Извещения департамента земельных и имущественных отношений	185
Разное	205

Приложение
к постановлению мэрии
города Новосибирска
от 24.01.2019 № 247

ФРАГМЕНТ
карты градостроительного зонирования территории города Новосибирска



Масштаб 1 : 25 000

Приложение
к постановлению мэрии
города Новосибирска
от 24.01.2019 № 248

ФРАГМЕНТ
карты градостроительного зонирования территории города Новосибирска



Масштаб 1 : 2 000

Приложение
к постановлению мэрии
города Новосибирска
от 24.01.2019 № 253

ФРАГМЕНТ
карты градостроительного зонирования территории города Новосибирска

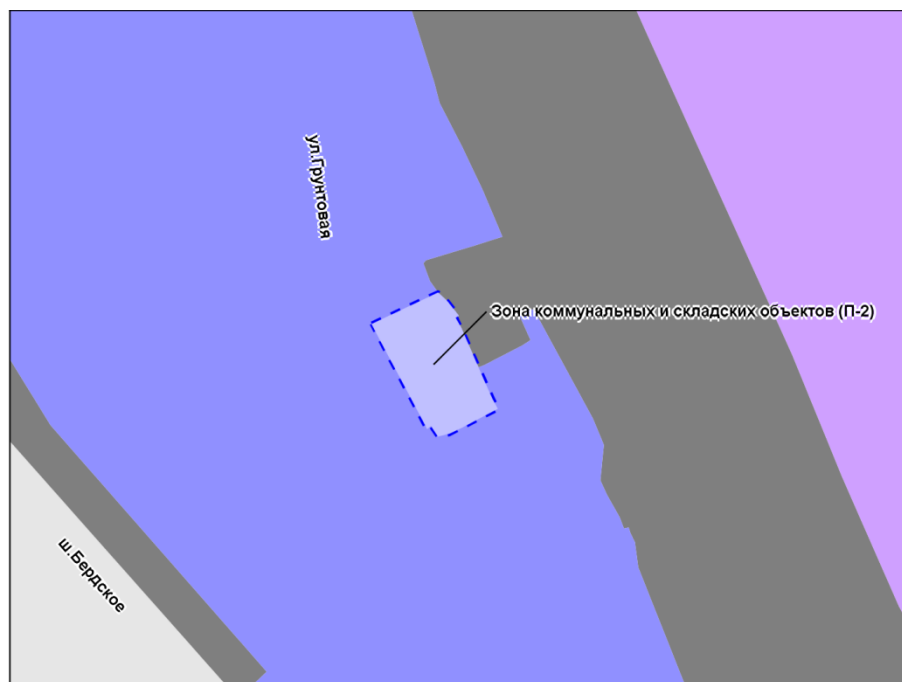

Масштаб 1 : 2 000

ФРАГМЕНТ
карты градостроительного зонирования территории города Новосибирска

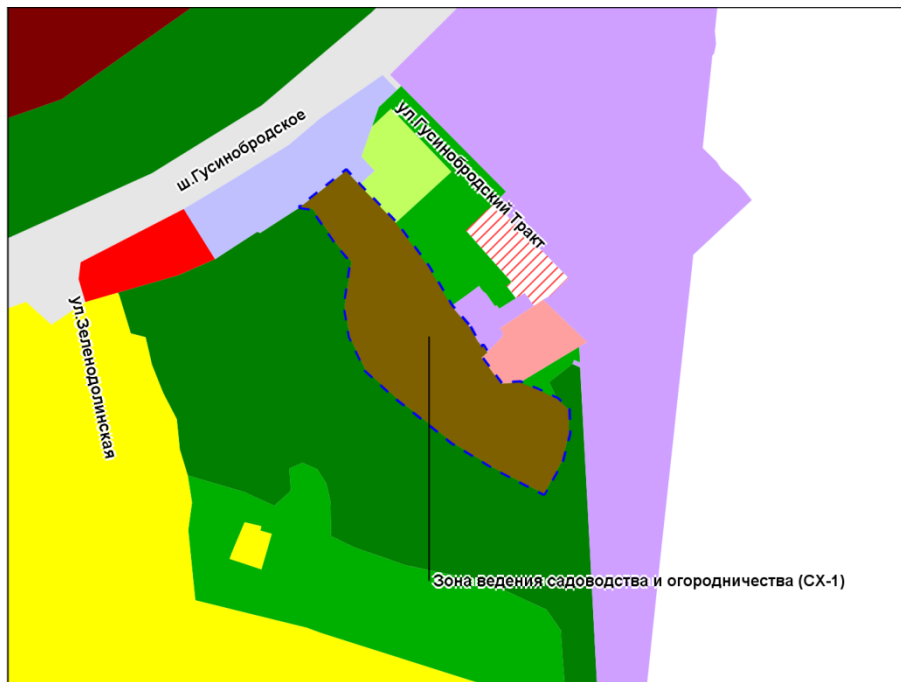

Масштаб 1 : 6 804

Приложение
к постановлению мэрии
города Новосибирска
от 24.01.2019 № 256

ФРАГМЕНТ
карты градостроительного зонирования территории города Новосибирска

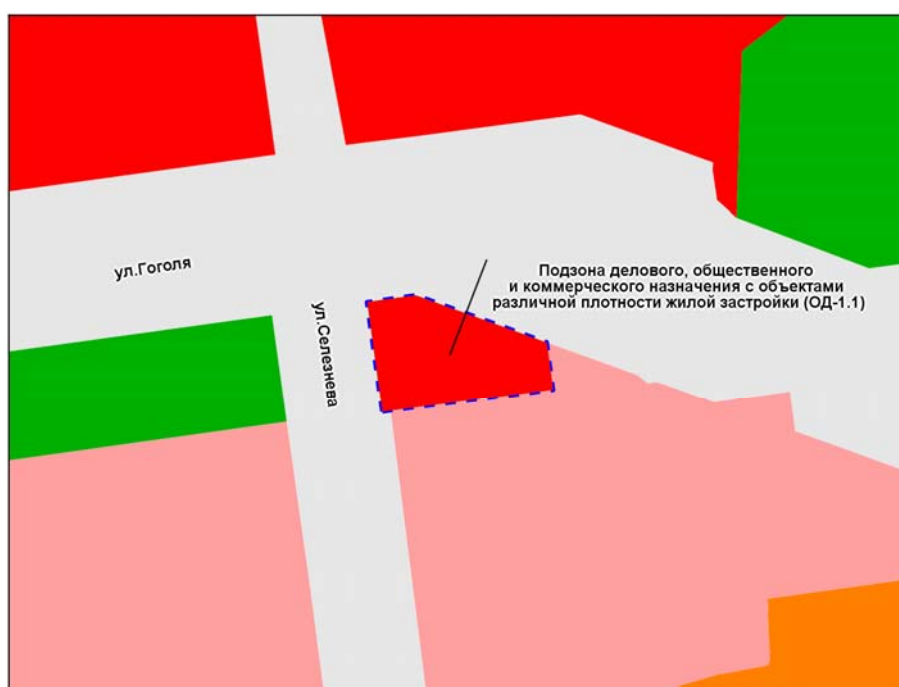

Масштаб 1 : 2 000

ФРАГМЕНТ
карты градостроительного зонирования территории города Новосибирска

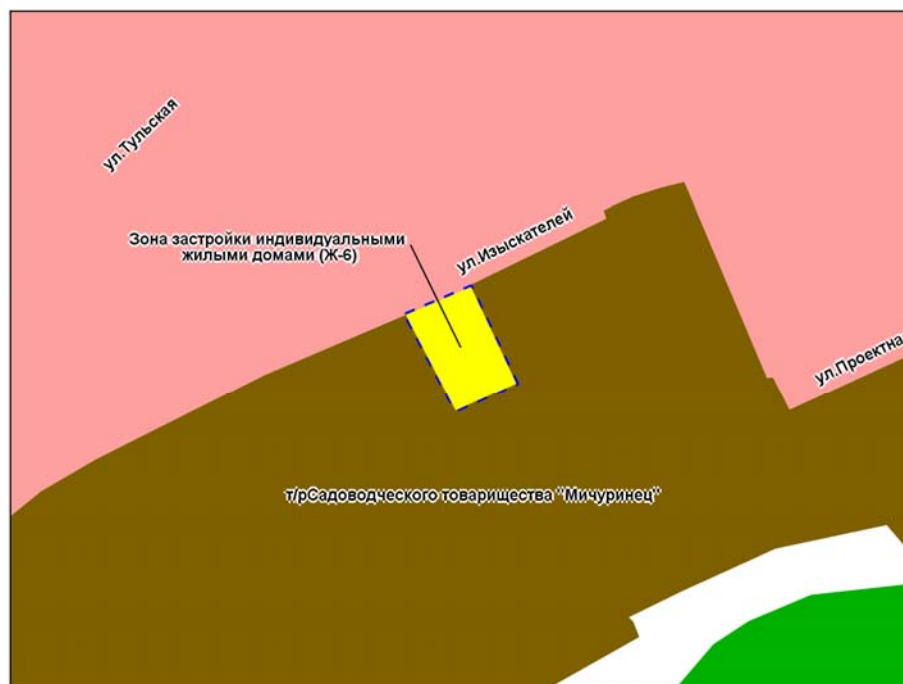

Масштаб 1 : 2 000

Приложение
к постановлению мэрии
города Новосибирска
от 24.01.2019 № 258

ФРАГМЕНТ
карты градостроительного зонирования территории города Новосибирска



Масштаб 1 : 2 000

Приложение
к постановлению мэрии
города Новосибирска
от 24.01.2019 № 260

ФРАГМЕНТ
карты градостроительного зонирования территории города Новосибирска

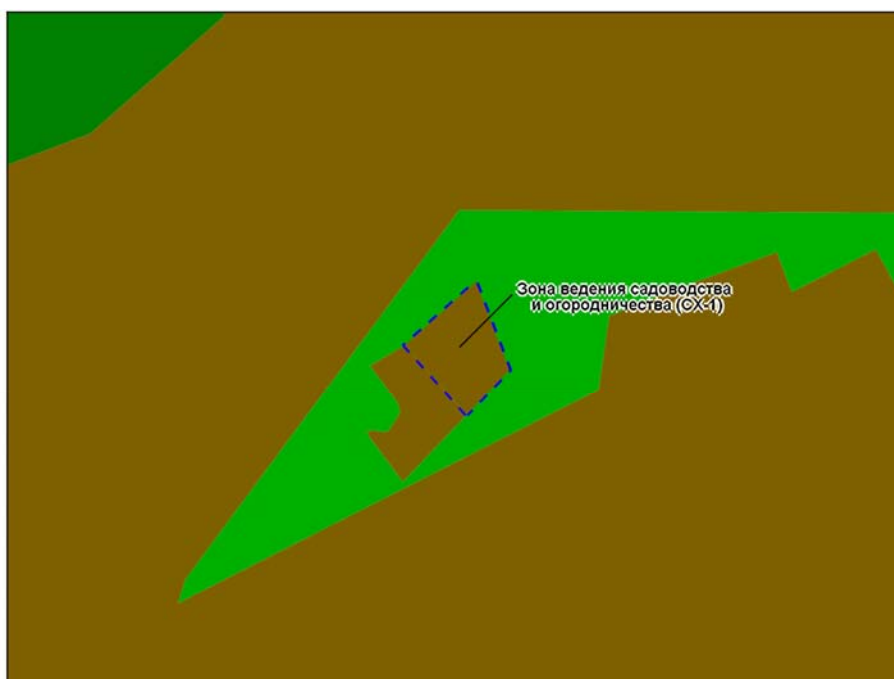

Масштаб 1 : 2 000



ФРАГМЕНТ
карты градостроительного зонирования территории города Новосибирска

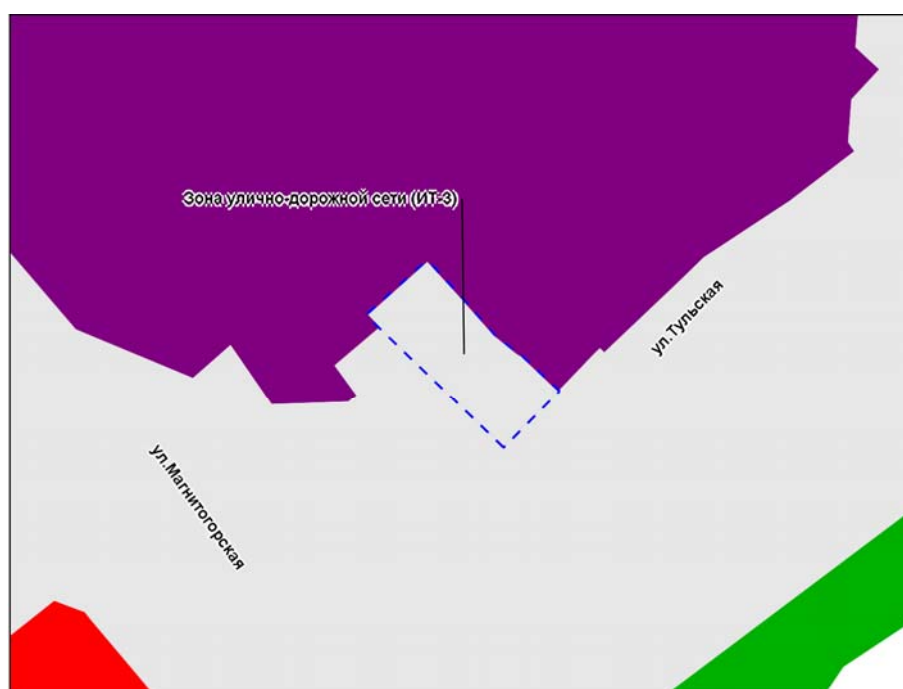

Масштаб 1 : 2 000

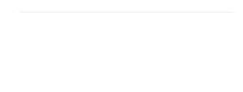

ФРАГМЕНТ
карты градостроительного зонирования территории города Новосибирска

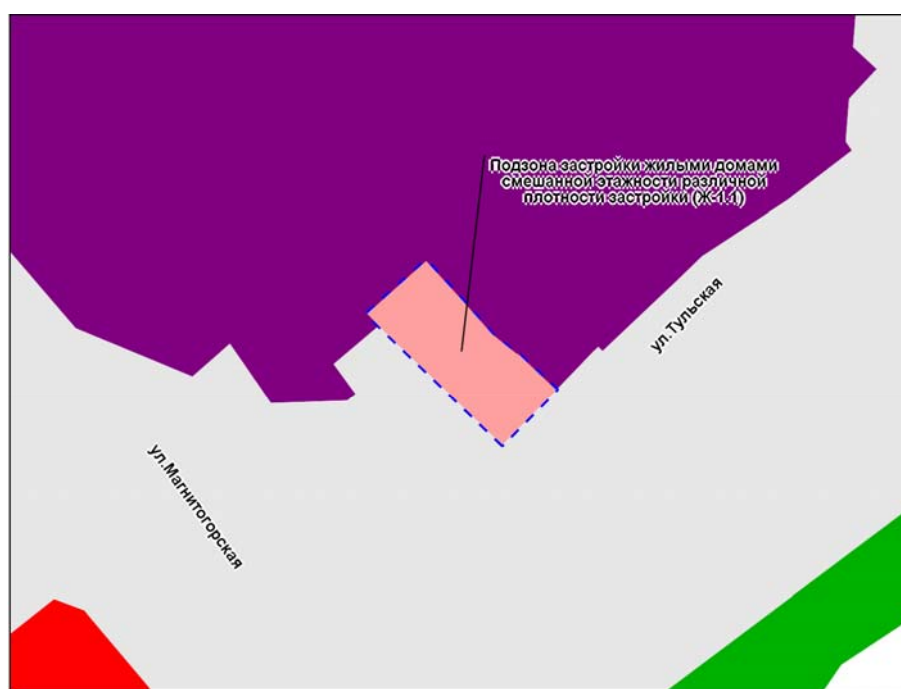

Масштаб 1 : 2 000

СХЕМА
границ территории квартала 141.01.01.02 в границах проекта планировки
территории, ограниченной улицами Ипподромской, Фрунзе, Доватора,
Бориса Богаткова, Кирова, Восход, створом Октябрьского моста,
береговой линией реки Оби, в Дзержинском, Октябрьском и
Центральном районах

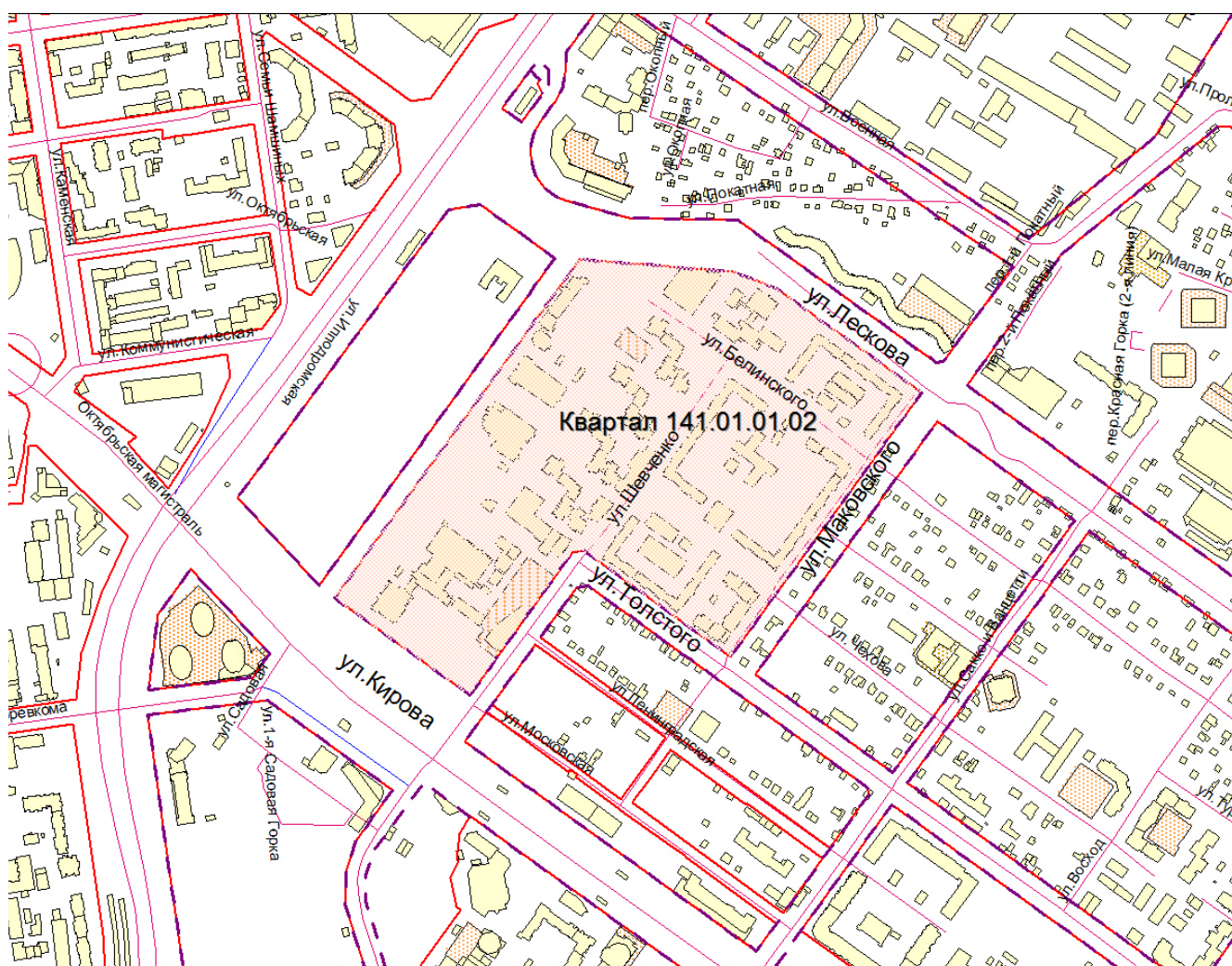

Площадь территории – 20,84 га

Приложение 3
к проекту межевания территории квартала 302.01.05.01 в
границах проекта планировки территории, ограниченной
улицами Дуси Ковальчук, Сухарной, Тимирязева,
Жуковского, рекой 2-я Ельцовка и Красным проспектом,
в Засельцовском районе

ЧЕРТЕЖ МЕЖЕВАНИЯ ТЕРРИТОРИИ

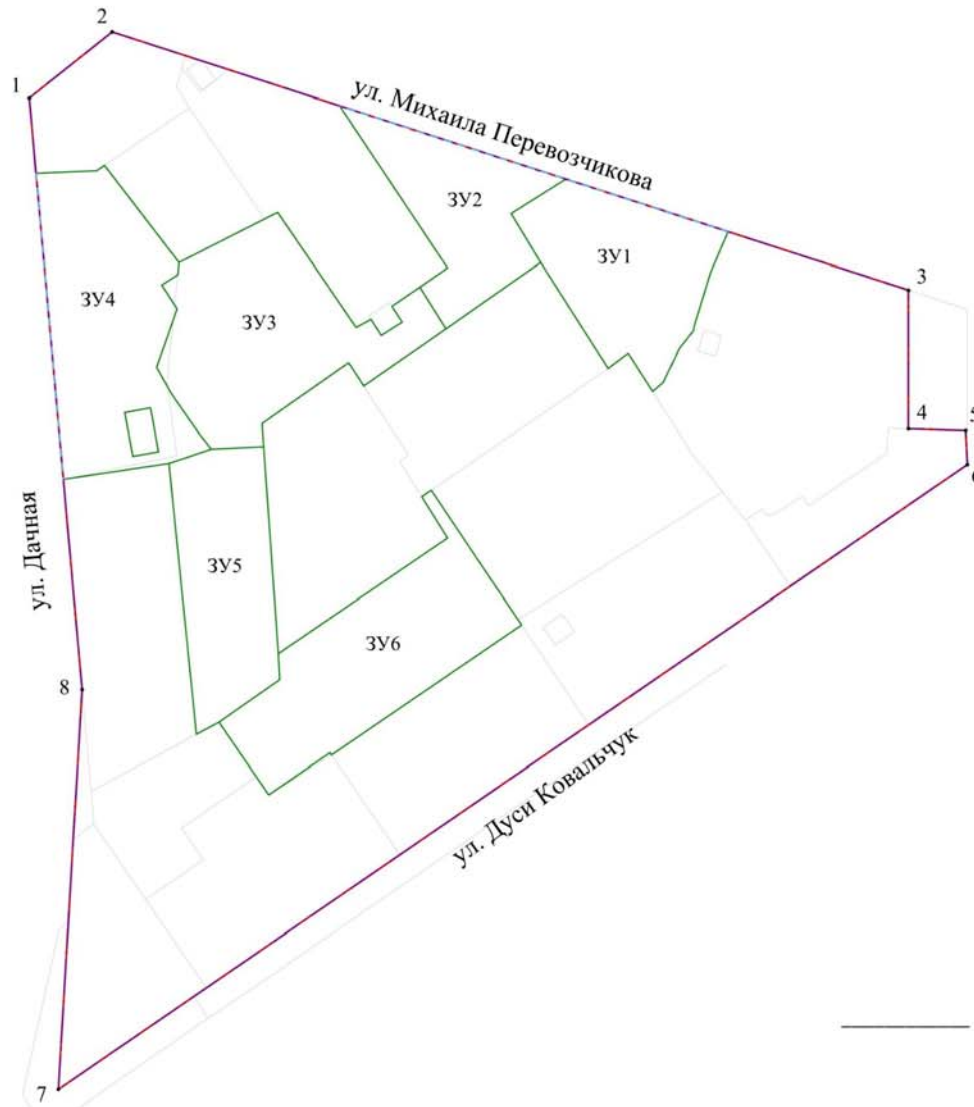

Условные обозначения

- красные линии, утвержденные в составе проекта планировки территории
- - - границы существующего элемента планировочной структуры (квартала)
- - - линии отступа от красных линий в целях определения мест допустимого размещения зданий, строений, сооружений
- границы образуемого или изменяемого земельного участка на кадастровом плане территории
- 3У1** условный номер образуемого земельного участка
- ул. Дачная** наименование элемента улично-дорожной сети
- 1** номер характерной точки и границы территории, в отношении которой утвержден проект межевания

СХЕМА

границ проекта межевания территории квартала 029.02.01.06 в границах проекта планировки территории, ограниченной рекой Обью, границей города Новосибирска, Мочищенским шоссе, ул. Жуковского, ул. Тимирязева, ул. Сухарной, перспективной городской магистралью непрерывного движения в направлении перспективного Ельцовского моста через реку Обь в Заельцовском районе



Площадь территории – 8,01 га

Приложение
к Перечню основных функциональных,
технических и конструктивных характери-
стик остановочных пунктов, обустройстваемых
в рамках реализации на территории города
Новосибирска проекта «Умные остановки»

ТИПОВЫЕ АРХИТЕКТУРНЫЕ РЕШЕНИЯ каталога объектов инновационной городской среды проекта «Умные остановки»

Умная остановка тип А

S - safety:

Экстренная кнопка;
Силовой каркас защищен от механических
повреждений;
Камеры видеонаблюдения
встроенные в силовую конструкцию.

M - maintainability:

Модульная конструкция.

A - accessibility:

Доступная среда
дает равные возможности
для доступа к основным функциям
и информационным возможностям
комплекса.

R - realism:

Возможность производства
из внедренных передовых технологий

T - technological:

Передовые технологии
обеспечиваются информационным
каналом связи.



Умная остановка тип А

Вид спереди

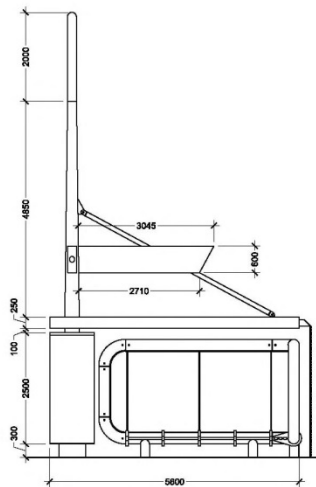

Вид справа

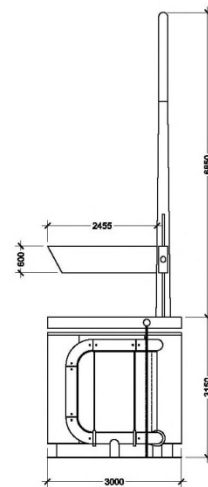

Вид сзади

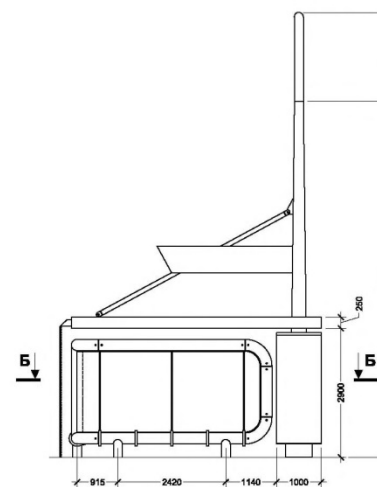

Вид слева

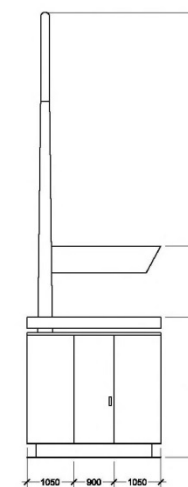

Разрез А-А

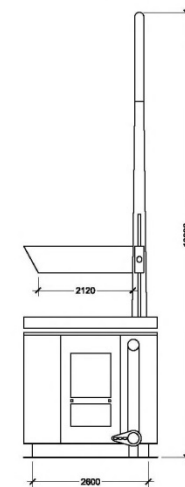

Вид сверху

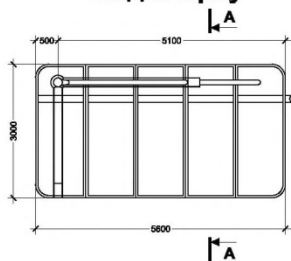

Разрез Б-Б

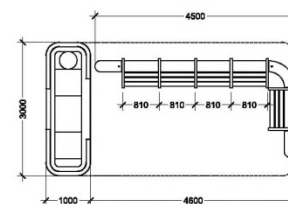

Общие данные:

Габариты остановки
3000x5600x3150 мм;

Высота опоры освещения
10 000 мм.

Умная остановка
тип А





Виды остановок тип Б

Остановка Smart.Light



Базовая модель с интерактивным модулем

Остановка Smart.Light+



Базовая модель с интерактивным модулем
и вендинговым аппаратом

Остановка Smart.Comfort



Базовая модель с интерактивным модулем
и крытым павильоном

Основные принципы



Информационный блок с
расписанием маршрутов



Название остановки
с двух сторон

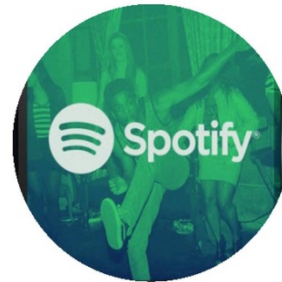

Рекламные носители на
боковой или задней стенке



Принт карты города
на заднем стекле



Скамейка из дерева
со спинкой

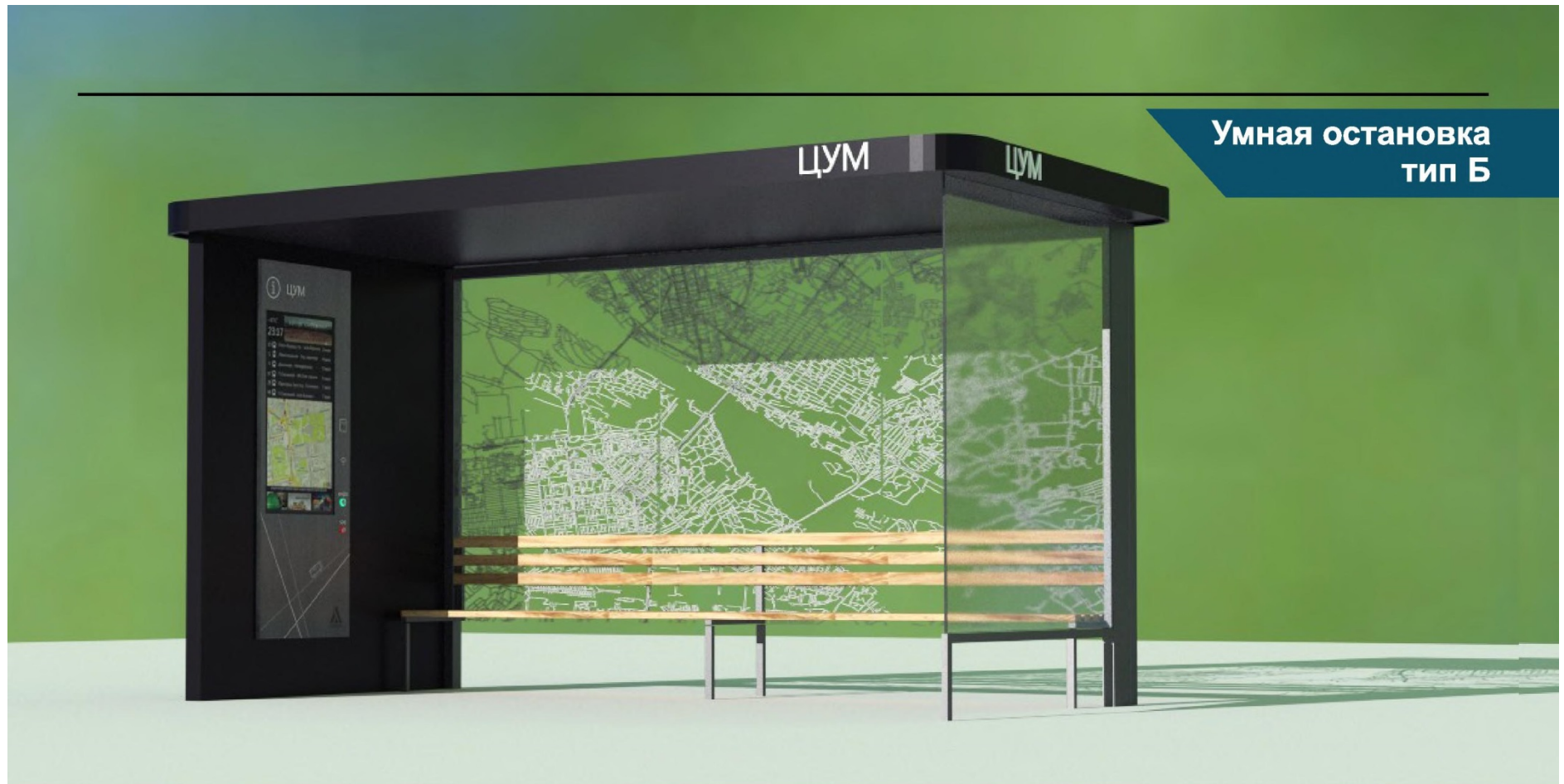

Технические характеристики:

- голосовой поиск маршрутов до выбранного адреса/объекта/остановки;
- вызов экстренных служб;
- круглосуточное видеонаблюдение;
- отображение движения транспорта;
- антивандальное исполнение.

Умная остановка тип Б

Вид спереди

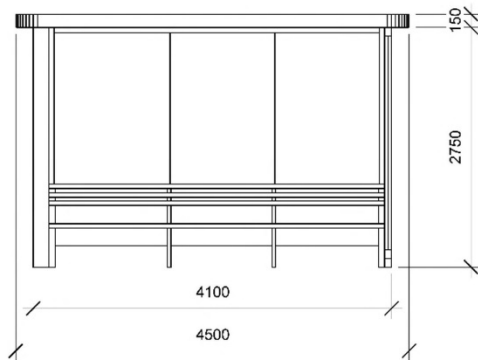

Вид справа

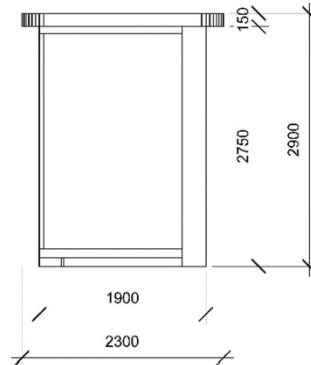

Вид слева

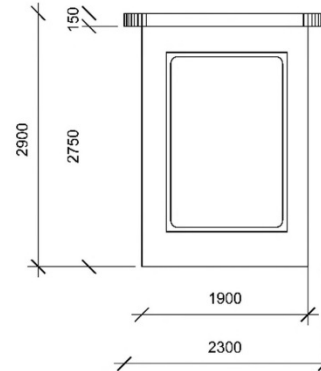

Разрез А-А

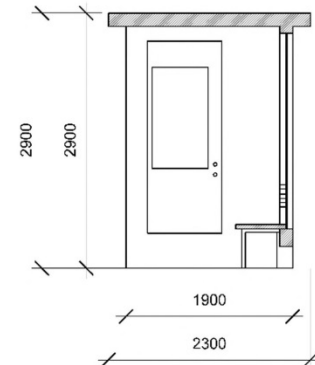

Вид сверху

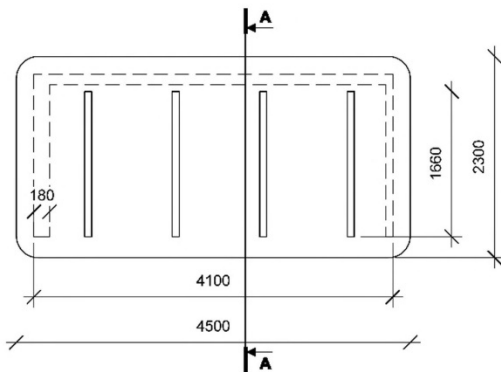

Вид сзади

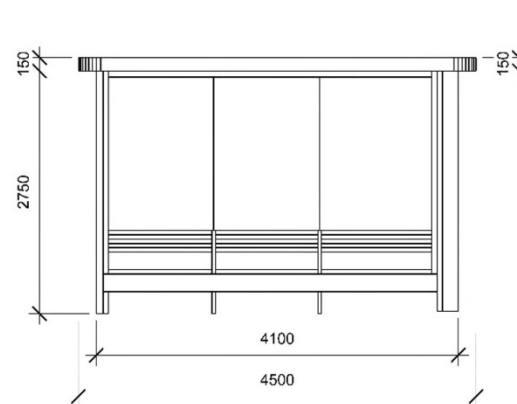

Общие данные:

Габариты остановки
2300x4500x2900 мм.

Умная остановка
тип Б



Умная остановка
тип Б

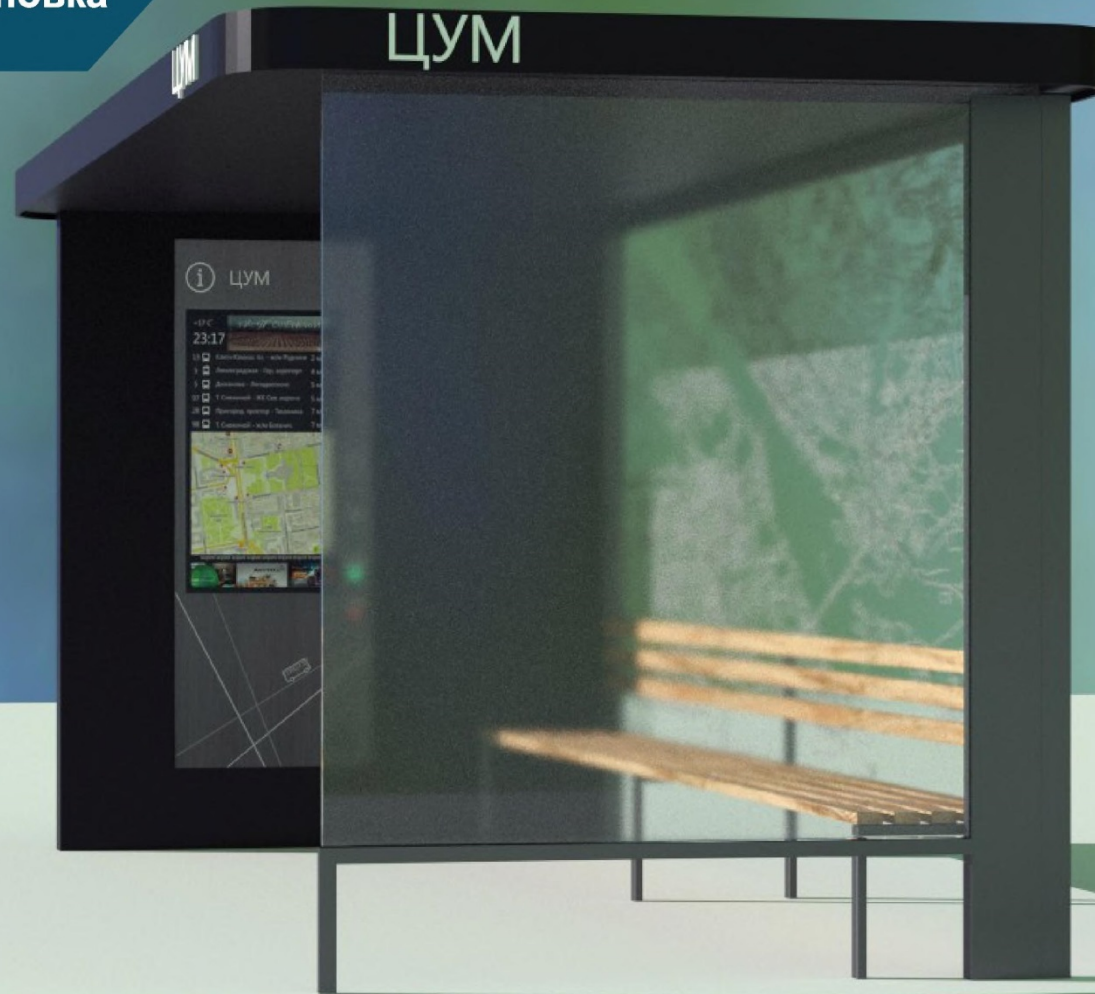

Умная остановка тип Б +



Технические характеристики:

- голосовой поиск маршрутов до выбранного адреса/объекта/остановки;
- вызов экстренных служб;
- круглосуточное видеонаблюдение;
- отображение движения транспорта;
- раздача wi-fi;
- 4 встроенные USB-зарядки;
- антивандальное исполнение.

Умная остановка тип Б +

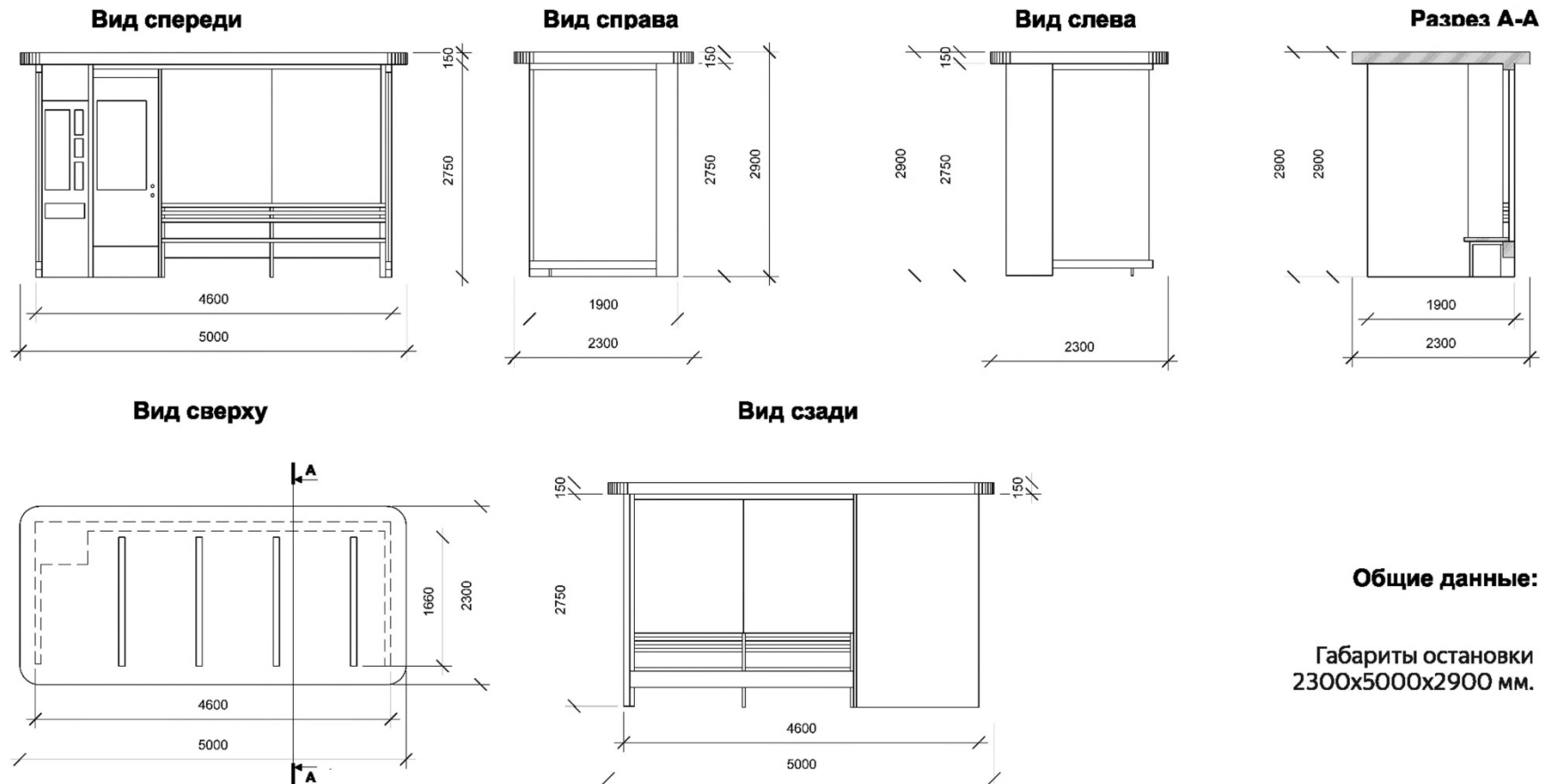

Умная остановка
тип Б +



Умная остановка
тип Б +

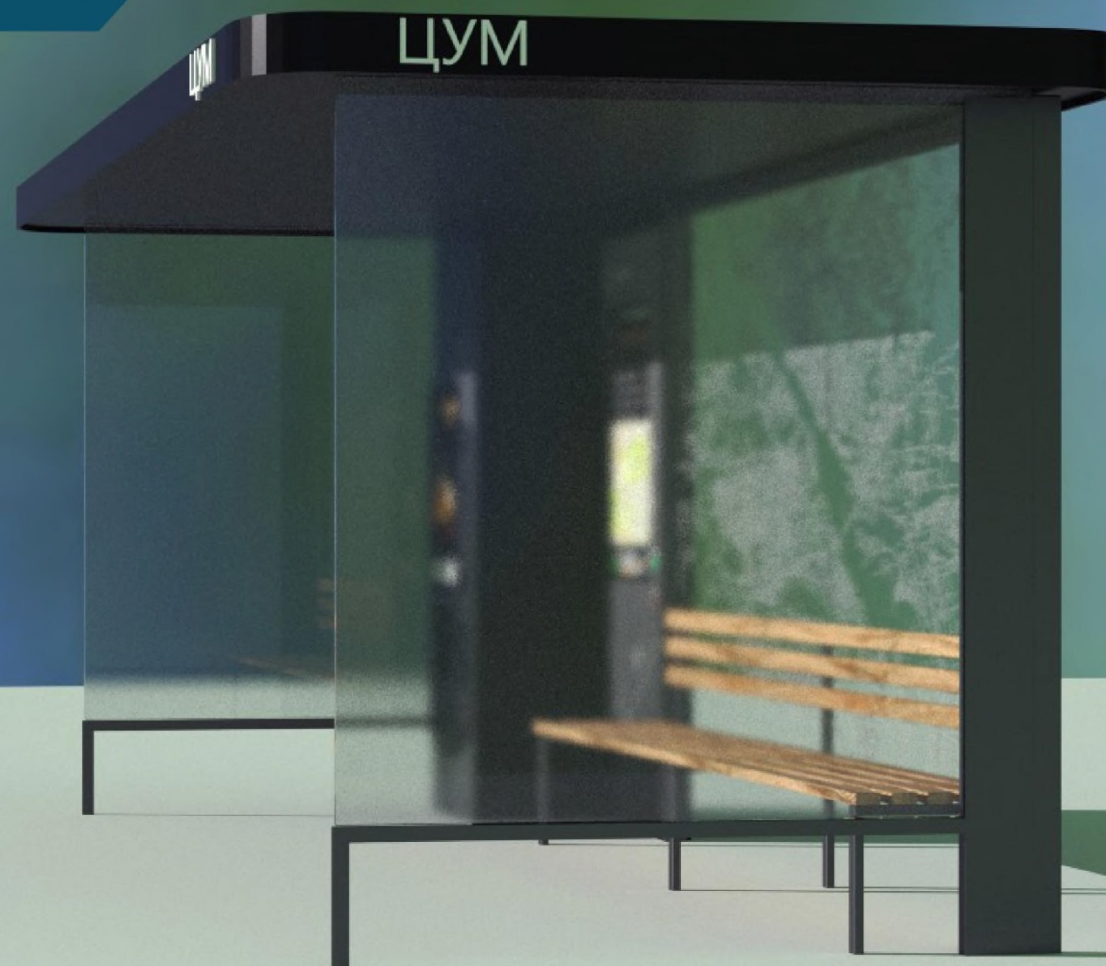

Умная остановка тип Б comfort



Технические характеристики:

- голосовой поиск маршрутов до выбранного адреса/объекта/остановки;
- вызов экстренных служб;
- круглосуточное видеонаблюдение;
- отображение движения транспорта;
- раздача wi-fi;
- 4 встроенные USB-зарядки;
- антивандальное исполнение.

Умная остановка тип Б comfort

Вид спереди

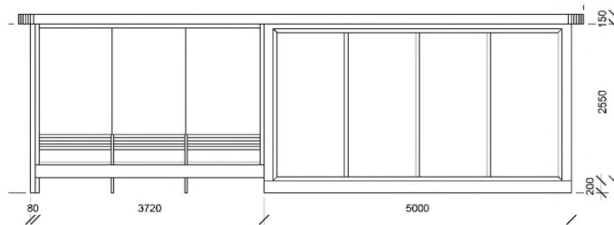

Вид сзади

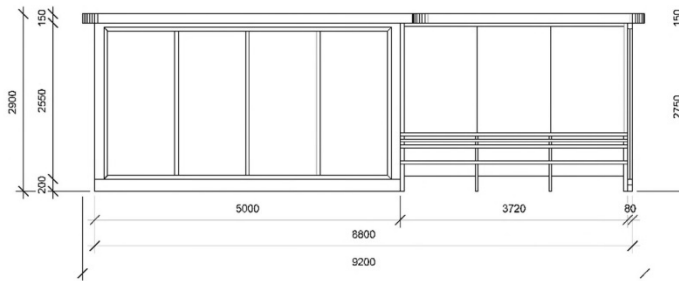

Разрез А-А

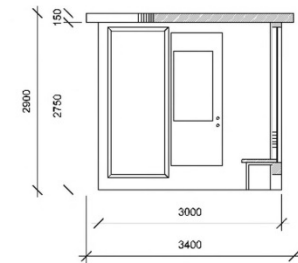

Вид сверху

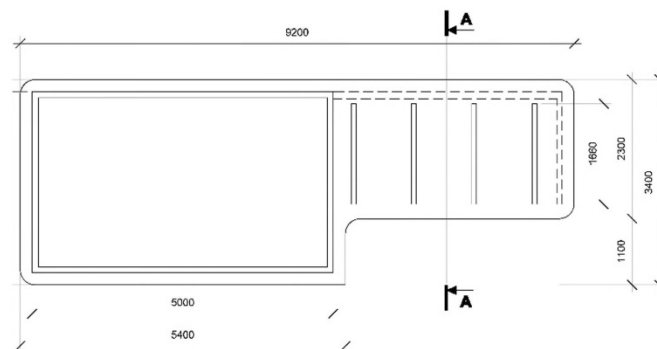

Вид справа

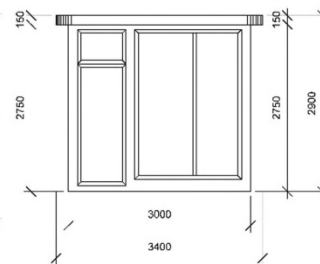

Вид слева

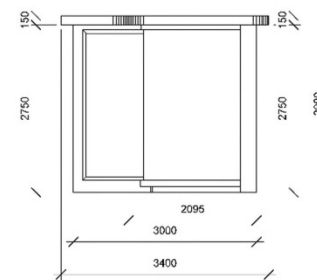

Общие данные:

**Габариты остановки
3400x9200x2900 мм.**

Умная остановка
тип Б comfort



Умная остановка
тип Б comfort

