



**БЮЛЛЕТЕНЬ
ОРГАНОВ МЕСТНОГО
САМОУПРАВЛЕНИЯ
ГОРОДА
НОВОСИБИРСКА**

№ 51 31 октября 2019 г.

**РЕШЕНИЯ
СОВЕТА ДЕПУТАТОВ
ГОРОДА НОВОСИБИРСКА**

СОВЕТ ДЕПУТАТОВ ГОРОДА НОВОСИБИРСКА
РЕШЕНИЕ

От 23.10.2019

г. Новосибирск

№ 856

О внесении изменений в Положение о бюджетном процессе в городе Новосибирске, утвержденное решением Совета депутатов города Новосибирска от 09.10.2007 № 750

В соответствии с Бюджетным кодексом Российской Федерации, Федеральным законом от 06.10.2003 № 131-ФЗ «Об общих принципах организации местного самоуправления в Российской Федерации», руководствуясь статьей 35 Устава города Новосибирска, Совет депутатов города Новосибирска РЕШИЛ:

1. Внести в Положение о бюджетном процессе в городе Новосибирске, утвержденное решением Совета депутатов города Новосибирска от 09.10.2007 № 750 (в редакции решений Совета депутатов города Новосибирска от 02.09.2009 № 1339, от 23.06.2010 № 103, от 02.11.2010 № 176, от 25.09.2013 № 941, от 25.06.2014 № 1119, от 24.09.2014 № 1166, от 29.04.2015 № 1340, от 28.10.2015 № 16, от 19.10.2016 № 293, от 25.10.2017 № 505, от 24.10.2018 № 691), следующие изменения:

1.1. В статье 10:

1.1.1. В пункте 1:

подпункт 1.2 изложить в следующей редакции:

«1.2. Верхний предел муниципального внутреннего долга, муниципального внешнего долга (при наличии обязательств в иностранной валюте) по состоянию на 1 января года, следующего за очередным финансовым годом и каждым годом планового периода, с указанием в том числе верхнего предела долга по муниципальным гарантиям в валюте Российской Федерации, муниципальным гарантиям в иностранной валюте (при наличии обязательств по муниципальным гарантиям в иностранной валюте).»;

в подпункте 1.4 слово «выпуска» заменить словом «размещения»;

в подпункте 1.6 слова «Предельный объем» заменить словом «Объем».

1.1.2. В пункте 2:

подпункты 2.15, 2.16 дополнить словами «(в случае реализации ведомственных целевых программ)»;

дополнить подпунктами 2.20.1, 2.20.2 следующего содержания:

«2.20.1. «Программа муниципальных внешних заимствований на очередной финансовый год» (при наличии обязательств в иностранной валюте).

2.20.2. «Программа муниципальных внешних заимствований на плановый период» (при наличии обязательств в иностранной валюте).»;

подпункты 2.21, 2.22 дополнить словами «(при наличии обязательств по муниципальным гарантиям в валюте Российской Федерации)»;

дополнить подпунктами 2.22.1, 2.22.2 следующего содержания:

«2.22.1. «Программа муниципальных гарантий в иностранной валюте на очередной финансовый год» (при наличии обязательств по муниципальным гарантиям в

иностранной валюте).

2.22.2. «Программа муниципальных гарантий в иностранной валюте на плановый период» (при наличии обязательств по муниципальным гарантиям в иностранной валюте).».

1.2. В пункте 1 статьи 11 слово «двух» заменить словами «двух рабочих».

1.3. В пунктах 1, 2 статьи 20 слово «сводная» в соответствующем падеже исключить.

1.4. Пункт 2 статьи 23 изложить в следующей редакции:

«2. Одновременно с годовым отчетом об исполнении бюджета города представляются пояснительная записка к нему, содержащая анализ исполнения бюджета и бюджетной отчетности, и сведения о выполнении муниципального задания и (или) иных результатах использования бюджетных ассигнований, проект решения об исполнении бюджета города, иная бюджетная отчетность об исполнении бюджета города и иные документы, предусмотренные бюджетным законодательством Российской Федерации.».

1.5. В статье 24:

1.5.1. Абзац десятый дополнить словами «(в случае реализации ведомственных целевых программ)».

1.5.2. Дополнить абзацами следующего содержания:

«программы муниципальных внешних заимствований (при наличии обязательств в иностранной валюте);

программы муниципальных гарантий в валюте Российской Федерации (при наличии обязательств по муниципальным гарантиям в валюте Российской Федерации);

программы муниципальных гарантий в иностранной валюте (при наличии обязательств по муниципальным гарантиям в иностранной валюте).».

1.6. Пункт 1 статьи 25 изложить в следующей редакции:

«1. Муниципальный финансовый контроль за исполнением бюджета города осуществляется в целях обеспечения соблюдения положений правовых актов, регулирующих бюджетные правоотношения, правовых актов, обуславливающих публичные нормативные обязательства и обязательства по иным выплатам физическим лицам из бюджета города, а также соблюдения условий муниципальных контрактов, договоров (соглашений) о предоставлении средств из бюджета города.».

2. Решение вступает в силу на следующий день после его официального опубликования.

3. Положения подпунктов 1.2, 1.6 пункта 1, подпунктов 2.20.1, 2.20.2, 2.22.1, 2.22.2 пункта 2 статьи 10, абзацев четырнадцатого – шестнадцатого статьи 24 Положения о бюджетном процессе в городе Новосибирске (в редакции настоящего решения) применяются к правоотношениям, возникающим при составлении, утверждении и исполнении бюджета города Новосибирска, начиная с бюджета города Новосибирска на 2020 год и на плановый период 2021 и 2022 годов.

4. Контроль за исполнением решения возложить на постоянную комиссию Совета депутатов города Новосибирска по бюджету и налоговой политике.

Председатель Совета депутатов
города Новосибирска

Мэр города Новосибирска

Д. В. Асанцев

А. Е. Локоть

СОВЕТ ДЕПУТАТОВ ГОРОДА НОВОСИБИРСКА

РЕШЕНИЕ

От 23.10.2019

г. Новосибирск

№ 860

О внесении изменений в Положение о земельном налоге на территории города Новосибирска, принятое решением городского Совета Новосибирска от 25.10.2005 № 105

В соответствии с Налоговым кодексом Российской Федерации, Федеральным законом от 06.10.2003 № 131-ФЗ «Об общих принципах организации местного самоуправления в Российской Федерации», руководствуясь статьей 35 Устава города Новосибирска, Совет депутатов города Новосибирска РЕШИЛ:

1. Внести в Положение о земельном налоге на территории города Новосибирска, принятое решением городского Совета Новосибирска от 25.10.2005 № 105 (в редакции решения городского Совета Новосибирска от 27.11.2006 № 434, решений Совета депутатов города Новосибирска от 21.05.2008 № 989, от 26.11.2008 № 1099, от 28.10.2009 № 1439, от 28.09.2010 № 121, от 24.11.2010 № 205, от 28.04.2011 № 363, от 21.12.2011 № 508, от 29.10.2012 № 699, от 27.03.2013 № 821, от 29.05.2013 № 877, от 25.06.2014 № 1123, от 26.11.2014 № 1212, от 25.02.2015 № 1293, от 28.10.2015 № 18, от 23.06.2016 № 233, от 26.09.2018 № 658, от 24.04.2019 № 774), следующие изменения:

1.1. В преамбуле слова «и сроки» исключить.

1.2. В таблице раздела 1 «Налоговые ставки»:

1.2.1. Графу 2 строки 3 дополнить словами «(за исключением земельных участков, приобретенных (предоставленных) для индивидуального жилищного строительства, используемых в предпринимательской деятельности)».

1.2.2. Графу 2 строки 4 изложить в следующей редакции:

«Земельные участки, не используемые в предпринимательской деятельности, приобретенные (предоставленные) для ведения личного подсобного хозяйства, садоводства или огородничества, а также земельные участки общего назначения, предусмотренные Федеральным законом от 29.07.2017 № 217-ФЗ «О ведении гражданами садоводства и огородничества для собственных нужд и о внесении изменений в отдельные законодательные акты Российской Федерации».

1.3. В наименовании раздела 2 слова «и сроки» исключить.

1.4. Пункт 2.1 изложить в следующей редакции:

«2.1. Уплата налога и авансовых платежей осуществляется в соответствии с Налоговым кодексом Российской Федерации.».

1.5. Пункт 2.4 признать утратившим силу.

1.6. В графе 2 строк 1, 3, 4 таблицы пункта 3.1 слова «строительства, для ведения личного подсобного хозяйства, садоводства, огородничества или животноводства, а также дачного хозяйства» заменить словами «строительства (за исключением земельных участков, приобретенных (предоставленных) для индивидуального жилищного строительства, используемых в предпринимательской деятельности), для ведения личного подсобного хозяйства, садоводства или огородничества».

1.7. Пункт 3.3 изложить в следующей редакции:

«3.3. Предоставление налоговых льгот, установленных пунктом 3.1 настоящего Положения, осуществляется в порядке, предусмотренном пунктом 10 статьи 396 Налогового кодекса Российской Федерации.»

2. Решение вступает в силу со дня его официального опубликования, за исключением положений, для которых пунктами 3, 4 настоящего решения установлены иные сроки вступления их в силу.

3. Подпункты 1.2, 1.6 настоящего решения вступают в силу с 01.01.2020, но не ранее чем по истечении одного месяца со дня официального опубликования настоящего решения.

4. Подпункты 1.1, 1.3 – 1.5 настоящего решения вступают в силу с 01.01.2021, но не ранее чем по истечении одного месяца со дня официального опубликования настоящего решения.

5. Контроль за исполнением решения возложить на постоянную комиссию Совета депутатов города Новосибирска по бюджету и налоговой политике.

Председатель Совета депутатов
города Новосибирска

Мэр города Новосибирска

Д. В. Асанцев

А. Е. Локоть

СОВЕТ ДЕПУТАТОВ ГОРОДА НОВОСИБИРСКА
РЕШЕНИЕ

От 23.10.2019

г. Новосибирск

№ 862

О внесении изменений в решение Совета депутатов города Новосибирска от 26.11.2014 № 1210 «О налоге на имущество физических лиц на территории города Новосибирска»

В соответствии с Налоговым кодексом Российской Федерации, Федеральным законом от 06.10.2003 № 131-ФЗ «Об общих принципах организации местного самоуправления в Российской Федерации», руководствуясь статьей 35 Устава города Новосибирска, Совет депутатов города Новосибирска РЕШИЛ:

1. Внести в решение Совета депутатов города Новосибирска от 26.11.2014 № 1210 «О налоге на имущество физических лиц на территории города Новосибирска» (в редакции решений Совета депутатов города Новосибирска от 28.10.2015 № 20, от 26.09.2018 № 674) следующие изменения:

1.1. В абзаце шестом подпункта 1 пункта 2 слова «, предоставленных для ведения личного подсобного, дачного» заменить словами «для ведения личного подсобного».

1.2. В пункте 3:

1.2.1. Абзац первый дополнить словами «с учетом особенностей, предусмотренных статьей 403 Налогового кодекса Российской Федерации, в том числе в отношении квартиры, жилого дома, части квартиры, части жилого дома, комнаты, единого недвижимого комплекса, в состав которого входит хотя бы один жилой дом».

1.2.2. Абзацы второй – пятый признать утратившими силу.

1.3. Пункт 7 изложить в следующей редакции:

«7. Предоставление налоговых льгот, установленных в соответствии с пунктом 4 настоящего решения, осуществляется в порядке, предусмотренном пунктом 6 статьи 407 Налогового кодекса Российской Федерации.»

2. Решение вступает в силу со дня его официального опубликования.

3. Контроль за исполнением решения возложить на постоянную комиссию Совета депутатов города Новосибирска по бюджету и налоговой политике.

Председатель Совета депутатов
города Новосибирска

Мэр города Новосибирска

Д. В. Асанцев

А. Е. Локоть

СОВЕТ ДЕПУТАТОВ ГОРОДА НОВОСИБИРСКА

РЕШЕНИЕ

От 23.10.2019

г. Новосибирск

№ 864

О внесении изменений в Положение о нестационарных объектах на территории города Новосибирска, утвержденное решением Совета депутатов города Новосибирска от 29.04.2015 № 1336

В соответствии с Гражданским кодексом Российской Федерации, Земельным кодексом Российской Федерации, Федеральными законами от 06.10.2003 № 131-ФЗ «Об общих принципах организации местного самоуправления в Российской Федерации», от 28.12.2009 № 381-ФЗ «Об основах государственного регулирования торговой деятельности в Российской Федерации», руководствуясь статьей 35 Устава города Новосибирска, Совет депутатов города Новосибирска РЕШИЛ:

1. Внести в Положение о нестационарных объектах на территории города Новосибирска, утвержденное решением Совета депутатов города Новосибирска от 29.04.2015 № 1336 (в редакции решений Совета депутатов города Новосибирска от 23.06.2016 № 235, от 28.09.2016 № 270, от 25.04.2017 № 391, от 25.12.2017 № 540, от 25.04.2018 № 592), следующие изменения:

1.1. В пункте 1.2:

1.1.1. В абзаце пятом слова «основанием для его размещения (договора аренды, договора на размещение и эксплуатацию, паспорта мобильного объекта, разрешения на использование земель, земельных участков)» заменить словами «в соответствии с пунктом 2.1 Положения основанием для его размещения.».

1.1.2. Дополнить абзацем следующего содержания:

«карта-схема территории – изображение на топографическом плане земельных участков в масштабе 1:1500 с обозначением автомобильных дорог, объектов капитального строительства, а также территорий общего пользования, которыми беспрепятственно пользуется неограниченный круг лиц (в том числе площадей, улиц, проездов, скверов, бульваров).».

1.2. В абзаце третьем пункта 2.1 слова «паспорта мобильного объекта, выдаваемого» заменить словами «договора на размещение и эксплуатацию мобильного объекта (далее – договор на размещение мобильного объекта), заключаемого».

1.3. Дополнить пунктом 2.4 следующего содержания:

«2.4. За использование земель или земельных участков для размещения нестационарных объектов, предусмотренных подпунктом «а» пункта 1.3 Положения, взимается плата, которая устанавливается в соответствии с правовым актом мэрии города Новосибирска (далее – плата за использование земель).».

1.4. Пункт 4.13 признать утратившим силу.

1.5. Пункты 4.14, 4.15 изложить в следующей редакции:

«4.14. Исключение места размещения нестационарного торгового объекта из схе-

мы размещения нестационарных торговых объектов, нарушение при размещении и эксплуатации нестационарного торгового объекта требований, предусмотренных нормативными правовыми актами Российской Федерации, Новосибирской области, муниципальными правовыми актами города Новосибирска, а также нарушение условий договора на размещение в случаях, определенных таким договором, являются основаниями для расторжения договора на размещение.

4.15. Письменное уведомление о расторжении договора на размещение направляется департаментом физическому или юридическому лицу, с которым заключен договор на размещение:

при расторжении договора на размещение в связи с исключением места размещения нестационарного торгового объекта из схемы размещения нестационарных торговых объектов – в порядке, установленном разделом 5.1 Положения;

при расторжении договора на размещение в связи с нарушением при размещении и эксплуатации нестационарного торгового объекта требований, предусмотренных нормативными правовыми актами Российской Федерации, Новосибирской области, муниципальными правовыми актами города Новосибирска, а также нарушением условий договора на размещение в случаях, определенных таким договором, – в течение 10 дней со дня установления факта соответствующего нарушения.»

1.6. Дополнить пунктом 4.16 следующего содержания:

«4.16. В течение 7 дней со дня расторжения договора на размещение департамент информирует об этом администрацию района.»

1.7. Наименование раздела 5 изложить в следующей редакции:

«5. Заключение договора на размещение мобильного объекта».

1.8. В пункте 5.1, абзацах первом, втором, четвертом пункта 5.2, абзацах первом, третьем пункта 5.3 слова «выдаче паспорта» заменить словами «заключении договора на размещение».

1.9. В пункте 5.5 слова «выдачи паспорта» заменить словами «заключения договора на размещение», слова «выдаче паспорта» заменить словами «заключении договора на размещение».

1.10. В пункте 5.6 слова «выдаче паспорта» заменить словами «заключении договора на размещение».

1.11. В пункте 5.7:

1.11.1. В абзаце первом слова «выдачи паспорта» заменить словами «заключении договора на размещение».

1.11.2. В абзаце двенадцатом слова «выдачи паспорта» заменить словами «заключения договора на размещение».

1.12. Пункты 5.8 – 5.11 изложить в следующей редакции:

«5.8. В случае принятия районной комиссией решения о возможности заключения договора на размещение мобильного объекта администрация района в течение 5 дней со дня принятия районной комиссией решения заключает договор на размещение мобильного объекта по форме согласно приложению 3 к Положению.

5.9. Договор на размещение мобильного объекта заключается на срок до шести месяцев.

5.10. Исключение места размещения мобильного объекта из схемы размещения нестационарных торговых объектов, нарушение при размещении и эксплуатации мобильного объекта требований, предусмотренных нормативными правовыми актами Российской Федерации, Новосибирской области, муниципальными правовыми актами города Новосибирска, а также нарушение условий договора на размещение мобильного объекта в случаях, определенных таким договором, являются основаниями расторжения договора на размещение мобильного объекта.

5.11. Письменное уведомление о расторжении договора на размещение мобильного объекта направляется администрацией района физическому или юридическому лицу, с которым заключен договор на размещение мобильного объекта:

при расторжении договора на размещение мобильного объекта в связи с исключением места размещения мобильного объекта из схемы размещения нестационарных торговых объектов – в порядке, установленном разделом 5.1 Положения;

при расторжении договора на размещение мобильного объекта в связи с нарушением при размещении и эксплуатации мобильного объекта требований, предусмотренных нормативными правовыми актами Российской Федерации, Новосибирской области, муниципальными правовыми актами города Новосибирска, а также нарушением условий договора на размещение мобильного объекта в случаях, определенных таким договором, – в течение 10 дней со дня установления факта таких нарушений.».

1.13. Пункты 5.12, 5.13 признать утратившими силу.

1.14. Дополнить разделом 5.1 следующего содержания:

«5.1. Порядок предоставления компенсационных мест при исключении мест размещения нестационарных торговых объектов из схемы размещения нестационарных торговых объектов

5.1.1. В случае расторжения договора на размещение, договора на размещение мобильного объекта в связи с исключением места размещения нестационарного торгового объекта из схемы размещения нестационарных торговых объектов департамент не менее чем за четыре месяца до даты такого исключения направляет физическому или юридическому лицу, с которым заключен соответствующий договор, уведомление о предстоящем исключении места размещения нестационарного торгового объекта из схемы размещения нестационарных торговых объектов и о расторжении договора на размещение, договора на размещение мобильного объекта (далее – уведомление о расторжении договора).

5.1.2. В уведомлении о расторжении договора должны содержаться:

планируемая дата расторжения договора;

предложение заключить договор на размещение, договор на размещение мобильного объекта с предоставлением компенсационного места из числа мест размещения нестационарных торговых объектов, включенных в схему размещения нестационарных торговых объектов, в отношении которых не заключен договор аренды,

договор на размещение, договор на размещение мобильного объекта, либо путем включения в схему размещения нестационарных торговых объектов нового места размещения нестационарного торгового объекта;

порядок заключения договора на размещение, договора на размещение мобильного объекта с предоставлением компенсационного места.

5.1.3. Компенсационное место должно соответствовать требованиям, предусмотренным пунктами 5.1.4, 5.1.5 Положения.

5.1.4. Тип нестационарного торгового объекта и его специализация (ассортимент реализуемой продукции) в отношении компенсационного места должен соответствовать типу нестационарного торгового объекта и его специализации (ассортименту реализуемой продукции), указанным в подлежащих расторжению договоре на размещение, договоре на размещение мобильного объекта.

5.1.5. Разница между площадью компенсационного места и площадью места размещения нестационарного торгового объекта, в отношении которого был заключен договор на размещение, договор на размещение мобильного объекта, допускается в пределах 20%, но не более 20 кв. м.

5.1.6. Физическое или юридическое лицо, которому направлено уведомление о расторжении, заинтересованное в продолжении эксплуатации нестационарного торгового объекта с предоставлением компенсационного места, не позднее одного месяца со дня получения уведомления о расторжении договора:

в случае согласия на предоставление компенсационного места из числа мест размещения нестационарных торговых объектов, включенных в схему размещения нестационарных торговых объектов, в отношении которых не заключен договор аренды, договор на размещение, договор на размещение мобильного объекта, обращается в департамент с заявлением о заключении договора на размещение либо в администрацию района с заявлением о заключении договора на размещение мобильного объекта;

в случае несогласия на предоставление компенсационного места из числа мест размещения нестационарных торговых объектов, включенных в схему размещения нестационарных торговых объектов, в отношении которых не заключен договор аренды, договор на размещение, договор на размещение мобильного объекта, обращается в департамент с заявлением о включении в схему размещения нестационарных торговых объектов нового компенсационного места.

В случае внесения изменения в схему размещения нестационарных торговых объектов по результатам рассмотрения заявления физического или юридического лица, предусмотренного абзацем третьим настоящего пункта, такое лицо не позднее одного месяца со дня включения компенсационного места в схему размещения нестационарных торговых объектов обращается в департамент с заявлением о заключении договора на размещение либо в администрацию района с заявлением о заключении договора на размещение мобильного объекта.

5.1.7. Заключение договора на размещение с предоставлением компенсационного места осуществляется в порядке, предусмотренном пунктами 4.1.2 – 4.1.9 Положения.

Заключение договора на размещение мобильного объекта с предоставлением компенсационного места осуществляется в порядке, предусмотренном пунктами 5.2 – 5.8 Положения.

5.1.8. Договор на размещение, договор на размещение мобильного объекта заключаются на срок, не превышающий оставшийся срок действия договора на размещение, договора на размещение мобильного объекта, расторгнутых в связи с исключением места размещения нестационарного торгового объекта, мобильного объекта из схемы размещения нестационарных торговых объектов.».

1.15. В пункте 6.1 слова «аннулирования паспорта» заменить словами «договора на размещение».

1.16. Пункт 6.4 изложить в следующей редакции:

«6.4. В случае поступления обращений, указанных в пункте 6.3 Положения, администрация района в течение 5 дней со дня их регистрации:

изготавливает карту-схему территории в радиусе 20 м от центральной точки, являющейся местом размещения нестационарного объекта;

выявляет места размещения нестационарных объектов в границах территории, определенной в соответствии с абзацем вторым настоящего пункта, с указанием таких мест на карте-схеме территории и фотофиксацией размещенных нестационарных объектов;

устанавливает в рамках взаимодействия между структурными подразделениями мэрии наличие (отсутствие) документов, являющихся основанием для размещения нестационарных объектов.».

1.17. Пункт 6.6 изложить в следующей редакции:

«6.6. В течение 5 дней со дня составления акта о выявлении администрация района направляет акт о выявлении, документы, поступившие в администрацию района в соответствии с пунктом 6.3 Положения, а также подготовленные в порядке, предусмотренном пунктом 6.4 Положения, в комиссию по вопросам демонтажа самовольных нестационарных объектов на территории города Новосибирска (далее – комиссия по демонтажу).

Персональный состав и положение о комиссии по демонтажу утверждаются правовым актом мэрии. В состав комиссии по демонтажу включаются два депутата Совета депутатов города Новосибирска, делегированные решением Совета депутатов города Новосибирска.

В течение 7 дней со дня регистрации документов, направленных администрацией района, комиссия по демонтажу принимает решение:

о демонтаже нестационарного объекта (в случае если установлен факт самовольного размещения и эксплуатации нестационарного объекта);

об отсутствии оснований для демонтажа нестационарного объекта (в случае если факт самовольного размещения и эксплуатации нестационарного объекта не установлен).

К решению, предусмотренному абзацем четвертым настоящего пункта, прилагается карта-схема территории и материалы фотофиксации, подготовленные в соответствии с абзацами вторым, третьим пункта 6.4 Положения.

Информация о дате, времени и месте проведения заседания комиссии по демонтажу, на котором планируется принятие решения, предусмотренного абзацами четвертым, пятым настоящего пункта, размещается комиссией по демонтажу на официальном сайте города Новосибирска в сети Интернет не позднее 3 дней до дня ее заседания.

Собственник (владелец) нестационарного объекта вправе представить в комиссию по демонтажу для рассмотрения на ее заседании дополнительные материалы и пояснения по выявленному факту размещения нестационарного объекта.

В течение 2 дней со дня принятия решения, предусмотренного абзацами четвертым, пятым настоящего пункта, комиссия по демонтажу:

направляет решение в администрацию района;

обеспечивает размещение на официальном сайте города Новосибирска в сети Интернет сообщения о принятии решения о демонтаже нестационарного объекта либо об отсутствии оснований для демонтажа нестационарного объекта.».

1.18. Пункт 6.7 дополнить абзацами следующего содержания:

«устанавливает в пределах территории планируемого демонтажа информационный щит и размещает на нем сообщение, предусмотренное абзацем четвертым настоящего пункта, карту-схему территории, а также информацию о последствиях самовольного размещения на указанной территории нестационарных объектов, предусмотренных пунктом 6.8 Положения.

В течение 7 дней со дня размещения на официальном сайте города Новосибирска в сети Интернет сообщения о планируемом демонтаже самовольного нестационарного объекта департамент обеспечивает опубликование в Бюллетене органов местного самоуправления города Новосибирска, в официальном сетевом издании «Официальный интернет-портал правовой информации города Новосибирска», на официальном сайте города Новосибирска в сети Интернет карту-схему территории, а также информацию о последствиях самовольного размещения на указанной территории нестационарных объектов, предусмотренных пунктом 6.8 Положения.».

1.19. Абзац первый пункта 6.8 после слов «в добровольном порядке» дополнить словами «либо перемещен в пределах территории планируемого демонтажа и (или) внешний вид его, в том числе размер, изменен».

1.20. Дополнить пунктом 6.19 следующего содержания:

«6.19. В случае выявления повторного размещения самовольного нестационарного объекта в течение календарного года в пределах территории в радиусе 20 м от ранее демонтированного нестационарного объекта, указанной в карте-схеме территории, составляется акт о выявлении самовольного нестационарного объекта

в порядке, предусмотренном пунктом 6.5 Положения. На основании такого акта о выявлении самовольного нестационарного объекта департамент, администрация района обеспечивают повторный демонтаж самовольного нестационарного объекта в соответствии с пунктами 6.9 – 6.18 Положения без совершения действий, предусмотренных пунктами 6.6 – 6.8 Положения.».

1.21. В приложении 2:

1.21.1. В пункте 6.3 слова «соответствии с» заменить словами «случае нарушения при размещении и эксплуатации Объекта требований, предусмотренных».

1.21.2. В пунктах 6.4, 6.5 слова «об одностороннем отказе» заменить словами «о расторжении Договора в порядке одностороннего отказа».

1.21.3. В пункте 6.6 слова «о досрочном расторжении» заменить словами «о расторжении Договора в порядке одностороннего отказа от исполнения».

1.21.4. В пункте 6.7 слова «об одностороннем отказе» заменить словами «о расторжении Договора в порядке одностороннего отказа».

1.21.5. Дополнить пунктом 6.8 следующего содержания:

«6.8. В случае исключения места размещения Объекта из схемы размещения нестационарных торговых объектов Сторона 1 направляет Стороне 2 уведомление о расторжении Договора в порядке одностороннего отказа заказным письмом. Договор считается расторгнутым без обращения в суд с даты, указанной в уведомлении.».

1.22. Приложение 3 изложить в редакции приложения к настоящему решению.

1.23. В приложении 5 слова «демонтаж произведен не был» заменить словами «демонтаж в добровольном порядке произведен не был (самовольный нестационарный объект перемещен в пределах территории планируемого демонтажа и (или) внешний вид его, в том числе размер, изменен)».

2. Решение вступает в силу на следующий день после его официального опубликования.

3. Контроль за исполнением решения возложить на постоянную комиссию Совета депутатов города Новосибирска по муниципальной собственности и постоянную комиссию Совета депутатов города Новосибирска по научно-производственному развитию и предпринимательству.

Председатель Совета депутатов
города Новосибирска

Мэр города Новосибирска

Д. В. Асанцев

А. Е. Локоть

Приложение
к решению Совета депутатов
города Новосибирска
от 23.10.2019 № 864

Приложение 3
к Положению о нестационарных
объектах на территории города
Новосибирска

ПРИМЕРНАЯ ФОРМА

договора на размещение и эксплуатацию мобильного объекта

г. Новосибирск « ____ » _____ 20__ г.
№ _____

Мэрия города Новосибирска, именуемая в дальнейшем «Сторона 1», с одной стороны, и _____, именуемое(ый) в дальнейшем «Сторона 2», в лице _____, с другой, заключили настоящий договор (далее – Договор) о нижеследующем:

1. ПРЕДМЕТ ДОГОВОРА

1.1. Сторона 1 предоставляет Стороне 2 право на использование земель (земельного участка) для размещения мобильного объекта _____ (далее – Объект), используемого по целевому назначению: _____.

1.2. Адресные ориентиры Объекта: _____.

1.3. Площадь земельного участка, занимаемого Объектом: _____ кв. м.

1.4. Договор вступает в юридическую силу с « ____ » _____ 20__ г. и действует по « ____ » _____ 20__ г.

2. ПЛАТА ЗА ИСПОЛЬЗОВАНИЕ ЗЕМЕЛЬ ИЛИ ЗЕМЕЛЬНЫХ УЧАСТКОВ ДЛЯ РАЗМЕЩЕНИЯ ОБЪЕКТА

2.1. Размер платы за использование земель (земельных участков) для размещения Объекта (далее – Плата) составляет: _____ (_____) рублей.

2.2. Сторона 1 вправе изменить размер Платы в бесспорном и одностороннем порядке в соответствии с нормативными правовыми актами Российской Федерации, Новосибирской области, муниципальными правовыми актами города Новосибирска.

Указанные изменения доводятся до Стороны 2 Стороной 1 письменно заказным

письмом по адресу, указанному в юридических реквизитах Стороны 2, или вручаются Стороне 2 под роспись, без оформления этих изменений дополнительным соглашением к договору. Письменное уведомление является приложением к настоящему Договору.

Исчисление и внесение Платы в ином размере начинается со дня, с которого в соответствии с правовым актом предусматривается такое изменение.

2.3. Плата начинает исчисляться с «___» _____ 20__ г.

2.4. Плата и неустойка по Договору вносится Стороной 2 на р/с _____ в _____, БИК _____.

Получатель: ИНН _____, КПП _____, ОКТМО _____, КБК _____.

2.5. Плата вносится в следующем порядке: _____.

3. ПРАВА И ОБЯЗАННОСТИ СТОРОНЫ 1

3.1. Сторона 1 имеет право:

3.1.1. Досрочно расторгнуть Договор в порядке и случаях, предусмотренных нормативными правовыми актами Российской Федерации, Новосибирской области, муниципальными правовыми актами города Новосибирска.

3.1.2. Вносить по согласованию со Стороной 2 в Договор необходимые изменения в случае изменения законодательства и иных правовых актов.

3.1.3. Беспрепятственно посещать и обследовать земли (земельный участок) на предмет соблюдения нормативных правовых актов Российской Федерации, Новосибирской области, муниципальных правовых актов города Новосибирска.

3.1.4. На односторонний отказ от исполнения Договора полностью в случаях, предусмотренных пунктами 6.4 – 6.7 Договора.

3.2. Сторона 1 обязана:

3.2.1. Предоставить Стороне 2 право на использование земель (земельного участка) для размещения Объекта.

3.2.2. Не вмешиваться в хозяйственную деятельность Стороны 2, если она не противоречит условиям настоящего Договора.

3.2.3. Своевременно в письменном виде извещать Сторону 2 об изменениях размера Платы, а также о смене финансовых реквизитов получателя Платы.

4. ПРАВА И ОБЯЗАННОСТИ СТОРОНЫ 2

4.1. Сторона 2 имеет право:

4.1.1. Использовать земли (земельный участок) в соответствии с нормативными правовыми актами Российской Федерации, Новосибирской области, муниципальными правовыми актами города Новосибирска.

4.2. Сторона 2 обязана:

4.2.1. Обеспечить размещение и эксплуатацию Объекта в соответствии с пунктами 1.1 – 1.3 Договора, планом размещения Объекта (приложение к настоящему Договору).

4.2.2. Осуществлять комплекс мероприятий по рациональному использованию и охране земель.

4.2.3. Соблюдать специально установленный режим использования земельных участков.

4.2.4. Не нарушать права других землепользователей.

4.2.5. Своевременно вносить Плату.

4.2.6. Возмещать Стороне 1, смежным землепользователям убытки, включая упущенную выгоду, в полном объеме в связи с ухудшением качества земель и экологической обстановки в результате своей хозяйственной деятельности.

4.2.7. Письменно уведомлять Сторону 1 об изменении своих юридических или финансовых реквизитов в срок не позднее чем через 15 календарных дней с момента совершения последних.

4.2.8. Соблюдать правила благоустройства, обеспечения чистоты и порядка на территории, прилегающей к Объекту.

4.2.9. Освободить земли (земельный участок) по истечении срока настоящего Договора в течение 3-х дней.

4.2.10. Освободить земли (земельный участок) в случае досрочного прекращения Договора в течение 3-х дней.

4.2.11. Привести земли (земельный участок) в первоначальное (пригодное для дальнейшего использования) состояние по окончании срока действия Договора либо в случае досрочного прекращения Договора в порядке, предусмотренном разделом 6 настоящего Договора.

4.2.12. В целях проведения работ по предотвращению аварий и ликвидации их последствий Сторона 2 обязана обеспечить беспрепятственный доступ на земли (земельный участок), занимаемые Объектом, и возможность выполнения данных работ, в том числе при необходимости произвести демонтаж Объекта за собственный счет.

4.2.13. Не допускать передачу или уступку прав по Договору третьим лицам.

4.2.14. Не допускать ухудшения экологической обстановки на земельном участке и прилегающих территориях в результате своей хозяйственной деятельности.

5. ОТВЕТСТВЕННОСТЬ СТОРОН

5.1. Споры, возникающие из реализации настоящего Договора, разрешаются в судебном порядке.

5.2. Изменения и дополнения к условиям настоящего Договора будут действительны только тогда, когда они сделаны в письменной форме и подписаны уполномоченными представителями Сторон, за исключением случаев, когда Стороне 1 не требуется согласие Стороны 2 на изменение условий Договора в соответствии с пунктом 2.2 настоящего Договора.

5.3. В случае использования Стороной 2 земель (земельного участка) не в соответствии с целями, указанными в пункте 1.1 настоящего Договора, Сторона 2 оплачивает договорную неустойку в размере _____.

5.4. В случае нарушения Стороной 2 обязанности, предусмотренной подпунктом 4.2.9 настоящего Договора, Сторона 2 оплачивает договорную неустойку в размере _____.

5.5. В случае нарушения Стороной 2 обязанности, предусмотренной подпунктом 4.2.10 настоящего Договора, Сторона 2 оплачивает договорную неустойку в размере _____.

5.6. В случае нарушения Стороной 2 обязанности, предусмотренной подпунктом 4.2.12 настоящего Договора, Сторона 2 оплачивает договорную неустойку в размере _____.

5.7. В случаях самовольного переустройства Объекта в иной нестационарный торговый объект, объект капитального строительства Сторона 2 оплачивает договорную неустойку в размере _____.

6. РАСТОРЖЕНИЕ И ПРЕКРАЩЕНИЕ ДОГОВОРА

6.1. Договор может быть изменен или расторгнут по соглашению Сторон.

6.2. Истечение срока действия Договора влечет за собой его прекращение.

6.3. Договор может быть досрочно расторгнут по требованию Стороны 1 в случае нарушения при размещении и эксплуатации Объекта требований, предусмотренных нормативными правовыми актами Российской Федерации, Новосибирской области, муниципальными правовыми актами города Новосибирска.

6.4. В случае если Сторона 2 не вносит Плату, установленную пунктом 2.1 Договора, более двух сроков подряд или систематически (более двух сроков) вносит Плату не в полном размере, определенном Договором, Сторона 1 направляет Стороне 2 уведомление о расторжении Договора в порядке одностороннего отказа от исполнения Договора заказным письмом. Договор считается расторгнутым без обращения в суд с даты, указанной в уведомлении.

6.5. В случае самовольного переустройства Стороной 2 Объекта в иной нестационарный торговый объект, объект капитального строительства, Сторона 1 направляет Стороне 2 уведомление о расторжении Договора в порядке одностороннего отказа от исполнения Договора заказным письмом. Договор считается расторгнутым без обращения в суд с даты, указанной в уведомлении.

6.6. В случае размещения и эксплуатации Стороной 2 Объекта не в соответствии с пунктами 1.1 – 1.3 Договора, планом размещения Объекта Сторона 1 направляет Стороне 2 уведомление о расторжении Договора в порядке одностороннего отказа от исполнения Договора заказным письмом. Договор считается расторгнутым без обращения в суд с даты, указанной в уведомлении.

6.7. В случае исключения места размещения Объекта из схемы размещения нестационарных торговых объектов Сторона 1 направляет Стороне 2 уведомление о расторжении Договора в порядке одностороннего отказа от исполнения Догово-

ра заказным письмом. Договор считается расторгнутым без обращения в суд с даты, указанной в уведомлении.

7. ОСОБЫЕ УСЛОВИЯ ДОГОВОРА

7.1. Сторона 2 не имеет права возводить на используемых землях (земельном участке) объекты капитального строительства.

7.2. В случае самовольного переустройства Стороной 2 Объекта в иной нестационарный торговый объект, объект капитального строительства, последние подлежат сносу за счет Стороны 2.

7.3. Досрочное прекращение (расторжение) Договора не является основанием для возврата Стороне 2 денежных средств, затраченных Стороной 2 на благоустройство используемых земель (земельного участка).

Договор составлен на ____ листах и подписан в ____ экземплярах.

Приложение к Договору: план размещения Объекта.

8. АДРЕСА И БАНКОВСКИЕ РЕКВИЗИТЫ СТОРОН

Сторона 1: _____

Сторона 2: _____

СОВЕТ ДЕПУТАТОВ ГОРОДА НОВОСИБИРСКА
РЕШЕНИЕ

От 23.10.2019

г. Новосибирск

№ 866

О внесении изменений в Регламент Совета депутатов города Новосибирска, принятый решением городского Совета Новосибирска от 25.10.2005 № 118

В целях приведения муниципальных правовых актов города Новосибирска в соответствие с законодательством, совершенствования организации работы Совета депутатов города Новосибирска, руководствуясь статьей 35 Устава города Новосибирска, Совет депутатов города Новосибирска РЕШИЛ:

1. Внести в Регламент Совета депутатов города Новосибирска, принятый решением городского Совета Новосибирска от 25.10.2005 № 118 (в редакции решения городского Совета Новосибирска от 27.11.2006 № 397, решений Совета депутатов города Новосибирска от 05.12.2007 № 782, от 06.02.2008 № 892, от 15.10.2008 № 1077, от 23.12.2009 № 1506, от 02.11.2010 № 160, от 22.06.2011 № 409, от 01.02.2012 № 534, от 22.02.2012 № 549, от 27.06.2012 № 657, от 28.11.2012 № 729, от 24.04.2013 № 856, от 18.12.2013 № 1014, от 25.06.2014 № 1139, от 22.10.2014 № 1203, от 24.06.2015 № 1387, от 28.10.2015 № 52, от 17.02.2016 № 162, от 24.05.2016 № 220, от 21.12.2016 № 323, от 22.03.2017 № 380, от 25.04.2018 № 613), следующие изменения:

1.1. В статье 17:

1.1.1. Подпункт 6 пункта 7 дополнить словами «, предварительное рассмотрение проектов решений Совета в случаях, установленных настоящим Регламентом».

1.1.2. Абзац первый пункта 14 дополнить словами «, решения Совета председателей, принятые по результатам предварительного рассмотрения проектов решений Совета в случаях, установленных настоящим Регламентом».

1.2. В статье 29:

1.2.1. Пункт 1 изложить в следующей редакции:

«1. Депутат или группа депутатов имеют право на обращение по вопросам, связанным с их депутатской деятельностью, в органы государственной власти Новосибирской области, государственные органы Новосибирской области, органы местного самоуправления и муниципальные органы города Новосибирска, к должностным лицам указанных органов, к руководителям муниципальных унитарных предприятий и муниципальных учреждений города Новосибирска.»

1.2.2. Абзац первый пункта 3 изложить в следующей редакции:

«3. Депутатским запросом является рассмотренное Советом и признанное депутатским запросом путем принятия соответствующего решения Совета письменное обращение депутата или группы депутатов в органы государственной власти Новосибирской области, государственные органы Новосибирской области, органы местного самоуправления и муниципальные органы города Новосибирска, к должностным лицам указанных органов, к руководителям муниципальных унитарных предприятий и муниципальных учреждений города Новосибирска по вопросам,

связанным с их депутатской деятельностью и входящим в компетенцию указанных органов, организаций и их должностных лиц.».

1.2.3. В пункте 4 слово «соответствующих» заменить словами «соответствующих органов, организаций или их».

1.3. В пункте 2 статьи 30 слова «, а также Положением о порядке осуществления депутатами Совета депутатских полномочий на постоянной основе, принимаемым Советом» исключить.

1.4. В статье 31:

1.4.1. Подпункт «в» пункта 2 признать утратившим силу.

1.4.2. В пункте 6:

в абзаце первом слова «работе Совета» заменить словами «работе Совета, управление по правовым и экономическим вопросам Совета»;

дополнить абзацем следующего содержания:

«На основании резолюции заместителя председателя Совета и сформированного управлением по организационной работе Совета проекта годового плана работы Совета управление по правовым и экономическим вопросам Совета готовит проект решения Совета о плане работы Совета на соответствующий год.».

1.4.3. В абзаце первом пункта 9 слова «годового плана работы Совета» заменить словами «решения Совета о плане работы Совета на соответствующий год», слова «для утверждения» исключить.

1.4.4. В пункте 10 слова «Утвержденные годовой,» заменить словами «Решение Совета о плане работы Совета на соответствующий год, утвержденные», слова «председателю Совета,» исключить, дополнить словами «, в контрольно-счетную палату города Новосибирска, в Новосибирскую городскую муниципальную избирательную комиссию».

1.4.5. Пункт 11 дополнить абзацем следующего содержания:

«Проекты решений Совета о внесении изменений в решения Совета или об отмене решений Совета, в случаях приведения их в соответствие с законодательством, могут рассматриваться Советом вне годового плана работы Совета.».

1.4.6. В абзаце первом пункта 12 слова «Ежемесячный и еженедельный календарные планы работы Совета (далее по тексту – календарный план) составляются» заменить словами «Еженедельный календарный план работы Совета (далее – календарный план) составляется».

1.5. Статью 33 дополнить пунктом 4.1 следующего содержания:

«4.1. Рассмотрение проекта решения постоянной комиссии осуществляется в следующем порядке:

голосование за принятие проекта решения постоянной комиссии за основу;

внесение поправок к проекту решения постоянной комиссии;

голосование за принятие поправок (отдельно по каждой поправке);

голосование за принятие решения постоянной комиссии в целом.».

1.6. Абзац второй пункта 3 статьи 36 изложить в следующей редакции:

«Публичные слушания проводятся в соответствии с Уставом города Новосибир-

ска и Порядком организации и проведения публичных слушаний в городе Новосибирске, определенным решением Совета.».

1.7. В статье 40.2:

1.7.1. В наименовании слово «информации» заменить словами «сводного годового доклада о ходе реализации и».

1.7.2. Пункт 1 изложить в следующей редакции:

«1. Сводный годовой доклад о ходе реализации и об оценке эффективности реализации муниципальных программ (далее – сводный годовой доклад) ежегодно направляется в Совет мэром города Новосибирска.».

1.7.3. В пункте 2:

абзац первый изложить в следующей редакции:

«2. Поступивший в Совет сводный годовой доклад председателем Совета направляется:»;

в абзаце четвертом слова «поступившую информацию об оценке эффективности» заменить словами «поступивший сводный годовой доклад», слова «информации об оценке эффективности» заменить словами «сводного годового доклада».

1.7.4. В пункте 3 слова «информации об оценке эффективности» заменить словами «сводному годовому докладу», слово «ее» заменить словом «его».

1.7.5. В пункте 4 слова «информацию об оценке эффективности» заменить словами «сводный годовой доклад».

1.7.6. В пункте 5:

в абзаце первом слова «информация об оценке эффективности может быть вынесена» заменить словами «сводный годовой доклад может быть вынесен»;

в абзаце втором слова «информации об оценке эффективности» заменить словами «сводного годового доклада».

1.8. В пункте 2 статьи 45 слова «подразделений мэрии города Новосибирска,» заменить словами «подразделений мэрии города Новосибирска, а также муниципальных унитарных предприятий и муниципальных учреждений города Новосибирска,», слова «должностных лиц мэрии города Новосибирска» заменить словами «должностных лиц мэрии города Новосибирска, руководителей муниципальных унитарных предприятий и муниципальных учреждений города Новосибирска».

1.9. В абзаце третьем пункта 10, абзаце третьем пункта 14 статьи 49.1 слова «срок, установленный Положением о бюджетном процессе в городе Новосибирске» заменить словами «течение 10 рабочих дней со дня его внесения в Совет».

1.10. В статье 49.4:

1.10.1. Пункт 4 дополнить словами «в течение 40 дней со дня его представления в Совет».

1.10.2. В пункте 7 слова «срок, установленный Положением о бюджетном процессе в городе Новосибирске,» заменить словами «течение 50 дней со дня представления в Совет годового отчета об исполнении бюджета».

1.11. Статьи 49.5 – 49.7 признать утратившими силу.

1.12. Статью 53 изложить в следующей редакции:

«Статья 53. Порядок посещения сессии гражданами, представителями средств массовой информации, не аккредитованными при Совете, организаций, политических партий, общественных объединений или трудовых коллективов

1. Граждане, представители средств массовой информации, не аккредитованные при Совете (далее – представители СМИ), представители организаций, политических партий, общественных объединений или трудовых коллективов (далее – представители организаций), желающие присутствовать на сессии, после опубликования проекта повестки дня очередной сессии не позднее двух рабочих дней до начала работы сессии направляют на имя председателя Совета уведомление о желании присутствовать на сессии.

2. В уведомлении о желании присутствовать на сессии граждане, представители СМИ и представители организаций указывают фамилию, имя, отчество (при наличии), адрес места жительства, наименования вопросов, на рассмотрении которых они хотели бы присутствовать.

Представители СМИ и представители организаций указывают также наименование соответствующего средства массовой информации, организации, которые они представляют.

3. Председатель Совета не позднее чем за один рабочий день до начала работы сессии передает уведомления со своими резолюциями в управление по организационной работе Совета для подготовки списка желающих присутствовать на сессии и пригласительных билетов.

4. Пригласительные билеты выдаются при регистрации перед началом сессии по предъявлении паспорта или иного документа, удостоверяющего личность, а также документа, подтверждающего полномочие представлять интересы соответствующего средства массовой информации, организации.

5. Для граждан, представителей СМИ и представителей организаций, желающих присутствовать на сессии, отводятся специальные места, в том числе в зале заседаний.

6. Пропуск в зал заседаний граждан и представителей организаций, которым по решению Совета предоставлено слово, а также представителей СМИ осуществляется организационным отделом управления по организационной работе Совета по пригласительным билетам.

7. Граждане, представители СМИ и представители организаций, присутствующие на сессии, обязаны воздерживаться от проявления одобрения или неодобрения, соблюдать порядок и подчиняться требованиям председательствующего.

Лицо, нарушившее указанные требования, может быть удалено из зала заседания по решению Совета.»

1.13. В пункте 1 статьи 62:

1.13.1. Абзац первый признать утратившим силу.

1.13.2. Абзацы второй, третий изложить в следующей редакции:

«Заседание сессии проводится с 10.00 часов.

В исключительных случаях при невозможности провести заседание сессии в установленном в абзаце втором настоящего пункта время распоряжением председателя Совета время заседания сессии может быть изменено.».

1.14. В статье 71:

1.14.1. В наименовании слова «, включение в план работы Совета» исключить.

1.14.2. Абзац второй пункта 1 дополнить словами «, за исключением случаев, предусмотренных настоящим Регламентом».

1.14.3. Пункт 2 признать утратившим силу.

2. Решение вступает в силу на следующий день после его официального опубликования.

3. Контроль за исполнением решения возложить на председателя Совета депутатов города Новосибирска.

Председатель Совета депутатов
города Новосибирска

Д. В. Асанцев

Мэр города Новосибирска

А. Е. Локоть

СОВЕТ ДЕПУТАТОВ ГОРОДА НОВОСИБИРСКА
РЕШЕНИЕ

От 23.10.2019

г. Новосибирск

№ 871

О внесении изменения в пункт 1 решения Совета депутатов города Новосибирска от 24.05.2017 № 427 «О формировании Новосибирской городской муниципальной избирательной комиссии»

В связи с изменением фамилии члена Новосибирской городской муниципальной избирательной комиссии с правом решающего голоса, руководствуясь статьей 45 Устава города Новосибирска, Совет депутатов города Новосибирска РЕШИЛ:

1. Внести в пункт 1 решения Совета депутатов города Новосибирска от 24.05.2017 № 427 «О формировании Новосибирской городской муниципальной избирательной комиссии» (в редакции решений Совета депутатов города Новосибирска от 05.12.2018 № 716, от 24.12.2018 № 738) изменение, заменив в абзаце двенадцатом слово «Хафизову» словом «Щербинину».

2. Направить настоящее решение в Новосибирскую городскую муниципальную избирательную комиссию.

3. Решение подлежит официальному опубликованию и вступает в силу со дня его принятия.

4. Контроль за исполнением решения возложить на постоянную комиссию Совета депутатов города Новосибирска по местному самоуправлению.

Председатель Совета депутатов
города Новосибирска

Д. В. Асанцев

СОВЕТ ДЕПУТАТОВ ГОРОДА НОВОСИБИРСКА
РЕШЕНИЕ

От 23.10.2019

г. Новосибирск

№ 874

О награждении Почетной грамотой Совета депутатов города Новосибирска

Заслушав информацию о награждении Почетной грамотой Совета депутатов города Новосибирска, в соответствии с решением городского Совета Новосибирска от 17.09.2003 № 302 «О Почетной грамоте Совета депутатов города Новосибирска и Благодарственном письме Совета депутатов города Новосибирска» (в редакции решений городского Совета Новосибирска от 16.03.2005 № 570, от 25.04.2007 № 565, решений Совета депутатов города Новосибирска от 19.09.2007 № 685, от 24.12.2014 № 1281, от 26.04.2016 № 197), руководствуясь статьей 35 Устава города Новосибирска, Совет депутатов города Новосибирска РЕШИЛ:

1. Наградить Почетной грамотой Совета депутатов города Новосибирска:

1.1. Назарову Ирину Викторовну, заведующего муниципальным казенным дошкольным образовательным учреждением города Новосибирска «Детский сад № 9 комбинированного вида», за многолетний добросовестный труд, высокий профессионализм, большой вклад в работу по обучению и воспитанию подрастающего поколения города Новосибирска и в связи с 45-летним юбилеем.

1.2. За многолетний добросовестный труд, высокий профессионализм, большой вклад в работу по подготовке высококвалифицированных юридических кадров и в связи с 80-летием со дня создания Новосибирского юридического института (филиала) федерального государственного автономного образовательного учреждения высшего образования «Национальный исследовательский Томский государственный университет» следующих сотрудников:

- | | |
|------------------------------|---------------------------------------------------------|
| Глазунова Бориса Борисовича | - доцента кафедры уголовного процесса и криминалистики; |
| Лыскову Марину Борисовну | - заместителя начальника учебного отдела; |
| Минстер Марину Владиславовну | - доцента кафедры уголовного права; |
| Чумакову Лидию Петровну | - директора. |

1.3. Коллектив Новосибирского юридического института (филиала) федерального государственного автономного образовательного учреждения высшего образования «Национальный исследовательский Томский государственный университет» за многолетний добросовестный труд, высокий профессионализм, заслуги в области подготовки дипломированных юристов, большой вклад в дело повышения квалификации специалистов-юристов и в связи с 80-летием со дня создания института.

1.4. За многолетний добросовестный труд, высокий профессионализм, большой вклад в дело оказания медицинской помощи населению и в связи с 55-летием со дня образования гематологической службы города Новосибирска сле-

дующих сотрудников гематологического отделения государственного бюджетного учреждения здравоохранения Новосибирской области «Городская клиническая больница № 2»:

- | | | |
|---------------------------------|---|------------------------------|
| Капустину Ольгу Николаевну | - | кухонного рабочего; |
| Мельникову Татьяну Владимировну | - | врача-гематолога; |
| Столярову Ларису Геннадьевну | - | старшую медицинскую сестру; |
| Сухаренко Ларису Алексеевну | - | санитарку; |
| Юрину Клару Николаевну | - | медицинскую сестру палатную. |

1.5. За высокий профессионализм, многолетний добросовестный труд по оказанию медицинской помощи населению города Новосибирска и в связи с Днем народного единства следующих сотрудников государственного бюджетного учреждения здравоохранения Новосибирской области «Городская клиническая больница № 1»:

- | | | |
|---------------------------------|---|-----------------------------|
| Василевскую Людмилу Григорьевну | - | старшую медицинскую сестру; |
| Киселеву Людмилу Валерьевну | - | старшую медицинскую сестру; |
| Копейкину Елену Владимировну | - | врача-онколога. |

1.6. Коллектив филиала «Библиотека им. Н. А. Некрасова» муниципального казенного учреждения культуры города Новосибирска «Централизованная библиотечная система им. П. П. Бажова Ленинского района» за многолетний добросовестный труд, высокий профессионализм, большой вклад в организацию краеведческой работы, воспитание подрастающего поколения города Новосибирска и в связи с 70-летием со дня создания филиала «Библиотека им. Н. А. Некрасова».

1.7. Стригунову Наталью Петровну, заведующего филиалом «Библиотека им. Н. А. Некрасова» муниципального казенного учреждения культуры города Новосибирска «Централизованная библиотечная система им. П. П. Бажова Ленинского района» за многолетний добросовестный труд, высокий профессионализм, большой вклад в организацию краеведческой работы, воспитание подрастающего поколения города Новосибирска и в связи с 70-летием со дня создания филиала «Библиотека им. Н. А. Некрасова».

1.8. Коллектив филиала «Библиотека им. А. И. Герцена» муниципального казенного учреждения культуры города Новосибирска «Централизованная библиотечная система им. П. П. Бажова Ленинского района» за многолетний добросовестный труд, высокий профессионализм, большой вклад в культурное и патриотическое воспитание подрастающего поколения города Новосибирска и в связи с 70-летием со дня создания филиала «Библиотека им. А. И. Герцена».

1.9. Соколову Аделаиду Сергеевну, заведующего филиалом «Библиотека им. А. И. Герцена» муниципального казенного учреждения культуры города Новосибирска «Централизованная библиотечная система им. П. П. Бажова Ленинского района» за многолетний добросовестный труд, высокий профессионализм, большой вклад в культурное и патриотическое воспитание подрастающего поколения города Новосибирска и в связи с 70-летием со дня создания филиала «Библиотека им. А. И. Герцена».

1.10. За многолетний добросовестный труд, высокий профессионализм, активную военно-патриотическую деятельность и в связи с 27-летием со дня образования государственного бюджетного общеобразовательного учреждения Новосибирской области «Кадетская школа-интернат «Сибирский кадетский корпус» следующих сотрудников:

Косового Владислава Михайловича - преподавателя-организатора ОБЖ;

Кубашева Сергея Ивановича - старшего воспитателя;

Лобыкина Юрия Петровича - педагога дополнительного образования.

1.11. За добросовестный труд, высокий профессионализм, большой вклад в развитие сферы образования города Новосибирска и в связи с 55-летием со дня создания муниципального казенного дошкольного образовательного учреждения города Новосибирска «Детский сад № 317 «Совушка» общеразвивающего вида с приоритетным осуществлением интеллектуального развития воспитанников» следующих сотрудников:

Баух Наталию Владимировну - воспитателя;

Брюшкову Марию Викторовну - воспитателя;

Величкович Наталью Валиулловну - воспитателя;

Грязнову Анжелу Дмитриевну - воспитателя;

Монахову Оксану Анатольевну - старшего воспитателя;

Николенко Анну Николаевну - воспитателя;

Павлушину Снежану Петровну - воспитателя;

Пономареву Галину Ильиничну - музыкального руководителя;

Постнову Евгению Михайловну - главного бухгалтера;

Серегину Марину Владимировну - воспитателя;

Суховееву Наталью Владимировну - воспитателя;

Тельнову Светлану Анатольевну - заведующего;

Цыганову Анну Николаевну - воспитателя;

Шикитову Юлию Андреевну - воспитателя.

1.12. За многолетний добросовестный труд, высокое профессиональное мастерство и в связи с Днем работника автомобильного и городского пассажирского транспорта следующих работников:

Полубинскую Людмилу Викторовну - кондуктора автобуса муниципального казенного предприятия города Новосибирска «Пассажирское автотранспортное предприятие № 4»;

Попова Павла Викторовича - директора общества с ограниченной ответственностью «ПежоСервис»;

Смирнову Веру Исаковну - диспетчера (АСУ-Навигация) муниципального казенного учреждения города Новосибирска «Центр управления городским автоэлектротранспортом».

1.13. Коллектив общества с ограниченной ответственностью «НОВОСИБИР-СКПРОФСТРОЙ-ПАТП-1» за многолетний добросовестный труд, высокое профессиональное мастерство и в связи с Днем работника автомобильного и городско-го пассажирского транспорта.

1.14. Горчакова Юрия Михайловича, начальника Управления Министерства внутренних дел Российской Федерации по городу Новосибирску за многолетний добросовестный труд, высокий профессионализм и в связи с 95-летием со дня образования Новосибирской областной организации общественно-государственного объединения «Всероссийское физкультурно-спортивное общество «Динамо».

1.15. За многолетний добросовестный труд, высокое профессиональное мастерство, большой вклад в развитие дорожной отрасли и благоустройства города Новосибирска и в связи с Днем работников дорожного хозяйства следующих работников:

Базуева Павла Юрьевича - водителя муниципального казенного учреждения города Новосибирска «Гормост»;

Маркину Елену Александровну - агронома участка эксплуатации зеленых насаждений муниципального казенного учреждения города Новосибирска «Горзеленхоз»;

Медведева Александра Васильевича - начальника участка обслуживания светофорных объектов муниципального бюджетного учреждения города Новосибирска «Городской центр организации дорожного движения»;

Субботина Олега Валентиновича - варщика асфальтовой массы общества с ограниченной ответственностью «СоюзДорСтрой»;

Ярославцеву Ольгу Викторовну - эксперта отдела муниципального контроля за обеспечением сохранности автомобильных дорог Главного управления благоустройства, озеленения и правового обеспечения мэрии города Новосибирска.

1.16. Коллектив муниципального бюджетного учреждения культуры города Новосибирска «Дом культуры «Затон» за многолетний добросовестный труд, высокий профессионализм, большой вклад в развитие сферы культуры города Новосибирска и в связи с 90-летием со дня создания учреждения.

1.17. Сухачеву Ларису Алексеевну, директора муниципального бюджетного учреждения культуры города Новосибирска «Дом культуры «Затон» за многолетний добросовестный труд, высокий профессионализм, боль-

шой вклад в развитие сферы культуры города Новосибирска и в связи с 90-летием со дня создания учреждения.

1.18. Коллектив федерального государственного бюджетного образовательного учреждения высшего образования «Новосибирский государственный университет архитектуры, дизайна и искусств» за многолетний добросовестный труд, высокий профессионализм, большой вклад в развитие системы высшего образования города Новосибирска и в связи с 30-летием со дня создания учреждения.

1.19. За многолетний добросовестный труд, высокий профессионализм, большой вклад в развитие системы высшего образования города Новосибирска и в связи с 30-летием со дня создания федерального государственного бюджетного образовательного учреждения высшего образования «Новосибирский государственный университет архитектуры, дизайна и искусств» следующих сотрудников:

Багрову Наталью	- ректора;
Викторовну	
Гамалея Александра	- заведующего кафедрой дизайна архитектурной
Александровича	среды;
Ерохина Григория	- заведующего кафедрой градостроительства и
Порфирьевича	ландшафтной архитектуры;
Родионову Юлию	- директора межрегионального центра поддержки
Валерьевну	программ в области развития градостроительства
	и архитектурной среды.

1.20. За добросовестный труд, высокий профессионализм, большой вклад в обеспечение общественной безопасности и правопорядка и в связи с Днем сотрудника органов внутренних дел Российской Федерации и 80-летием со дня создания отдела внутренних дел Первомайского района города Новосибирска следующих сотрудников отдела полиции № 9 «Первомайский» Управления Министерства внутренних дел Российской Федерации по городу Новосибирску:

Иванова Евгения	- начальника отдела уголовного розыска;
Сергеевича	
Полунину Анну	- инспектора группы анализа, планирования и
Васильевну	учета.

2. Решение вступает в силу со дня его подписания.

3. Решение подлежит официальному опубликованию.

4. Контроль за исполнением решения возложить на постоянную комиссию Совета депутатов города Новосибирска по социальной политике и образованию.

Председатель
Совета депутатов
города Новосибирска

Д. В. Асанцев

**ПРАВОВЫЕ АКТЫ
МЭРИИ ГОРОДА НОВОСИБИРСКА**

ПОСТАНОВЛЕНИЯ МЭРИЯ ГОРОДА НОВОСИБИРСКА

ПОСТАНОВЛЕНИЕ

От 23.10.2019

№ 3880

О проведении публичных слушаний по проекту постановления мэрии города Новосибирска «О проекте планировки и проектах межевания территории, ограниченной улицей Ипподромской, полосой отвода железной дороги и Красным проспектом и береговой линией реки 1-я Ельцовка, в Заельцовском районе»

В целях выявления и учета мнения и интересов жителей города Новосибирска по проекту постановления мэрии города Новосибирска «О проекте планировки и проекте межевания территории, ограниченной улицей Ипподромской, полосой отвода железной дороги и Красным проспектом и береговой линией реки 1-я Ельцовка, в Заельцовском районе», в соответствии с Градостроительным кодексом Российской Федерации, Федеральным законом от 06.10.2003 № 131-ФЗ «Об общих принципах организации местного самоуправления в Российской Федерации», решением Совета депутатов города Новосибирска от 20.06.2018 № 640 «О Порядке организации и проведения в городе Новосибирске общественных обсуждений и публичных слушаний в соответствии с законодательством о градостроительной деятельности», постановлением мэрии города Новосибирска от 07.08.2018 № 2895 «О подготовке проекта планировки и проектов межевания территории, ограниченной улицей Ипподромской, полосой отвода железной дороги и Красным проспектом и береговой линией реки 1-я Ельцовка, в Заельцовском районе», руководствуясь Уставом города Новосибирска, ПОСТАНОВЛЯЮ:

1. Провести:

1.1. Публичные слушания по проекту постановления мэрии города Новосибирска «О проекте планировки и проектах межевания территории, ограниченной улицей Ипподромской, полосой отвода железной дороги и Красным проспектом и береговой линией реки 1-я Ельцовка, в Заельцовском районе» (далее – публичные слушания) (приложение) с 24.10.2019 по 12.12.2019.

1.2. Собрание участников публичных слушаний 22.11.2019 в 14.00 час. по адресу: Российская Федерация, Новосибирская область, город Новосибирск, Красный проспект, 50, кабинет 230.

2. Создать организационный комитет по подготовке и проведению публичных слушаний (далее – организационный комитет) в следующем составе:

Бакулова Екатерина – начальник отдела градостроительной подготовки территорий Главного управления архитектуры и градостроительства мэрии города Новосибирска;

Галимова Ольга Лингвинстоновна	– начальник отдела планировки территории города Главного управления архитектуры и градостроительства мэрии города Новосибирска;
Демченко Татьяна Юрьевна	– консультант отдела градостроительной подготовки территорий Главного управления архитектуры и градостроительства мэрии города Новосибирска;
Канунников Сергей Иванович	– глава администрации Центрального округа по Железнодорожному, Засельцовскому и Центральному районам города Новосибирска;
Кухарева Ольга Владимировна	– Главный специалист отдела градостроительной подготовки территорий Главного управления архитектуры и градостроительства мэрии города Новосибирска;
Кучинская Ольга Владимировна	– главный специалист отдела планировки территории города Главного управления архитектуры и градостроительства мэрии города Новосибирска;
Никулина Евгения Евгеньевна	– главный специалист отдела планировки территории города Главного управления архитектуры и градостроительства мэрии города Новосибирска;
Позднякова Елена Викторовна	– заместитель начальника Главного управления архитектуры и градостроительства мэрии города Новосибирска;
Столбов Виталий Николаевич	– начальник Главного управления архитектуры и градостроительства мэрии города Новосибирска;
Тимонов Виктор Александрович	– заместитель начальника департамента строительства и архитектуры мэрии города Новосибирска – главный архитектор города.

3. Определить местонахождение организационного комитета по адресу: Российская Федерация, Новосибирская область, город Новосибирск, Красный проспект, 50, кабинет 528, почтовый индекс: 630091, адрес электронной почты: ogalimova@admnsk.ru, контактный телефон: 227-54-18.

4. Установить порядок проведения публичных слушаний, состоящий из следующих этапов:

- оповещение о начале публичных слушаний;
- размещение проекта, подлежащего рассмотрению на публичных слушаниях, и открытие экспозиции или экспозиций такого проекта;
- проведение экспозиции или экспозиций проекта, подлежащего рассмотрению на публичных слушаниях;
- проведение собрания участников публичных слушаний;
- подготовка и оформление протокола публичных слушаний;
- подготовка и опубликование заключения о результатах публичных слушаний.

5. Предложить участникам публичных слушаний, определенным законодательством

твом о градостроительной деятельности и прошедшим идентификацию в соответствии с данным законодательством, с 31.10.2019 по 22.11.2019 внести в организационный комитет предложения и замечания, касающиеся проекта.

6. Организационному комитету:

6.1. Подготовить оповещение о начале публичных слушаний.

6.2. Организовать опубликование (обнародование) оповещения о начале публичных слушаний в периодическом печатном издании «Бюллетень органов местного самоуправления города Новосибирска» и его размещение в средствах массовой информации, на официальном сайте города Новосибирска в информационно-телекоммуникационной сети «Интернет» (далее – официальный сайт) не позднее чем за семь дней до дня размещения на официальном сайте проекта, подлежащего рассмотрению на публичных слушаниях.

6.3. Организовать размещение проекта и информационных материалов к нему на официальном сайте.

6.4. Организовать оборудование информационных стендов, расположенных по адресам:

Российская Федерация, Новосибирская область, город Новосибирск, Красный проспект, 50, кабинет 528;

Российская Федерация, Новосибирская область, город Новосибирск, ул. Ленина, 57, стенд кабинета 217 (администрация Центрального округа по Железнодорожному, Заельцовскому и Центральному районам города Новосибирска).

6.5. В течение срока, указанного в пункте 5 настоящего постановления, осуществлять регистрацию и рассмотрение предложений и замечаний, вносимых участниками публичных слушаний.

7. Возложить на Тимонова Виктора Александровича, заместителя начальника департамента строительства и архитектуры мэрии города Новосибирска – главного архитектора города, ответственность за организацию и проведение первого заседания организационного комитета.

8. Департаменту строительства и архитектуры мэрии города Новосибирска разместить постановление и оповещение о начале публичных слушаний на официальном сайте.

9. Департаменту информационной политики мэрии города Новосибирска обеспечить опубликование постановления и оповещения о начале публичных слушаний в средствах массовой информации.

10. Контроль за исполнением постановления возложить на заместителя мэра города Новосибирска – начальника департамента строительства и архитектуры мэрии города Новосибирска.

Мэр города Новосибирска

А. Е. Локоть

Приложение
к постановлению мэрии
города Новосибирска
от 23.10.2019 № 3880

Проект постановления мэрии
города Новосибирска

О проекте планировки и проектах межевания территории, ограниченной улицей Ипподромской, полосой отвода железной дороги и Красным проспектом и береговой линией реки 1-я Ельцовка, в Засельцовском районе

В целях выделения элементов планировочной структуры, установления параметров планируемого развития элементов планировочной структуры, зон планируемого размещения объектов капитального строительства, в том числе объектов федерального значения, объектов регионального значения, объектов местного значения, определения местоположения границ образуемых и изменяемых земельных участков, с учетом протокола публичных слушаний и заключения о результатах публичных слушаний, в соответствии с Градостроительным кодексом Российской Федерации, постановлением Правительства Российской Федерации от 19.11.2014 № 1221 «Об утверждении Правил присвоения, изменения и аннулирования адресов», решением Совета депутатов города Новосибирска от 24.05.2017 № 411 «О Порядке подготовки документации по планировке территории и признании утратившими силу отдельных решений Совета депутатов города Новосибирска, постановлением мэрии города Новосибирска от 07.08.2018 № 2895 «О подготовке проекта планировки и проектов межевания территории, ограниченной улицей Ипподромской, полосой отвода железной дороги и Красным проспектом и береговой линией реки 1-я Ельцовка, в Засельцовском районе», руководствуясь Уставом города Новосибирска, **ПОСТАНОВЛЯЮ:**

1. Утвердить проект планировки территории, ограниченной улицей Ипподромской, полосой отвода железной дороги и Красным проспектом и береговой линией реки 1-я Ельцовка, в Засельцовском районе (приложение 1).

2. Утвердить проект межевания территории квартала 012.01.01.02 в границах проекта планировки территории, ограниченной улицей Ипподромской, полосой отвода железной дороги и Красным проспектом и береговой линией реки 1-я Ельцовка (приложение 2).

3. Утвердить проект межевания территории квартала 012.01.01.04 в границах планировки территории, ограниченной улицей Ипподромской, полосой отвода железной дороги и Красным проспектом и береговой линией реки 1-я Ельцовка, в Засельцовском районе (приложение 3).

4. Утвердить проект межевания территории квартала 012.01.02.01 в границах планировки территории, ограниченной улицей Ипподромской, полосой отвода железной дороги и Красным проспектом и береговой линией реки 1-я Ельцовка, в Засельцовском районе (приложение 4).

5. Присвоить адреса образуемым земельным участкам:

согласно приложению 1 к проекту межевания территории квартала 012.01.01.02 в границах проекта планировки территории, ограниченной улицей Ипподромской, полосой отвода железной дороги и Красным проспектом и береговой линией реки 1-я Ельцовка;

согласно приложению 1 к проекту межевания территории квартала 012.01.01.04 в границах планировки территории, ограниченной улицей Ипподромской, полосой отвода железной дороги и Красным проспектом и береговой линией реки 1-я Ельцовка, в Засельцовском районе;

согласно приложению 1 к проекту межевания территории квартала 012.01.02.01 в границах планировки территории, ограниченной улицей Ипподромской, полосой отвода железной дороги и Красным проспектом и береговой линией реки 1-я Ельцовка, в Засельцовском районе

6. Признать утратившими силу:

приложение 1 к постановлению мэрии города Новосибирска от 20.10.2017 № 4765 «О проекте планировки и проектах межевания территории центральной части города Новосибирска» в части территории, ограниченной улицей Ипподромской, полосой отвода железной дороги и Красным проспектом и береговой линией реки 1-я Ельцовка, в Засельцовском районе;

постановление мэрии города Новосибирска от 14.01.2019 № 71 «О проекте межевания территории квартала 010.03.03.01а в границах проекта планировки центральной части города Новосибирска».

7. Департаменту строительства и архитектуры мэрии города Новосибирска разместить постановление на официальном сайте города Новосибирска в информационно-телекоммуникационной сети «Интернет».

8. Департаменту информационной политики мэрии города Новосибирска в течение семи дней со дня издания постановления обеспечить опубликование постановления.

9. Контроль за исполнением постановления возложить на заместителя мэра города Новосибирска – начальника департамента строительства и архитектуры мэрии города Новосибирска.

Мэр города Новосибирска

А. Е. Локоть

Приложение 1
к постановлению мэрии
города Новосибирска
от _____ № _____

ПРОЕКТ
планировки территории, ограниченной улицей Ипподромской, полосой
отвода железной дороги и Красным проспектом и береговой линией
реки 1-я Ельцовка, в Заельцовском районе

1. Чертеж планировки территории (приложение 1).
 2. Положение о характеристиках планируемого развития территории (приложение 2).
 3. Положения об очередности планируемого развития территории (приложение 3).
-

Приложение 2
к проекту планировки территории, ограниченной улицей Ипподромской, полосой отвода железной дороги и Красным проспектом и береговой линией реки 1-я Ельцовка, в Засельцовском районе

ПОЛОЖЕНИЕ о характеристиках планируемого развития территории

1. Характеристики планируемого развития территории

Проект планировки территории, ограниченной улицей Ипподромской, полосой отвода железной дороги и Красным проспектом и береговой линией реки 1-я Ельцовка, в Засельцовском районе (далее – проект планировки) разработан в отношении территории, ограниченной улицей Ипподромской, полосой отвода железной дороги и Красным проспектом и береговой линией реки 1-я Ельцовка, в Засельцовском районе (далее – планируемая территория).

Территория площадью 121,87 га расположена в Засельцовском районе города Новосибирска. Территория ограничена с севера береговой линией реки 1-я Ельцовка, с востока – Ипподромской магистралью, с юга – полосой отвода железной дороги, с запада – Красным проспектом.

Проект планировки выполнен с учетом основных положений Генерального плана города Новосибирска, Правил землепользования и застройки города Новосибирска. Развитие планируемой территории предусматривается на расчетный срок до 2030 года.

Границы зон планируемого размещения объектов капитального строительства принимаются в соответствии с Генеральным планом города Новосибирска, утвержденным решением Совета депутатов города Новосибирска от 26.12.2007 № 824 «О Генеральном плане города Новосибирска», и некоторым уточнением по реально существующей градостроительной ситуации.

Проектом предусмотрено обеспечение населения планируемой территории озелененными территориями общего пользования: сохранение существующих рекреационных зон (парков, скверов, бульваров), создание отдельных новых участков озеленения (парков, скверов) в пойме реки 1-я Ельцовка.

1.1. Размещение объектов капитального строительства различного назначения

В расчетный срок на территории не предполагается размещать новые объекты капитального строительства, кроме линейных. На территории проектом предус-

мотрена модернизация улично-дорожной сети, инженерных сетей и сооружений на них. Предусмотрено возведение новой распределительной подстанции в квартале 012.01.01.01.

При устройстве новой магистральной улицы районного значения (ул. Предпринимателей) предполагается устройство локального очистного сооружения для очистки поверхностного стока с формируемой магистрали перед отводом в естественный приемник – реку 1-ю Ельцовку.

Устройство скверов и бульваров в створе перспективного направления ул. Брестской, параллельного ему существующего основного проезда и существующего направления восточного фрагмента ул. Кавалерийской.

Формирование скверов общего пользования по обеим сторонам ул. Кропоткина у границ кварталов 012.01.01.02 и 012.01.01.05.

Формирование элементов озеленения общего пользования с восточной стороны Красного проспекта у границ кварталов 012.01.01.02 и 012.01.01.03.

Прокладка ул. Предпринимателей для реализации решений генерального плана города Новосибирска, отраженного в карте-схеме планируемой магистральной улично-дорожной сети на период до 2030 года (приложение 17 к Генеральному плану города Новосибирска).

1.2. Развитие системы транспортного обслуживания

Формирование перспективной улицы в жилой застройке между существующими ул. Кропоткина и Линейной.

Формирование улицы в жилой застройке из западного фрагмента ул. Кавалерийской и северного фрагмента ул. Брестской.

Формирование магистральной улицы районного значения (ул. Предпринимателей) по левому (южному) краю поймы реки 1-й Ельцовки с включением восточного фрагмента ул. Кавалерийской.

Формирование магистральной улицы районного значения в створе южной части ул. Брестской от перспективной ул. Предпринимателей до существующей ул. Линейной.

Формирование восточной части существующей ул. Линейной от примыкания ул. Брестской до пересечения с ул. Ипподромской в магистральную улицу районного значения.

Устройство пересечений в разных уровнях с улицей общегородского значения непрерывного движения (ул. Ипподромской) магистралей районного значения – ул. Линейной и ул. Предпринимателей с использованием для этого сложившихся особенностей рельефа местности.

Организация новых маршрутов общественного транспорта (автобусов и троллейбусов) по формируемым магистральным улицам районного значения для обслуживания плотной жилой, общественно-деловой и коммунальной застройки, а также усиления транспортной связи Калининского и Заельцовского районов.

В результате мероприятий на территории будет проложено 1,5 км новых улиц,

построено две транспортные развязки в разных уровнях, улучшится транспортная обеспеченность планируемой территории. Прирост маршрутной сети автобусов составит 1,6 км. Плотность улично-дорожной сети (далее – УДС) достигнет 6,0 км/кв. км.

1.3. Развитие системы инженерного обеспечения

1.3.1. Водоснабжение

В части устройства питьевого, хозяйственного и противопожарного водоснабжения на территории проектом планировки предусмотрены следующие мероприятия.

Прокладка кольца водопровода Д 300 вокруг проектируемого квартала 012.01.02.01 от существующей линии водопровода по восточному фрагменту существующей ул. Кавалерийской. Прокладка новой линии водопровода Д 500 по северной стороне проектируемой ул. Предпринимателей (от примыкания проектируемой ул. Брестской на восток) и западной стороне существующей ул. Ипподромской до пересечения с западным фрагментом существующей ул. Кавалерийской с подключением к существующему водопроводу по ул. Кавалерийской и ул. Ипподромской (в северо-восточном углу квартала 012.01.02.02).

1.3.2. Водоотведение

В части отвода бытовых и хозяйственных сточных вод с территории проектом планировки предусмотрены следующие мероприятия.

Прокладка нового канализационного коллектора Д 2000 по проектируемой ул. Предпринимателей от проекции существующей ул. Деповской до пересечения с существующей ул. Ипподромской.

Строительство (реконструкция) канализационной насосной станции (далее – КНС) 25 в квартале 012.01.02.02 на существующей канализационной сети.

1.3.3. Дождевая канализация

В части отведения поверхностных стоков с территории проектом планировки предусмотрены следующие мероприятия.

Строительство главного водосточного коллектора по направлению проектируемой ул. Предпринимателей от существующего Красного проспекта до ул. Ипподромской.

Строительство канализационных коллекторов:

по ул. Предпринимателей в западном направлении Д 500 протяженностью 370 м;
по существующей ул. Брестской на север от существующего коллектора Д 500 протяженностью 100 м;

на север Д 1500 от существующей канализации Д 1200 в квартале 012.01.02.02 до

главного водосточного коллектора по ул. Предпринимателей;
по восточной части существующей ул. Кавалерийской Д 800 протяженностью 620 м;
по западной части существующей ул. Кропоткина Д 500 протяженностью 230 м
до существующего коллектора Д 800, пересекающего ул. Кропоткина;
по существующей ул. Линейной два направления Д 500 м протяженностью
310 м и 480 м.

Устройство открытого стока по лоткам ул. Линейной к приемным устройствам
на сети существующей и проектируемой дождевой канализации.

Строительство локального очистного сооружения для поверхностного стока у
северной границы проектируемой территории.

1.3.4. Теплоснабжение

В части устройства теплоснабжения в границах территории проектом планировки
предусмотрены следующие мероприятия.

Реконструкция существующих центральных тепловых станций (далее – ЦТП)
334, 311/66, 315, 320/51 в кварталах 012.01.01.02, 012.01.01.03, 012.01.02.04,
012.01.02.02.

Строительство нового ЦТП в квартале 012.01.01.02.

Строительство участка теплотрассы 2Д 250 от существующей трассы 2Д 400 по
существующей ул. Дёповской до проектируемого ЦТП в квартале 012.01.01.02.

1.3.5. Газоснабжение

В части устройства газоснабжения в границах территории проектом планировки
предусмотрены следующие мероприятия: строительство новой группой резервуар-
ной установки 132 в квартале 012.01.01.03 в конечной точке с нового (проектируе-
мого) газопровода высокого давления Д 50 $P \leq 6,0$ кгс/кв. см от существующего га-
зопровода Д 300 $P \leq 6,0$ кгс/кв. см по ул. Линейной.

1.3.6. Электроснабжение

В части электроснабжения в границах территории проектом планировки предус-
мотрены следующие мероприятия:

прокладка кабельной линии 10 В до проектируемого распределительного пункта
РП-2-4 в квартале 012.01.01.01;

строительство нового распределительного пункта РП-2-4 в квартале
012.01.01.01.

1.3.7. Средства связи

В части устройства средств связи в границах территории проектом планировки
предусмотрено продление существующих линий связи по ул. Кропоткина, ул. Ка-

валерийской, проектируемой улице в жилой застройке и в квартале 012.01.02.04 прокладка новых линий связи.

2. Определение многофункциональных зон и планируемого значения их в городской застройке

В границах планируемой территории на расчетный срок определены следующие зоны размещения объектов капитального строительства:

застройки объектами делового, общественного и коммерческого назначения, в том числе многоэтажных жилых домов;

застройки объектами среднего профессионального и высшего профессионального образования, научно-исследовательских учреждений;

застройки объектами здравоохранения;

застройки объектами дошкольного, начального общего, основного общего и среднего (полного) общего образования;

специализированной средне- и многоэтажной общественной застройки;

застройки жилыми домами смешанной этажности;

застройки многоэтажными жилыми домами (9 - 13 этажей);

застройки коммунальными и складскими объектами;

сооружений и коммуникаций железнодорожного транспорта;

улично-дорожной сети;

объектов инженерной инфраструктуры;

стоянок для легковых автомобилей.

Кроме того, выделены следующие территории озеленения, где размещение объектов капитального строительства проектом не предусмотрено:

озелененные территории общего пользования.

озелененные территории ограниченного пользования.

2.1. Решения в части определения базового баланса зонирования территории

Проектируемый баланс территории на 2030 год представлен в таблице 1.

Таблица 1

Проектируемый баланс территории на 2030 год

№ п/п	Наименование зоны	Площадь	
		га	процент
1	2	3	4
1	Общая площадь в границах проекта планировки	121,87	100
1.1	Парки, скверы, бульвары, иные озелененные территории общего пользования	2,87	2,35

1	2	3	4
1.2	Озелененные территории ограниченного пользования	0,70	0,57
1.3	Зона застройки объектами делового, общественного и коммерческого назначения, в том числе многоэтажных жилых домов	12,12	9,95
1.4	Зона объектов среднего профессионального и высшего профессионального образования, научно-исследовательских учреждений	1,35	1,11
1.5	Зона объектов здравоохранения	0,91	0,75
1.6	Зона объектов дошкольного, начального общего, основного общего и среднего (полного) общего образования	12,67	10,40
1.7	Зона специализированной средне- и многоэтажной общественной застройки	1,67	1,37
1.8	Зона застройки жилыми домами смешанной этажности	5,19	4,26
1.9	Зона застройки среднеэтажными жилыми домами (от 5 - 8 этажей, включая мансардный)	11,09	9,10
1.10	Зона застройки многоэтажными жилыми домами (9 - 13 этажей)	37,25	30,57
1.11	Зона коммунальных и складских объектов	7,81	6,41
1.12	Зона сооружений и коммуникаций железнодорожного транспорта	3,54	2,90
1.13	Зона улично-дорожной сети	23,98	19,68
1.14	Зона объектов инженерной инфраструктуры	0,44	0,36
1.15	Зона стоянок для легковых автомобилей	0,28	0,23

2.2. Размещение объектов капитального строительства федерального значения

Размещение новых объектов капитального строительства федерального значения на планируемой территории в расчетный срок проектом не предусмотрено.

2.3. Размещение объектов капитального строительства регионального значения

Размещение новых объектов капитального строительства регионального значения на планируемой территории в расчетный срок проектом не предусмотрено.

2.4. Размещение объектов капитального строительства местного значения

Размещение новых объектов капитального строительства местного значения на планируемой территории в расчетный срок проектом не предусмотрено.

2.5. Основные технико-экономические показатели использования территории

Основные технико-экономические показатели использования территории представлены в таблице 2.

Таблица 2

Основные показатели развития планируемой территории

№ п/п	Наименование	Единица измерения	Современное состояние на 2017 год	Расчетный срок на 2030 год
1	2	3	4	5
1	Территория			
1.1	Общая площадь в границах проекта планировки	га	121,87	121,87
1.1.1	Парки, скверы, бульвары, иные озелененные территории общего пользования	га	-	2,87
1.1.2	Озелененные территории ограниченного пользования	га	-	0,70
1.1.3	Зона застройки объектами делового, общественного и коммерческого назначения, в том числе многоэтажных жилых домов	га	12,43	12,12
1.1.4	Зона объектов среднего профессионального и высшего профессионального образования, научно-исследовательских учреждений	га	1,35	1,35
1.1.5	Зона объектов здравоохранения	га	1,56	0,91

1	2	3	4	5
1.1.6	Зона объектов дошкольного, начального общего, основного общего и среднего (полного) общего образования	га	11,89	12,67
1.1.7	Зона специализированной средне- и многоэтажной общественной застройки	га	-	1,67
1.1.8	Зона застройки жилыми домами смешанной этажности	га	63,38	5,19
1.1.9	Зона застройки среднеэтажными жилыми домами (от 5 - 8 этажей, включая мансардный)	га	-	11,09
1.1.10	Зона застройки многоэтажными жилыми домами (9 - 13 этажей)	га	-	37,25
1.1.11	Зона производственных объектов с различными нормативами воздействия на окружающую среду	га	1,37	-
1.1.12	Зона коммунальных и складских объектов	га	7,86	7,81
1.1.13	Зона сооружений и коммуникаций железнодорожного транспорта	га	3,54	3,54
1.1.14	Зона улично-дорожной сети	га	17,63	23,98
1.1.15	Зона объектов инженерной инфраструктуры	га	-	0,44
1.1.16	Зона стоянок для легковых автомобилей	га	0,86	0,28
2	Население			
2.1	Численность населения	тыс. человек	24912	27565
3	Жилищный фонд			
3.1	Жилищный фонд, в том числе:	тыс. кв. м общей площади	597, 89	661,56
3.2	Плотность населения планируемой территории	человек/ га	204	226
3.3	Плотность населения планируемых микрорайонов	человек/ га	287	297
3.4	Средняя обеспеченность населения общей жилой площадью	кв. м/ человек	24	24

1	2	3	4	5
4	Объекты социального и культурно-бытового строительства			
4.1	Дошкольные образовательные организации	мест	580	850
4.2	Общеобразовательные организации	мест	2900	3124
4.3	Больницы	объект	1	1
4.4	Поликлиники	посещений в смену	430	500
4.5	Библиотеки	1 объект на жилой район	1	1
4.6	Детско-юношеские спортивные школы	учащийся	750	750
4.7	Спортивные залы	кв. м площади пола	1743,84	1929,55
4.8	Плавательные бассейны	кв. м зеркала воды	150	551,3
4.9	Объекты торговли всех видов	кв. м торговой площади	1654 прод., 827 непрод.	1654 прод., 827 непрод.
4.10	Объекты общественного питания	мест	340	340
4.11	Объекты бытового обслуживания	рабочих мест	35	39
4.12	Аптеки	объект	9	9
4.13	Опорные пункты охраны порядка	объект	1	2
5	Транспортная инфраструктура			
5.1	Протяженность линий общественного пассажирского транспорта, в том числе:	км	7,18	8,79
5.1.1	Электрифицированная железная дорога	км	1,62	1,62
5.1.2	Метрополитен	км	0,73	0,73
5.1.3	Автобус	км	3,2	4,81
5.1.4	Троллейбус	км	1,63	1,63
5.2	Протяженность магистральных улиц, в том числе:	км	1,6	3,1

1	2	3	4	5
5.2.1	Магистральные улицы общегородского значения непрерывного значения	км	0,45	0,45
5.2.2	Магистральные улицы общегородского значения регулируемого движения	км	0,35	0,35
5.2.3	Магистральные улицы районного значения	км	0,8	2,3
5.2.4	Улицы в жилой застройке	км	4,22	4,22
5.3	Общая протяженность УДС	км	4,65	7,32
5.4	Плотность УДС, в том числе:	км/кв. км	3,8	6,0

Приложение 3
к проекту планировки территории, ограниченной улицей Ипподромской, полосой отвода железной дороги и Красным проспектом и береговой линией реки 1-я Ельцовка, в Заельцовском районе

ПОЛОЖЕНИЯ об очередности планируемого развития территории

Реализация мероприятий, предложенных проектом планировки, предусмотрена в срок до 2030 года без выделения очередей.

Срок реализации развития систем водоснабжения и водоотведения в соответствии с постановлением мэрии города Новосибирска от 06.05.2013 № 4303 «Об утверждении схемы водоснабжения города Новосибирска до 2015 и до 2030 годов и схемы водоотведения города Новосибирска до 2015 и до 2030 годов» - до 2030 года.

При реализации решений, заложенных в проекте планировки, к 2030 году будут достигнуты следующие результаты:

протяженность улично-дорожной сети – 7,32 км;

плотность улично-дорожной сети – 6,0 км на кв. км;

протяженность маршрутной сети уличного общественного транспорта (автобус, троллейбус) – 6,44 км.

ПРОЕКТ
межевания территории квартала 012.01.01.02 в границах проекта
планировки территории, ограниченной улицей Ипподромской,
полосой отвода железной дороги и Красным проспектом
и береговой линией реки 1-я Ельцовка

1. Текстовая часть проекта межевания территории:
 - 1.1. Сведения об образуемом земельном участке (приложение 1).
 - 1.2. Сведения о границах территории, в отношении которой утвержден проект межевания (приложение 2).
 2. Чертеж межевания территории (приложение 3).
-

Приложение 1
к проекту межевания территории квартала 012.01.01.02 в границах проекта планировки территории, ограниченной улицей Ипподромской, полосой отвода железной дороги и Красным проспектом и береговой линией реки 1-я Ельцовка

СВЕДЕНИЯ об образуемом земельном участке на кадастровом плане территории

Условный номер земельного участка на чертеже	Учетный номер кадастрового квартала	Вид разрешенного использования образуемого земельного участка в соответствии с проектом планировки территории	Площадь образуемого земельного участка и его частей, га	Адрес земельного участка	Возможные способы образования земельного участка
1 ЗУ 1	2 54:35:032945	3 Многоэтажная жилая застройка (высотная застройка) (2.6) – многоквартирные многоэтажные дома; автостоянки	4 0,4320	5 Российская Федерация, Новосибирская область, муниципальный округ Новосибирск, 54:35:032945:17 с землями, город Новосибирск, Красный проспект, з/у 100	6 Перераспределение земельного участка с кадастровым номером 54:35:032945:17 с землями, государственная собственность на которые не разграничена

Приложение 2
к проекту межевания территории квартала
012.01.01.02 в границах проекта планиров-
ки территории, ограниченной улицей Иппод-
ромской, полосой отвода железной дороги и
Красным проспектом и береговой линией ре-
ки 1-я Ельцовка

СВЕДЕНИЯ

о границах территории, в отношении которой утвержден проект межевания

№ точки	Координаты	
	X	Y
1	2	3
1	490935,24	4197710,05
2	490940,89	4197724,80
3	490937,73	4197725,31
4	490946,14	4197805,87
5	491042,66	4198006,17
6	491092,31	4198130,26
7	491111,64	4198182,26
8	491106,59	4198205,42
9	490943,21	4198378,56
10	490930,69	4198385,87
11	490874,38	4198402,32
12	490863,82	4198398,84
13	490685,14	4197707,37
14	490924,48	4197673,41
15	490924,87	4197673,35

Примечания: система координат – МСК НСО.

ПРОЕКТ
межевания территории квартала 012.01.01.04 в границах планировки
территории, ограниченной улицей Ипподромской, полосой отвода
железнодорожной и Красным проспектом и береговой линией
реки 1-я Ельцовка, в Заельцовском районе

1. Текстовая часть проекта межевания территории:
 - 1.1. Сведения об образуемом земельном участке (приложение 1).
 - 1.2. Сведения о границах территории, в отношении которой утвержден проект межевания (приложение 2).
 2. Чертеж межевания территории (приложение 3).
-

Приложение 1
к проекту межевания территории квартала 012.01.01.04 в границах планировки территории, ограниченной улицей Ишподромской, полосой отвода железной дороги и Красным проспектом и береговой линией реки 1-я Ельцовка, в Засельцовском районе

СВЕДЕНИЯ об образуемом земельном участке на кадастровом плане территории

1	2	3	4	5	6
Условный номер земельного участка на чертеже	Учетный номер кадастрового квартала	Вид разрешенного использования образуемого земельного участка в соответствии с проектом планировки территории	Площадь образуемого земельного участка и его частей, га	Адрес земельного участка	Возможные способы образования земельного участка
ЗУ 1	54:35:032941	Деловое управление (4.1) – объекты управленческой деятельности, не связанной с государственным или муниципальным управлением и оказанием услуг; коммунальное обслуживание (3.1) – стоянки	0,2826	Российская Федерация, Новосибирская область, муниципальный округ город Новосибирск, город Новосибирск, ул. Рельсовая, з/у 9	Перераспределение земельного участка с кадастровым номером 54:35:032941:2 землями, государственная собственность на которые не разграничена
ЗУ 2	54:35:032941	Многоэтажная жилая застройка (высотная застройка) (2.6) – многоквартирные многоэтажные дома; автостоянки	0,4975	Российская Федерация, Новосибирская область, муниципальный округ город Новосибирск, город Новосибирск, ул. Линейная, з/у 47/1	Образование земельного участка из земель государственной собственности на которые не разграничена

Приложение 2
к проекту межевания территории квартала
012.01.01.04 в границах проекта планиров-
ки территории, ограниченной улицей Иппод-
ромской, полосой отвода железной дороги и
Красным проспектом и береговой линией ре-
ки 1-ая Ельцовка

СВЕДЕНИЯ

о границах территории, в отношении которой утвержден проект межевания

№ точки	Координаты	
	X	Y
1	2	3
1	490466,57	4198296,39
2	490420,67	4198114,73
3	490742,48	4198029,19
4	490791,38	4198218,42
5	490722,12	4198238,12
6	490646,85	4198258,09
7	490645,72	4198253,61
8	490468,45	4198295,89

Примечания: система координат – МСК НСО.

ПРОЕКТ
межевания территории квартала 012.01.02.01 в границах планировки
территории, ограниченной улицей Ипподромской, полосой отвода
железнодорожной и Красным проспектом и береговой линией
реки 1-я Ельцовка, в Заельцовском районе

1. Текстовая часть проекта межевания территории:
 - 1.1. Сведения об образуемых земельных участках (приложение 1).
 - 1.2. Сведения о границах территории, в отношении которой утвержден проект межевания (приложение 2).
 2. Чертеж межевания территории (приложение 3).
-

Приложение 1
к проекту межевания территории квартала 012.01.02.01 в границах планировки территории, ограниченной улицей Ипподромской, полосой отвода железной дороги и Красным проспектом и береговой линией реки 1-я Ельцовка, в Засельцовском районе

СВЕДЕНИЯ об образуемых земельных участках на кадастровом плане территории

Условный номер земельного участка на чертеже	Учетный номер кадастрового квартала	Вид разрешенного использования образуемого земельного участка в соответствии с проектом планировки территории	Площадь образуемого земельного участка и его частей, га	Адрес земельного участка	Возможные способы образования земельного участка
1 ЗУ 1	2 54:35:032975	3 Для индивидуального жилищного строительства (2.1) – индивидуальные жилые дома; индивидуальные гаражи	4 0,0280	5 Российская Федерация, Новосибирская область, муниципальный округ город Новосибирск, город Новосибирск, ул. Кавалерийская, з/у 121	6 Образование земельного участка из земель, государственная собственность на которые не разграничена

1	2	3	4	5	6
ЗУ 2	54:35:032975	Многоэтажная жилищная застройка (высотная застройка) (2.6) – многоквартирные многоэтажные дома; подземные гаражи; автостоянки	1,313	Российская Федерация, Новосибирская область, муниципальный округ город Новосибирск, город Новосибирск, ул. Кавалерийская, з/у 25	Перераспределение земельных участков с кадастровыми номерами 54:35:032975:281, 54:35:032975:278, 54:35:032975:23, 54:35:032975:16, 54:35:032975:101, 54:35:032975:5
ЗУ 3	54:35:032975	Коммунальное обслуживание (3.1) – трансформаторные подстанции	0,0052	Российская Федерация, Новосибирская область, муниципальный округ город Новосибирск, город Новосибирск, ул. Кавалерийская, з/у 25а	
ЗУ 4	54:35:032975	Коммунальное обслуживание (3.1) – трансформаторные подстанции	0,0094	Российская Федерация, Новосибирская область, муниципальный округ город Новосибирск, город Новосибирск, ул. Кавалерийская, з/у 25б	

Приложение 2

к проекту межевания территории квартала 012.01.02.01 в границах проекта планировки территории, ограниченной улицей Ипподромской, полосой отвода железной дороги и Красным проспектом и береговой линией реки 1-я Ельцовка

СВЕДЕНИЯ

о границах территории, в отношении которой утвержден проект межевания

№ точки	Координаты	
	X	Y
1	2	3
1	491121.26	4198434.53
2	491122.53	4198446.32
3	491129.72	4198474.94
4	491133.03	4198486.11
5	491136.27	4198498.47
6	491139.45	4198510.77
7	491140.12	4198513.26
8	491136.14	4198514.31
9	491138.53	4198524.88
10	491141.30	4198537.14
11	491144.12	4198549.67
12	491148.16	4198572.04
13	491151.83	4198592.12
14	491154.45	4198608.36
15	491157.73	4198623.12
16	491157.22	4198624.69
17	491176.48	4198699.20
18	491186.39	4198734.97
19	491205.04	4198737.05

20	491211.53	4198641.39
21	491214.78	4198592.27
22	491222.59	4198473.16
23	491225.28	4198442.16
24	491209.85	4198431.34

Примечания: система координат – МСК НСО.

МЭРИЯ ГОРОДА НОВОСИБИРСКА

ПОСТАНОВЛЕНИЕ

От 23.10.2019

№ 3891

О проведении публичных слушаний по проекту постановления мэрии города Новосибирска «О проекте планировки и проекте межевания территории, ограниченной границей города Новосибирска, проектируемой Ельцовской магистралью, планируемой магистралью районного значения, перспективным направлением Красного проспекта, перспективным продолжением ул. Утренней и ул. Андреевской в Засельцовском и Калининском районах»

В целях выявления и учета мнения и интересов жителей города Новосибирска по проекту постановления мэрии города Новосибирска «О проекте планировки и проекте межевания территории, ограниченной границей города Новосибирска, проектируемой Ельцовской магистралью, планируемой магистралью районного значения, перспективным направлением Красного проспекта, перспективным продолжением ул. Утренней и ул. Андреевской в Засельцовском и Калининском районах», в соответствии с Градостроительным кодексом Российской Федерации, Федеральным законом от 06.10.2003 № 131-ФЗ «Об общих принципах организации местного самоуправления в Российской Федерации», решением Совета депутатов города Новосибирска от 20.06.2018 № 640 «О Порядке организации и проведения в городе Новосибирске общественных обсуждений и публичных слушаний в соответствии с законодательством о градостроительной деятельности», постановлением мэрии города Новосибирска от 27.08.2019 № 3215 «О подготовке проекта планировки и проектов межевания территории, ограниченной границей города Новосибирска, проектируемой Ельцовской магистралью, планируемой магистралью районного значения, перспективным направлением Красного проспекта, перспективным продолжением ул. Утренней и ул. Андреевской в Засельцовском и Калининском районах», руководствуясь Уставом города Новосибирска, ПОСТАНОВЛЯЮ:

1. Провести:

1.1. Публичные слушания по проекту постановления мэрии города Новосибирска «О проекте планировки и проекте межевания территории, ограниченной границей города Новосибирска, проектируемой Ельцовской магистралью, планируемой магистралью районного значения, перспективным направлением Красного проспекта, перспективным продолжением ул. Утренней и ул. Андреевской в Засельцовском и Калининском районах» (далее – публичные слушания) (приложение) с 24.10.2019 по 12.12.2019.

1.2. Собрание участников публичных слушаний 15.11.2019 в 14.00 час. по адресу: Российская Федерация, Новосибирская область, город Новосибирск, Красный проспект, 50, кабинет 230.

2. Создать организационный комитет по подготовке и проведению публичных слушаний (далее – организационный комитет) в следующем составе:

- Бакулова Екатерина Ивановна – начальник отдела градостроительной подготовки территорий Главного управления архитектуры и градостроительства мэрии города Новосибирска;
- Галимова Ольга Лингвинстоновна – начальник отдела планировки территории города Главного управления архитектуры и градостроительства мэрии города Новосибирска;
- Демченко Татьяна Юрьевна – консультант отдела градостроительной подготовки территорий Главного управления архитектуры и градостроительства мэрии города Новосибирска;
- Канунников Сергей Иванович – глава администрации Центрального округа по Железнодорожному, Засельцовскому и Центральному районам города Новосибирска;
- Кухарева Ольга Владимировна – главный специалист отдела градостроительной подготовки территорий Главного управления архитектуры и градостроительства мэрии города Новосибирска;
- Кучинская Ольга Владимировна – главный специалист отдела планировки территории города Главного управления архитектуры и градостроительства мэрии города Новосибирска;
- Никулина Евгения Евгеньевна – главный специалист отдела планировки территории города Главного управления архитектуры и градостроительства мэрии города Новосибирска;
- Позднякова Елена Викторовна – заместитель начальника Главного управления архитектуры и градостроительства мэрии города Новосибирска;
- Столбов Виталий Николаевич – начальник Главного управления архитектуры и градостроительства мэрии города Новосибирска;
- Тимонов Виктор Александрович – заместитель начальника департамента строительства и архитектуры мэрии города Новосибирска – главный архитектор города;
- Шатула Герман Николаевич – глава администрации Калининского района города Новосибирска;
- Шикина Софья Валерьевна – ведущий специалист отдела планировки территории города Главного управления архитектуры и градостроительства мэрии города Новосибирска.

3. Определить местонахождение организационного комитета по адресу: Российская Федерация, Новосибирская область, город Новосибирск, Красный проспект, 50, кабинет 528, почтовый индекс: 630091, адрес электронной почты: ogalimova@admnsk.ru, контактный телефон: 227-54-18.

4. Установить порядок проведения публичных слушаний, состоящий из следующих этапов:

оповещение о начале публичных слушаний;

размещение проекта, подлежащего рассмотрению на публичных слушаниях, и открытие экспозиции или экспозиций такого проекта;

проведение экспозиции или экспозиций проекта, подлежащего рассмотрению на публичных слушаниях;

проведение собрания участников публичных слушаний;

подготовка и оформление протокола публичных слушаний;

подготовка и опубликование заключения о результатах публичных слушаний.

5. Предложить участникам публичных слушаний, определенным законодательством о градостроительной деятельности и прошедшим идентификацию в соответствии с данным законодательством, с 31.10.2019 по 15.11.2019 внести в организационный комитет предложения и замечания, касающиеся проекта.

6. Организационному комитету:

6.1. Подготовить оповещение о начале публичных слушаний.

6.2. Организовать опубликование (обнародование) оповещения о начале публичных слушаний в периодическом печатном издании «Бюллетень органов местного самоуправления города Новосибирска» и его размещение в средствах массовой информации, на официальном сайте города Новосибирска в информационно-телекоммуникационной сети «Интернет» (далее – официальный сайт) не позднее чем за семь дней до дня размещения на официальном сайте проекта, подлежащего рассмотрению на публичных слушаниях.

6.3. Организовать размещение проекта и информационных материалов к нему на официальном сайте.

6.4. Организовать оборудование информационных стендов, расположенных по адресам:

Российская Федерация, Новосибирская область, город Новосибирск, Красный проспект, 50, кабинет 528;

Российская Федерация, Новосибирская область, город Новосибирск, ул. Ленина, 57, стенд кабинета 217 (администрация Центрального округа по Железнодорожному, Заельцовскому и Центральному районам города Новосибирска);

Российская Федерация, Новосибирская область, город Новосибирск, ул. Богдана Хмельницкого, 14/3, стенд кабинета 306 (администрация Калининского района города Новосибирска).

6.5. В течение срока, указанного в пункте 5 настоящего постановления, осуществлять регистрацию и рассмотрение предложений и замечаний, вносимых участниками публичных слушаний.

7. Возложить на Тимонова Виктора Александровича, заместителя начальника департамента строительства и архитектуры мэрии города Новосибирска – главного архитектора города, ответственность за организацию и проведение первого заседания организационного комитета.

8. Департаменту строительства и архитектуры мэрии города Новосибирска разместить постановление и оповещение о начале публичных слушаний на официальном сайте.

9. Департаменту информационной политики мэрии города Новосибирска обеспечить опубликование постановления и оповещения о начале публичных слушаний в средствах массовой информации.

10. Контроль за исполнением постановления возложить на заместителя мэра города Новосибирска – начальника департамента строительства и архитектуры мэрии города Новосибирска.

Мэр города Новосибирска

А. Е. Локоть

Приложение
к постановлению мэрии
города Новосибирска
от 23.10.2019 № 3891

Проект постановления
мэрии города Новосибирска

О проекте планировки и проекте межевания территории, ограниченной границей города Новосибирска, проектируемой Ельцовской магистралью, планируемой магистралью районного значения, перспективным направлением Красного проспекта, перспективным продолжением ул. Утренней и ул. Андреевской в Заельцовском и Калининском районах

В целях выделения элементов планировочной структуры, установления параметров планируемого развития элементов планировочной структуры, зон планируемого размещения объектов капитального строительства, в том числе объектов федерального значения, объектов регионального значения, объектов местного значения, определения местоположения границ образуемых и изменяемых земельных участков, с учетом протокола публичных слушаний и заключения о результатах публичных слушаний, в соответствии с Градостроительным кодексом Российской Федерации, постановлением Правительства Российской Федерации от 19.11.2014 № 1221 «Об утверждении Правил присвоения, изменения и аннулирования адресов», решением Совета депутатов города Новосибирска от 24.05.2017 № 411 «О Порядке подготовки документации по планировке территории и признании утратившими силу отдельных решений Совета депутатов города Новосибирска, постановлением мэрии города Новосибирска от 27.08.2019 № 3215 «О подготовке проекта планировки и проектов межевания территории, ограниченной границей города Новосибирска, проектируемой Ельцовской магистралью, планируемой магистралью районного значения, перспективным направлением Красного проспекта, перспективным продолжением ул. Утренней и ул. Андреевской в Заельцовском и Калининском районах», руководствуясь Уставом города Новосибирска, ПОСТАНОВЛЯЮ:

1. Утвердить проект планировки территории, ограниченной границей города Новосибирска, проектируемой Ельцовской магистралью, планируемой магистралью районного значения, перспективным направлением Красного проспекта, перспективным продолжением ул. Утренней и ул. Андреевской в Заельцовском и Калининском районах (приложение 1).

2. Утвердить проект межевания территории квартала 121.06.01.01 в границах проекта планировки территории, ограниченной границей города Новосибирска, проектируемой Ельцовской магистралью, планируемой магистралью районного значения, перспективным направлением Красного проспекта, перспективным про-

должением ул. Утренней и ул. Андреевской в Засьцовском и Калининском районах (приложение 2).

3. Присвоить адрес образуемому земельному участку согласно приложению 1 к проекту межевания территории квартала 121.06.01.01 в границах проекта планировки территории, ограниченной границей города Новосибирска, проектируемой Ельцовской магистралью, планируемой магистралью районного значения, перспективным направлением Красного проспекта, перспективным продолжением ул. Утренней и ул. Андреевской в Засьцовском и Калининском районах.

4. Признать утратившими силу постановления мэрии города Новосибирска:

от 12.04.2017 № 1556 «О проекте планировки территории, ограниченной перспективным направлением Красного проспекта, границей города Новосибирска, проектируемыми Ельцовской и Космической магистралями, в Калининском районе и проекте межевания территории квартала в границах улиц Тюленина, Гребенщикова и Мясниковой в Калининском районе» в части территории, ограниченной границей города Новосибирска, проектируемой Ельцовской магистралью, планируемой магистралью районного значения и перспективным направлением Красного проспекта;

от 29.03.2019 № 1108 «О проекте межевания территории квартала 120.02.06.01 в границах проекта планировки территории, ограниченной перспективным направлением Красного проспекта, границей города Новосибирска, проектируемыми Ельцовской и Космической магистралями, в Калининском районе»;

от 05.08.2019 № 2839 «О проекте планировки и проектах межевания территории, ограниченной перспективным направлением Красного проспекта, перспективным продолжением ул. Утренней, ул. Андреевской, планируемой магистральной улицей общегородского значения непрерывного движения, 1-м Мочищенским шоссе и границей города Новосибирска, в Засьцовском районе» в части территории, ограниченной границей города Новосибирска, перспективным направлением Красного проспекта, перспективным продолжением ул. Утренней и ул. Андреевской.

5. Департаменту строительства и архитектуры мэрии города Новосибирска разместить постановление на официальном сайте города Новосибирска в информационно-телекоммуникационной сети «Интернет».

6. Департаменту информационной политики мэрии города Новосибирска в течение семи дней со дня издания постановления обеспечить опубликование постановления.

7. Контроль за исполнением постановления возложить на заместителя мэра города Новосибирска – начальника департамента строительства и архитектуры мэрии города Новосибирска.

Мэр города Новосибирска

А. Е. Локоть

Приложение 1
к постановлению мэрии
города Новосибирска
от _____ № _____

ПРОЕКТ
планировки территории, ограниченной границей города Новосибирска,
проектируемой Ельцовской магистралью, планируемой магистралью
районного значения, перспективным направлением Красного
проспекта, перспективным продолжением ул. Утренней и
ул. Андреевской в Заельцовском и
Калининском районах

1. Чертеж планировки территории (приложение 1).
 2. Положение о характеристиках планируемого развития территории (приложение 2).
 3. Положения об очередности планируемого развития территории (приложение 3).
-

Приложение 2
к проекту планировки территории,
ограниченной границей города Новосибирска,
проектируемой Ельцовской магистралью,
планируемой магистралью районного
значения, перспективным направлением
Красного проспекта, перспективным
продолжением ул. Утренней и ул. Андреевской
в Засельцовском и Калининском районах

ПОЛОЖЕНИЕ о характеристиках планируемого развития территории

1. Характеристики планируемого развития территории

Проект планировки территории, ограниченной границей города Новосибирска, проектируемой Ельцовской магистралью, планируемой магистралью районного значения, перспективным направлением Красного проспекта, перспективным продолжением ул. Утренней и ул. Андреевской в Засельцовском и Калининском районах (далее – проект планировки) выполнен в отношении территории, ограниченной границей города Новосибирска, проектируемой Ельцовской магистралью, планируемой магистралью районного значения, перспективным направлением Красного проспекта, перспективным продолжением ул. Утренней, ул. Андреевской и перспективным направлением ул. Жуковского в Засельцовском и Калининском районах (далее – планируемая территория).

Проект планировки разработан с учетом основных положений Генерального плана города Новосибирска, утвержденного решением Совета депутатов города Новосибирска от 26.12.2007 № 824 «О Генеральном плане города Новосибирска», Правил землепользования и застройки города Новосибирска, утвержденных решением Совета депутатов города Новосибирска от 24.06.2009 № 1288 «О правилах землепользования и застройки города Новосибирска». Развитие планируемой территории предусматривается на расчетный срок до 2030 года.

Проект планировки выполнен с целью выделения элементов планировочной структуры планируемой территории, установления характеристик планируемого развития данных элементов – районов, микрорайонов, кварталов.

Границы зон планируемого размещения объектов капитального строительства принимаются в соответствии с Генеральным планом города Новосибирска и некоторым уточнением по реально существующей градостроительной ситуации.

Площадь планируемой территории – 379,9 га.

1.1. Размещение объектов капитального строительства различного назначения

В местах расположения существующих объектов предусматривается возможность развития территории с размещением новых объектов капитального строительства соответствующего назначения. Места планируемого размещения объектов капитального строительства предназначены для размещения новых объектов на расчетный срок до 2030 года:

в границах зоны застройки многоэтажными жилыми домами размещаются многоквартирные жилые дома высотой 9 - 13 этажей и более с придомовыми территориями, автопарковками местного обслуживания с возможностью размещения как отдельно стоящих, так и на первых этажах жилых и общественных зданий объектов местного обслуживания населения: магазинов, объектов общественного питания, аптек, организаций связи, отделений почтовой связи, банков, приемных пунктов прачечных, химчисток. В соответствии с принятыми проектными решениями предусмотрено размещение объектов жилищно-эксплуатационных служб;

в границах зоны застройки объектами делового, общественного и коммерческого назначения, в том числе многоэтажных жилых домов, размещаются общественные здания административного назначения, офисы, бизнес-центры, банки, гостиницы и другие объекты. Здесь же предусмотрено размещение многоэтажной жилой застройки, застройки торгового назначения – магазинов, торговых центров, продовольственного рынка, спортивных залов, развлекательных комплексов, выставочных центров, а также автопарковок местного обслуживания;

в границах зоны объектов здравоохранения размещаются больницы, диспансеры, поликлиники, здания общей врачебной практики, станция скорой медицинской помощи, автопарковки местного обслуживания;

в границах зоны объектов культуры и спорта размещаются спортивно-оздоровительные комплексы и клубы, бассейны, бани, сауны, открытые игровые площадки и другие объекты, автопарковки местного обслуживания;

в границах зоны озеленения размещаются сады жилых районов, скверы, бульвары, благоустроенные водоемы, объекты вспомогательного рекреационного назначения, автопарковки местного обслуживания, озелененные участки охранных зон инженерно-технических коммуникаций;

в границах зоны коммунальных и складских объектов размещаются сохраняемые производственные, автотранспортные, складские и сервисные предприятия, могут размещаться новые предприятия аналогичного назначения с размером санитарно-защитной зоны не более 50 м, станции технического обслуживания автомобилей, автомойки;

в границах зоны улично-дорожной сети, ограниченной красными линиями, размещаются элементы городских улиц: проезжая часть, тротуары, технические полосы инженерных сетей, газоны, парковочные карманы и другие элементы;

в границах зоны объектов инженерной инфраструктуры размещаются существующие и планируемые объекты инженерной инфраструктуры.

В составе всех зон, кроме зоны улично-дорожной сети, могут размещаться объекты инженерно-технического обеспечения застройки.

В соответствии с нормативными требованиями на проектируемой территории размещаются объекты социально-культурного и коммунально-бытового обслуживания населения районного значения: поликлиника со взрослым и детским отделениями, взрослые и детские библиотеки, отделения почтовой связи, торговые центры, продовольственный рынок, детские школы искусств, дома детского творчества. Также могут размещаться другие необходимые службы коммунально-бытового обслуживания, охраны правопорядка: опорные пункты полиции, общественные уборные, жилищно-эксплуатационные службы жилых районов.

Планируется, что численность населения проектируемой территории на расчетный срок составит 71,260 тыс. человек, средняя плотность населения жилых кварталов – 188 чел./га.

Общеобразовательные школы и детские дошкольные учреждения расположены в нормативной пешеходной доступности от жилых комплексов кварталов (микрорайонов).

Радиус доступности для школ принят 500 м, для детских садов - 300 м в многоэтажной застройке, 500 м в малоэтажной застройке.

1.1.1. Размещение объектов капитального строительства федерального значения

Существующие на территории объекты капитального строительства федерального значения сохраняются на расчетный срок. Размещение новых объектов предусмотрено:

в квартале 121.06.02.01 – строительство пожарного депо;

в квартале 121.02.01.03 – строительство опорного пункта охраны порядка.

1.1.2. Размещение объектов капитального строительства регионального значения

Существующие на территории объекты капитального строительства регионального значения сохраняются на расчетный срок. Размещение новых объектов предусмотрено:

в квартале 121.02.01.01 – амбулаторно-поликлинического учреждения на 490 посещений в смену;

в квартале 121.02.01.01 – станции скорой медицинской помощи на 5 автомобилей.

1.1.3. Размещение объектов капитального строительства местного значения

На расчетный срок предусматривается строительство новых объектов дошкольного образования:

двух дошкольных образовательных организаций общей вместимостью 420 мест в квартале 121.01.01.02;

дошкольной образовательной организации на 270 мест в квартале 121.02.01.01;

встроенного детского сада на 70 мест в квартале 121.02.01.02;

дошкольной образовательной организации на 160 мест в квартале 121.02.01.04;

дошкольной образовательной организации на 220 мест в квартале 121.06.01.01.

На расчетный срок предусматривается строительство новых объектов общего среднего образования:

общеобразовательной организации на 1275 мест в квартале 121.01.01.02;

общеобразовательной организации на 900 мест в квартале 121.02.01.02;

общеобразовательной организации на 1200 мест в квартале 121.03.00.00;

общеобразовательной организации на 1275 мест в квартале 121.06.01.01;

двух объектов спортивного назначения в кварталах 121.02.01.01 и 121.06.01.01.

1.2. Развитие системы транспортного обслуживания

Одним из приоритетных направлений перспективного развития проектируемой территории является обеспечение ее транспортной доступности, создание устойчивых, комфортных и безопасных транспортных связей с другими частями города за счет поэтапного в соответствии с Генеральным планом города Новосибирска формирования улично-дорожной сети, скоростных видов пассажирского транспорта (метрополитена и скоростного трамвая), транспортно-пересадочных узлов, системы пешеходных коммуникаций.

Предусматривается развитие (реконструкция) существующих и строительство новых элементов системы транспортного обслуживания проектируемой территории. Развитие получают существующие уличные виды общественного и индивидуального транспорта, формируются новые линии внеуличных видов массового пассажирского.

Проектными мероприятиями предусмотрен показатель плотности улично-дорожной сети до 5 км/кв. км, что обеспечит обслуживание перспективных транспортных нагрузок.

Предусматривается реконструкция существующих и строительство новых элементов улично-дорожной сети.

Улично-дорожная сеть планируемой территории определена на основании Местных нормативов градостроительного проектирования города Новосибирска, утвержденных решением Совета депутатов города Новосибирска от 02.12.2015

№ 96 (далее – МНГП), и включает в себя магистральные улицы общегородского значения непрерывного движения, магистральные улицы общегородского значения регулируемого движения, магистральные улицы районного значения и улицы местного значения.

Планируемая улично-дорожная сеть предназначена для обеспечения организации движения всех видов автомобильного транспорта и размещения основных элементов пешеходных связей, кроме того, для трассировки магистральных инженерных коммуникаций в границах красных линий.

Согласно принятой (по проекту планировки) классификации улично-дорожной сети основу транспортного каркаса составляют:

- перспективная улица в северном направлении в продолжение оси Красного проспекта как магистральная улица общегородского значения непрерывного движения;

- реконструируемые магистральные улицы общегородского значения регулируемого движения – ул. Краузе, ул. Тюленина;

- магистральная улица общегородского значения регулируемого движения (продолжение створа ул. Жуковского и др.);

- магистральная дорога скоростного движения – проектируемая Ельцовская магистраль.

При проектировании магистральных улиц непрерывного движения принята расчетная скорость движения, равная 60 км/час. В составе магистральных улиц данной категории предусмотрено устройство разделительных полос.

В местах пересечения ул. Тюленина, ул. Краузе с проектируемой Ельцовской магистралью запроектированы транспортные развязки в двух уровнях.

Проектируемые магистральные улицы районного значения имеют расчетную скорость движения 60 км/час. На территории микрорайонов планируется сеть местных проездов и улиц местного значения.

Сеть улиц местного значения представляет собой ортогональную структуру, что позволяет упорядочить застройку и создать устойчивые связи между ними.

Положение красных линий и линий регулирования застройки на проектируемой территории определяется шириной проезжей части улиц и дорог, а также шириной инженерных коридоров инженерно-технических коммуникаций, шириной тротуаров, полос озеленения.

Согласно схеме линий метрополитена города Новосибирск предусмотрено продление линии метрополитена от станции Заельцовская в северном направлении до перспективных станций в створе перспективного направления Красного проспекта.

На проектируемой территории формируется сеть пешеходного движения, представленная системой бульваров и скверов, общих внутриквартальных территорий, пешеходными площадями при транспортно-пересадочных узлах, объектах массового посещения.

Предусматривается многоуровневая система постоянного и временного хране-

ния индивидуального автотранспорта. Исходя из перспективного уровня автомобилизации (400 машин/1000 жителей) общее количество легковых автомобилей, принадлежащих населению, проживающему в границах проектируемой территории (90,986 тыс. человек), составит ориентировочно 36,39 тыс. единиц.

Количество мест постоянного хранения, вместимость временных автостоянок у объектов различного назначения регламентируется МНГП.

В зоне застройки многоэтажными жилыми домами организация мест постоянного хранения автомобилей планируется посредством устройства многоярусных гаражей и открытых охраняемых стоянок.

Проектом планировки предусматривается размещение комплексов автостоянок в общественно-деловых, спортивных, рекреационных центрах проектируемой территории, а также в непосредственной близости от станций метрополитена, в составе транспортно-пересадочных узлов.

1.3. Развитие системы инженерно-технического обеспечения

На расчетный срок предусматриваются мероприятия по развитию систем инженерно-технического обеспечения территории.

1.3.1. Водоснабжение

Водоснабжение планируемой территории предусматривается от единой сети для хозяйственно-питьевых и противопожарных нужд.

Для обеспечения комфортной среды проживания населения на планируемой территории проектом планировки предусматривается централизованная система водоснабжения – комплекс инженерных сооружений и сетей:

устройство закольцованной районной сети;

переподключение существующих зданий к новой системе водоснабжения.

Согласно техническим условиям муниципального унитарного предприятия г. Новосибирска «ГОРВОДОКАНАЛ» от 15.07.2016 № 5-14978 водоснабжение планируемой территории производится от существующих квартальных сетей водопровода Д 500 мм по улицам Тюленина, Краузе, Земнухова, Кочубея в соответствии с расчетной схемой водоснабжения города Новосибирска.

Проектом планировки предусмотрен вынос существующей сети водопровода Д 300 мм в планировочном квартале 121.04.02.01.

Для магистральных трубопроводов назначаются технические коридоры в соответствии с расчетным диаметром трубопроводов и МНГП.

Расход воды на планируемой территории:

существующий – 26886 куб. м/сутки;

проектируемый – 41848 куб. м/сутки.

1.3.2. Водоотведение

Проектом предусматривается полная раздельная система канализации с самостоятельными сетями и сооружениями бытовой и дождевой канализации.

Канализование планируемой территории согласно техническим условиям производится в существующие коллекторы Д 800 мм по ул. Тюленина, Д 1000 мм жилого района «Родники», вдоль проектируемой Ельцовской магистрали, проектируемый самотечный коллектор Д 1000 мм от канализационной насосной станции № 44.

Для обеспечения комфортной среды проживания населения проектом предлагается обеспечить централизованной системой водоотведения админи-стративно-хозяйственные здания и жилую застройку, расположенные на территории проектируемого района.

Самотечные сети канализации проложены с учетом существующих сетей и рельефа местности.

Сети канализации прокладываются по газонам вдоль дорог.

Бытовые сточные воды от жилых и общественных зданий самотечными сетями отводятся во внутриквартальную сеть бытовой канализации и далее подаются в городской магистральный самотечный коллектор.

Самотечные сети канализации проложены с учетом существующих сетей и рельефа местности и обеспечивают оптимальный отвод сточных вод от зданий

Сети канализации прокладываются по газонам вдоль дорог.

При определении расходов хозяйственно-бытовых сточных вод, нормы водоотведения приняты равными нормам водопотребления без учета расхода воды на полив территорий и зеленых насаждений.

Расход стоков по территории:

существующий – 21627 куб. м/сутки;

проектируемый – 33659 куб. м/сутки.

1.3.3. Теплоснабжение

Централизованному теплоснабжению подлежат все проектируемые объекты района по всем видам обеспечения – отопление, вентиляция и бытовое горячее водоснабжение.

Проектом планировки предусмотрена централизованная система тепло-снабжения сохраняемых и проектных зданий планировочного района:

1-й вариант – от Калининской газовой котельной и от тепловой электростанции центральных тепловых пунктов (далее – ТЭЦ) ТЭЦ-4 со строительством новой теплотрассы 3 Д 1000 по створу Ельцовской магистрали и дальнейшим подключением к ней района «Северный».

2-й вариант – от Калининской газовой котельной на мощность 100 Гкал/час и от двух локальных газовых котельных на мощность 110 Гкал/час, расположенных в коммунальных зонах.

Теплоснабжение кварталов, где остается сохраняемая застройка, предусматривается от существующих центральных тепловых пунктов (далее – ЦТП). В кварталах, где подлежит сносу несколько домов или строится несколько домов, теплоснабжение предусматривается от ЦТП, подлежащих реконструкции с установкой дополнительного оборудования. В кварталах с новой застройкой предусматривается строительство новых ЦТП.

Общая тепловая нагрузка на район составляет 96,772 Гкал/ч. Расчетная тепловая нагрузка на новое строительство – 75,352 Гкал/час.

1.3.4. Газоснабжение

Для подключения проектируемой районной котельной предусматривается строительство газопровода высокого давления, подключенного к существующей газораспределительной сети города Новосибирска.

1.3.5. Электроснабжение

Общая расчетная мощность на новое строительство – 45,9 МВт.

Согласно требованиям инструкции по проектированию городских электрических сетей РД 34.20.185-94 линии ВЛ 220 кВ и ВЛ 110 кВ на селитебной территории должны выполняться кабельными с подземной прокладкой. Исходя из этого существующие воздушные линии электропередач (далее – ВЛЭП) 220 кВ и ВЛЭП-110 кВ в границах квартала 121.06.02.02 планируется перевести в кабельную с сооружением кабельного коллектора по техническому коридору вдоль проектируемой Ельцовской магистрали с прокладкой в проектируемом коллекторе двух ниток из трех одножильных кабелей 110 кВ и двух ниток из трех одножильных кабелей 220 кВ с изоляцией из сшитого полиэтилена длиной 3,6 км.

На проектируемой территории рекомендуется применить к строительству как отдельно стоящие распределительные пункты 10 кВ и трансформаторные подстанции напряжением 10/0,4 кВ комплектно-блочного исполнения полной заводской готовности с современным оборудованием и энергосберегающими трансформаторами мощностью до 1250 кВА, так и встроенные трансформаторные подстанции (далее – ТП) 10/0,4 кВ с кабельными вводами высокого и низкого напряжения.

Питающие линии 10 кВ к РП 10 кВ, распределительная сеть 10 кВ от РП к сетевым ТП кварталов 10/0,4 кВ и сети 0,4 кВ выполняются кабелем, прокладываемым в земляной траншее.

Питание проектируемых распределительных пунктов выполняется двумя взаимно резервируемыми фидерами. Схема распределительной сети 10 кВ принимается петлевой с аварийной перемычкой, разомкнутой в нормальном режиме работы.

Общая расчетная мощность на новое строительство – 56,42 МВт.

2. Определение многофункциональных зон и планируемого значения их в городской застройке

В границах проектируемой территории выделены границы следующих зон планируемого размещения объектов социально-культурного и коммунально-бытового назначения, иных объектов капитального строительства:

- зона объектов культуры и спорта;
- зона застройки объектами делового, общественного и коммерческого назначения, в том числе многоэтажных жилых домов;
- зона объектов здравоохранения;
- зона специализированной малоэтажной общественной застройки;
- зона специализированной средне- и многоэтажной общественной застройки;
- зона объектов дошкольного, начального общего, основного общего и среднего (полного) общего образования;
- зона застройки жилыми домами смешанной этажности;
- зона застройки многоэтажными жилыми домами (9 - 13 этажей);
- зона застройки многоэтажными жилыми домами повышенной этажности (14 и более этажей);
- зона коммунальных и складских объектов;
- зона улично-дорожной сети;
- зона объектов инженерной инфраструктуры;
- зона стоянок для легковых автомобилей.

Также проектом планировки предусматриваются зоны рекреационного назначения, в том числе:

- парки, скверы, бульвары, иные озелененные территории общего пользования;
- озелененные территории ограниченного пользования.

2.1. Решения в части определения базового баланса зонирования проектируемой территории

Проектируемый баланс территории в границах проекта планировки представлен в таблице 1.

Таблица 1

Баланс проектируемой территории на 2030 год

№ п/п	Наименование зон планируемого размещения объектов социально-культурного и коммунально-бытового назначения, иных объектов капитального строительства	Площадь планируемой территории	
		га	процент от общей площади планируемой территории
1	2	3	4
1	Зоны рекреационного назначения, в том числе:		
1.1	Озелененные территории ограниченного пользования	7,24	1,91
1.2	Парки, скверы, бульвары, иные озелененные территории общего пользования	8,41	2,21
1.3	Зона объектов культуры и спорта	5,52	1,45
2	Жилые зоны, в том числе:		
2.1	Зона застройки жилыми домами смешанной этажности	46,94	12,36
2.2	Зона застройки многоэтажными жилыми домами (9 - 13 этажей)	76,41	20,12
2.3	Зона застройки многоэтажными жилыми домами повышенной этажности (14 и более этажей)	6,09	1,60
3	Общественно-деловые зоны, в том числе:		
3.1	Зона застройки объектами делового, общественного и коммерческого назначения, в том числе многоэтажных жилых домов	40,24	10,59
3.2	Зона объектов здравоохранения	2,97	0,78
3.3	Зона специализированной малоэтажной общественной застройки	20,22	5,32
3.4	Зона специализированной средне- и многоэтажной общественной застройки	10,34	2,72
3.5	Зона объектов дошкольного, начального общего, основного общего и среднего (полного) общего образования	28,99	7,63
4	Зоны инженерной и транспортной инфраструктур, в том числе:		

1	2	3	4
4.1	Зона улично-дорожной сети	92,48	24,35
4.2	Зона объектов инженерной инфраструктуры	1,89	0,50
5	Производственные зоны, в том числе:		
5.1	Зона коммунальных и складских объектов	29,75	7,83
6	Зоны специального назначения, в том числе:		
6.1	Зона стоянок для легковых автомобилей	2,37	0,62
Итого:		379,86	100,00

2.2. Основные показатели развития планируемой территории

На расчетный срок предусматривается размещение новых объектов озеленения общего пользования:

парков, скверов, бульваров и иных озелененных территорий общего пользования общей площадью 15,65 га;

пешеходных бульваров общей протяженностью 7,5 км.

На расчетный срок предусматриваются следующие мероприятия по реконструкции существующих и строительству объектов улично-дорожной сети в пределах установленных проектом красных линий:

реконструкция магистральной улицы общегородского значения регулируемого движения – ул. Краузе (1,76 км);

реконструкция и строительство магистральной улицы общегородского значения непрерывного движения – Красного проспекта (1,69 км) с транспортными развязками;

строительство магистральной улицы общегородского значения регулируемого движения – ул. Жуковского (0,96 км) с транспортными развязками;

реконструкция и строительство магистральной улицы общегородского значения непрерывного движения – ул. Кедровой (0,3 км);

строительство магистральной улицы общегородского значения регулируемого движения – ул. Тюленина в западном направлении (0,83 км) с транспортными развязками;

строительство участков улиц местного значения общей протяженностью 2,3 км.

Расчет параметров системы обслуживания населения осуществлен с учетом МНГП и представлен в таблице 2.

Таблица 2

Основные показатели развития планируемой территории

№ п/п	Наименование	Единица измерения	Состояние на 2019 год	Состояние на 2030 год
1	2	3	4	5
1	Планируемая территория	га	379,86	379,86
1.1	Зоны рекреационного назначения, в том числе:	га		
1.1.1	Природная зона	га	54,83	0
1.1.2	Озелененные территории ограниченного пользования	га	0	7,24
1.1.3	Парки, скверы, бульвары, иные озелененные территории общего пользования	га	5,25	8,41
1.1.4	Зона объектов культуры и спорта	га	2,48	5,52
1.2	Общественно-деловые зоны, в том числе:	га		
1.2.1	Зона объектов религиозного назначения	га	0,51	0,51
1.2.2	Зона застройки объектами делового, общественного и коммерческого назначения, в том числе многоэтажных жилых домов	га	6,98	39,73
1.2.3	Зона объектов здравоохранения	га	1,74	2,97
1.2.4	Зона специализированной малоэтажной общественной застройки	га	20,22	20,22
1.2.5	Зона специализированной средне- и многоэтажной общественной застройки	га	0	10,34
1.2.6	Зона объектов дошкольного, начального общего, основного общего и среднего общего (полного) образования	га	15,57	28,99
1.3	Жилые зоны, в том числе:	га		
1.3.1	Зона застройка жилыми домами смешанной этажности	га	34,29	46,94
1.3.2	Зона застройки многоэтажными жилыми домами (9 - 13 этажей)	га	52,60	76,41
1.3.3	Зона застройки многоэтажными жилыми домами повышенной этажности (14 и более этажей)	га	6,09	6,09

1	2	3	4	5
1.3.4	Зона индивидуальной жилой застройки	га	1,58	0
1.4	Производственные зоны, в том числе:	га		
1.4.1	Зона коммунальных и складских объектов	га	41,72	29,75
1.5	Зоны инженерной и транспортной инфраструктуры, в том числе:			
1.5.1	Зона сооружений и коммуникаций железнодорожного транспорта	га	0,38	0,00
1.5.2	Зона улично-дорожной сети	га	64,90	92,48
1.5.3	Зона объектов инженерной инфраструктуры	га	0,71	1,89
1.6	Зона стоянок автомобильного транспорта, в том числе:	га		
1.6.1	Зона стоянок для легковых автомобилей	га	1,54	2,37
2	Население			
2.1	Численность населения	тыс. человек	56,769	90,986
2.2	Плотность населения проектируемой территории	чел./га	149	240
3	Жилищный фонд			
3.1	Средняя обеспеченность населения общей площадью жилья	кв. м/ человека	24	24
3.2	Общий объем жилищного фонда	тыс. кв. м	1362,46	2183,66
4	Объекты социального и культурно-бытового обслуживания населения			
4.1	Дошкольные образовательные учреждения	мест	2789	3859
4.2	Общеобразовательные учреждения	мест	4039	8689
4.3	Библиотеки	объект	1	2
4.4	Амбулаторно-поликлинические учреждения	посещений в смену	870	1270
4.5	Станции скорой помощи	автомобиль	–	9
4.6	Предприятия торговли всех видов	тыс. кв. м торговой площади	–	9099
4.7	Спортивные залы	кв. м площади пола	–	31845
4.8	Бассейны	кв. м зеркала воды	–	1820 – 2275

1	2	3	4	5
5	Транспортная инфраструктура			
5.1	Протяженность улично-дорожной сети, в том числе:	км	13,1	21,78
5.1.1	Магистральные дороги скоростного движения федерального значения	км	–	1,42
5.1.2	Магистральные улицы, в том числе:	км		
5.1.2.1	Общегородского значения непрерывного движения	км	–	1,59
5.1.2.2	Общегородского значения регулируемого движения	км	8,42	10,74
5.1.3	Улицы районного значения	км	3,11	3,11
5.1.4	Улицы местного значения	км	2,86	6,10
5.2	Плотность улично-дорожной сети	км/кв. км	3,5	5,0
5.3	Плотность магистральной сети	км/кв. км	2,6	3,2
5.4	Протяженность линий общественного транспорта	км	6,81	13,4
5.5	Протяженность пешеходных бульваров	км	7,5	11,6
5.6	Парковочные места в гаражных комплексах	тыс. машино-мест	–	36,39
6	Инженерное оборудование и благоустройство территории			
6.1	Водопотребление	тыс. куб. м/сутки	26,886	41,848
6.2	Водоотведение	тыс. куб. м/сутки	21,627	33,659
6.3	Потребление тепла на отопление, вентиляцию, горячее водоснабжение	Гкал/час.	96,722	172,074
6.4	Потребление электроэнергии	МВт	36,234	56,42

Приложение 3

к проекту планировки территории, ограниченной границей города Новосибирска, проектируемой Ельцовской магистралью, планируемой магистралью районного значения, перспективным направлением Красного проспекта, перспективным продолжением ул. Утренней и ул. Андреевской в Засельцовском и Калининском районах

ПОЛОЖЕНИЕ

об очередности планируемого развития территории

Срок реализации объектов социальной инфраструктуры в границах проекта планировки принят в соответствии с решением Совета депутатов города Новосибирска от 21.12.2016 № 329 «О Программе комплексного развития социальной инфраструктуры города Новосибирска на 2017 – 2030 годы» – до 2030 года:

строительство детского сада по Красному проспекту в Калининском районе на 240 мест (приложение 10) в 2020 году;

строительство детского сада в жилом массиве «Северная корона» в Калининском районе на 150 мест (приложение 21) в 2022 году;

строительство детского сада по ул. Декоративный Питомник в Калининском районе на 180 мест (приложение 28) в 2026 году;

строительство детского сада по ул. Декоративный Питомник в Калининском районе на 240 мест (приложение 55) в 2028 году;

строительство школы в жилом массиве «Родники» в Калининском районе на 850 мест (приложение 101) в 2020 году;

строительство школы по ул. Тюленина в Калининском районе на 1100 мест (приложение 120) в 2026 году.

Срок реализации развития систем водоснабжения и водоотведения в соответствии с постановлением мэрии города Новосибирска от 06.05.2013 № 4303 «Об утверждении схемы водоснабжения города Новосибирска до 2015 и до 2030 годов и схемы водоотведения города Новосибирска до 2015 и до 2030 годов» - до 2030 года.

На последующих стадиях проектирования необходимо уточнить площадь территории, предназначенной для размещения очистных сооружений поверхностных стоков, их состав, а также степень очистки стоков в соответствии с установленными нормативами.

Предусмотреть перечень мероприятий, необходимых для выноса железнодорожных путей на пересечении ул. Фадеева и границы планируемой территории, с ликвидацией железнодорожного переезда.

ПРОЕКТ
межевания территории квартала 121.06.01.01 в границах проекта
планировки территории, ограниченной границей города Новосибирска,
проектируемой Ельцовской магистралью, планируемой магистралью
районного значения, перспективным направлением Красного
проспекта, перспективным продолжением ул. Утренней и
ул. Андреевской в Заельцовском и Калининском районах

1. Текстовая часть проекта межевания территории:
 - 1.1. Сведения об образуемых земельных участках (приложение 1).
 - 1.2. Сведения о границах территории, в отношении которой утвержден проект межевания (приложение 2).
 2. Чертеж межевания территории (приложение 3).
- _____

Приложение 1
к проекту межевания территории квартала
121.06.01.01 в границах проекта планировки
территории, ограниченной границей города Ново-
сибирска, проектируемой Ельцовской магис-
тралью, планируемой магистралью районного
значения, перспективным направлением Крас-
ного проспекта, перспективным продолжением
ул. Утренней и ул. Андреевской в Зельцовском
и Калининском районах

СВЕДЕНИЯ об образуемом земельном участке

Условный номер земельного участка на чертеже	Учетный номер кадастрового квартала	Вид разрешенного использования образуемых земельных участков в соответствии с проектом планировки территории	Площадь образуемых земельных участков и их частей, га	Адрес земельного участка	Возможные способы образования земельного участка
1	2	3	4	5	6
ЗУ 1	54:35:041070	Дошкольное, начальное и среднее общее образование – детские сады	0,7885	Российская Федерация, Новосибирская область, городской округ город Новосибирск, город Новосибирск, ул. Гребенщикова, з/у 4	Перераспределение земельного участка с кадастровым номером 54:35:041070:2787 с землями, государственная собственность на которые не разграничена.

Приложение 2
к проекту межевания территории квартала 121.06.01.01 в границах проекта планировки территории, ограниченной границей города Новосибирска, проектируемой Ельцовской магистралью, планируемой магистралью районного значения, перспективным направлением Красного проспекта, перспективным продолжением ул. Утренней и ул. Андреевской в Засельцовском и Калининском районах

СВЕДЕНИЯ

о границах территории, в отношении которой утвержден проект межевания

№ точки	Координаты	
	X	Y
1	2	3
1	496531,05	4199253,42
2	496478,09	4199371,71
3	496450,94	4199431,68
4	496447,81	4199438,77
5	496436,28	4199468,34
6	496427,38	4199500,43
7	496417,19	4199565,94
8	496408,35	4199641,96
9	496399,37	4199719,18
10	496390,18	4199798,31
11	496372,62	4199949,42
12	496356,24	4199942,45
13	496344,66	4200042,13
14	496387,79	4200062,03
15	496386,94	4200142,38
16	496477,03	4200103,5
17	496605,08	4200048,24
18	496659,83	4200024,61
19	496690,55	4200001,32
20	496720,5	4199978,61
21	496754,37	4199935,01
22	496767,21	4199918,48
23	496785,57	4199878,15
24	496977,04	4199457,5

1	2	3
25	496848,7	4199399,08
26	496828,11	4199440,72
27	496785,1	4199527,71
28	496740,06	4199618,77
29	496730,86	4199614,53
30	496768,62	4199532,49
31	496778,3	4199505,21
32	496784,76	4199491,2
33	496790,37	4199473,73
34	496799,63	4199453,7
35	496815,64	4199419,07
36	496817,11	4199420,04
37	496831,26	4199391,14
38	496531,05	4199253,42

Примечания: система координат – МСК НСО.

МЭРИЯ ГОРОДА НОВОСИБИРСКА

ПОСТАНОВЛЕНИЕ

От 24.10.2019

№ 3903

Об изъятии земельного участка в Кировском районе для муниципальных нужд

В целях планируемого размещения объектов местного значения (парки, скверы, бульвары, иные озелененные территории общего пользования) в Кировском районе, в соответствии с Гражданским кодексом Российской Федерации, Земельным кодексом Российской Федерации, на основании постановления мэрии города Новосибирска от 29.03.2019 № 1129 «О проекте планировки территории, ограниченной ул. Станиславского, полосой отвода Западно-Сибирской железной дороги, перспективной городской магистралью непрерывного движения, руслом реки Тулы, в Кировском и Ленинском районах», руководствуясь Уставом города Новосибирска, ПОСТАНОВЛЯЮ:

1. Изъять земельный участок, относящийся к землям населенных пунктов, с кадастровым номером 54:35:052325:2135 площадью 1682,0 кв. м по адресу: Российская Федерация, Новосибирская область, город Новосибирск, ул. Таймырская для муниципальных нужд в связи со строительством объектов местного значения (парки, скверы, бульвары, иные озелененные территории общего пользования).

2. Департаменту земельных и имущественных отношений мэрии города Новосибирска:

2.1. В течение 10 дней со дня издания постановления:

2.1.1. Направить копию постановления письмом с уведомлением о вручении правообладателю земельного участка.

2.1.2. Направить копию постановления в Управление Федеральной службы государственной регистрации, кадастра и картографии по Новосибирской области.

2.1.3. Разместить постановление на официальном сайте города Новосибирска в информационно-телекоммуникационной сети «Интернет».

2.2. Организовать проведение оценки рыночной стоимости права аренды на земельный участок, указанный в пункте 1 настоящего постановления, а также подлежащих возмещению убытков в порядке, установленном законодательством.

2.3. Обеспечить от имени города Новосибирска заключение соглашения об изъятии земельного участка для муниципальных нужд в соответствии с законодательством.

3. Департаменту информационной политики мэрии города Новосибирска в течение 10 дней со дня издания постановления обеспечить его опубликование.

4. Контроль за исполнением постановления возложить на начальника департамента земельных и имущественных отношений мэрии города Новосибирска.

5. Настоящее постановление действует в течение трех лет.

Мэр города Новосибирска

А. Е. Локоть

МЭРИЯ ГОРОДА НОВОСИБИРСКА

ПОСТАНОВЛЕНИЕ

От 25.10.2019

№ 3910

О проекте межевания территории квартала 271.04.01.06 в границах проекта планировки территории, ограниченной улицами Курчатова, Красных Зорь, Учительской, границей города Новосибирска, полосой отвода железной дороги, в Калининском районе

В целях определения местоположения границ образуемых и изменяемых земельных участков, в соответствии с Градостроительным кодексом Российской Федерации, постановлением Правительства Российской Федерации от 19.11.2014 № 1221 «Об утверждении Правил присвоения, изменения и аннулирования адресов», решением Совета депутатов города Новосибирска от 24.05.2017 № 411 «О Порядке подготовки документации по планировке территории и признании утратившими силу отдельных решений Совета депутатов города Новосибирска», постановлениями мэрии города Новосибирска от 08.07.2019 № 2483 «О проекте планировки и проектах межевания территории, ограниченной улицами Курчатова, Красных Зорь, Учительской, границей города Новосибирска, полосой отвода железной дороги, в Калининском районе», от 21.08.2019 № 3091 «О подготовке проекта межевания территории квартала 271.04.01.06 в границах проекта планировки территории, ограниченной улицами Курчатова, Красных Зорь, Учительской, границей города Новосибирска, полосой отвода железной дороги, в Калининском районе», руководствуясь Уставом города Новосибирска, ПОСТАНОВЛЯЮ:

1. Утвердить проект межевания территории квартала 271.04.01.06 в границах проекта планировки территории, ограниченной улицами Курчатова, Красных Зорь, Учительской, границей города Новосибирска, полосой отвода железной дороги, в Калининском районе (приложение).

2. Присвоить адреса образуемым земельным участкам согласно приложению 1 к проекту межевания территории квартала 271.04.01.06 в границах проекта планировки территории, ограниченной улицами Курчатова, Красных Зорь, Учительской, границей города Новосибирска, полосой отвода железной дороги, в Калининском районе.

3. Департаменту строительства и архитектуры мэрии города Новосибирска разместить постановление на официальном сайте города Новосибирска в информационно-телекоммуникационной сети «Интернет».

4. Департаменту информационной политики мэрии города Новосибирска в течение семи дней со дня издания постановления обеспечить опубликование постановления.

5. Контроль за исполнением постановления возложить на заместителя мэра города Новосибирска – начальника департамента строительства и архитектуры мэрии города Новосибирска.

Мэр города Новосибирска

А. Е. Локоть

Приложение
к постановлению мэрии
города Новосибирска
от 25.10.2019 № 3910

ПРОЕКТ
межевания территории квартала 271.04.01.06 в границах проекта
планировки территории, ограниченной улицами Курчатова,
Красных Зорь, Учительской, границей города
Новосибирска, полосой отвода железной
дороги, в Калининском районе

1. Текстовая часть проекта межевания территории:
 - 1.1. Сведения об образуемых земельных участках (приложение 1).
 - 1.2. Сведения о границах территории, в отношении которой утвержден проект межевания (приложение 2).
2. Чертеж межевания территории (приложение 3).

Приложение 1
к проекту межевания территории квартала 271.04.01.06 в границах проекта планировки территории, ограниченной улицами Курчатова, Красных Зорь, Учительской, границей города Новосибирска, полосой отвода железной дороги, в Калининском районе

СВЕДЕНИЯ об образуемом земельном участке

Условный номер образуемого земельного участка на чертеже межевания территории	Вид разрешенного использования образуемого земельного участка в соответствии с проектом планировки территории	Площадь образуемого земельного участка, га	Адрес земельного участка	Возможный способ образования земельного участка
1	2	3	4	5
ЗУ1	Дошкольное, начальное и среднее общее образование (3.5.1) – школы	1,3573	Российская Федерация, Новосибирская область, городской округ город Новосибирск, ул. Авиастроителей, з/у 16	Перераспределение земельного участка с кадастровым номером 54:35:012575:2 с землями, государственная собственность на которые не разграничена
ЗУ2	Коммунальное обслуживание (3.1) – линии электропередачи	0,0181	Российская Федерация, Новосибирская область, городской округ город Новосибирск, ул. Авиастроителей, з/у 146	Образование земельного участка из земель, государственная собственность на которые не разграничена

ЗУ3	Коммунальное обслуживание (3.1) – водопроводы	0,0088	Российская Федерация, Новосибирская область, городской округ город Новосибирск, город Новосибирск, ул. Авиастроителей, з/у 14а	Перераспределение земельного участка с кадастровым номером 54:35:012575:5 с землями, государственная собственность на которые не разграничена
ЗУ4	Деловое управление (4.1) – объекты управленческой деятельности, не связанной с государственным или муниципальным управлением и оказанием услуг. Здравоохранение (3.4) – объекты для оказания гражданам медицинской помощи. Общественное питание (4.6) – рестораны; кафе; столовые; закусочные	0,2018	Российская Федерация, Новосибирская область, городской округ город Новосибирск, ул. Авиастроителей, з/у 14/1	

Приложение 2
к проекту межевания территории квартала 271.04.01.06 в границах проекта планировки территории, ограниченной улицами Курчатова, Красных Зорь, Учительской, границей города Новосибирска, полосой отвода железной дороги, в Калининском районе

СВЕДЕНИЯ
о границах территории, в отношении которой утвержден проект
межевания

№ точки	Координаты	
	X	Y
1	2	3
1	492816,03	4202165,75
2	492849,15	4202163,56
3	493093,22	4201974,79
4	492854,73	4201668,65
5	492539,36	4201914,34
6	492614,85	4202011,37
7	492780,18	4202144,93

Примечания: Система координат – МСК НСО.

МЭРИЯ ГОРОДА НОВОСИБИРСКА

ПОСТАНОВЛЕНИЕ

От 25.10.2019

№ 3911

О внесении изменений в приложение к постановлению мэрии города Новосибирска от 06.03.2017 № 868 «О полномочиях первых заместителей мэра города Новосибирска, заместителей мэра города Новосибирска»

В соответствии с Федеральным законом от 06.10.2003 № 131-ФЗ «Об общих принципах организации местного самоуправления в Российской Федерации», постановлением мэрии города Новосибирска от 12.05.2017 № 2200 «О структуре управления структурными подразделениями мэрии города Новосибирска», руководствуясь Уставом города Новосибирска, ПОСТАНОВЛЯЮ:

1. Внести в приложение к постановлению мэрии города Новосибирска от 06.03.2017 № 868 «О полномочиях первых заместителей мэра города Новосибирска, заместителей мэра города Новосибирска» (в редакции постановлений мэрии города Новосибирска от 10.05.2017 № 2124, от 06.06.2017 № 2588, от 21.05.2018 № 1771, от 14.08.2019 № 2979, от 04.10.2019 № 3687) следующие изменения:

1.1. Подпункт 2.2.11 изложить в следующей редакции:

«2.2.11. Руководство работами по защите информации, содержащей сведения, составляющие государственную тайну.».

1.2. Дополнить подпунктом следующего содержания:

«2.2.12. Осуществление иных полномочий по направлениям деятельности, указанным в пункте 2.1 настоящего приложения, в соответствии с муниципальными правовыми актами города Новосибирска.».

1.3. Подпункт 3.2.9 признать утратившим силу.

1.4. Подпункт 5.1.3, абзац четвертый подпункта 5.2.1 признать утратившими силу.

1.5. Дополнить разделом 7 следующего содержания:

«7. Полномочия заместителя мэра города Новосибирска – начальника департамента культуры, спорта и молодежной политики мэрии города Новосибирска Терешковой А. В.

7.1. Основным направлением деятельности является формирование единой политики в области культуры, спорта и молодежной политики в городе Новосибирске.

7.2. Основные полномочия:

7.2.1. Осуществление управления деятельностью департамента культуры, спорта и молодежной политики мэрии города Новосибирска.

7.2.2. Издание приказов, дача указаний и поручений, обязательных для исполнения департаментом культуры, спорта и молодежной политики мэрии города Новосибирска.

7.2.3. Координация работы структурных подразделений мэрии города Новосибирска по вопросам, относящимся к направлению деятельности, указанному в пункте 7.1 настоящего приложения.

7.2.4. Заключение договоров, подписание документов от имени мэрии города Новосибирска, согласование проектов муниципальных правовых актов города Новосибирска по вопросам, относящимся к направлению деятельности, указанному в пункте 7.1 настоящего приложения.

7.2.5. Согласование кандидатур для назначения на должность заместителей глав администраций районов (округа по районам) города Новосибирска, принимающих решения по вопросам, относящимся к направлению деятельности, указанному в пункте 7.1 настоящего приложения.

7.2.6. Участие в обсуждении инновационных проектов по развитию городского хозяйства, в том числе по вопросам водоснабжения города Новосибирска.

7.2.7. Взаимодействие с органами государственной власти Российской Федерации, Новосибирской области, органами местного самоуправления города Новосибирска, организациями независимо от организационно-правовой формы по вопросам, относящимся к направлению деятельности, указанному в пункте 7.1 настоящего приложения.

7.2.8. Участие в профилактике терроризма и экстремизма, а также в минимизации и (или) ликвидации последствий проявлений терроризма и экстремизма в границах поселения.

7.2.9. Осуществление иных полномочий по направлению деятельности, указанному в пункте 7.1 настоящего приложения, в соответствии с муниципальными правовыми актами города Новосибирска.».

2. Департаменту информационной политики мэрии города Новосибирска обеспечить опубликование постановления.

3. Контроль за исполнением постановления оставляю за собой.

Мэр города Новосибирска

А. Е. Локоть

МЭРИЯ ГОРОДА НОВОСИБИРСКА

ПОСТАНОВЛЕНИЕ

От 25.10.2019

№ 3912

Об установлении тарифов на платную услугу, оказываемую муниципальным унитарным предприятием города Новосибирска «Спецавтохозяйство»

В целях упорядочения деятельности муниципальных унитарных предприятий города Новосибирска по оказанию услуг, в соответствии с решением Совета депутатов города Новосибирска от 23.12.2015 № 125 «О Порядке принятия решений об установлении тарифов на услуги, предоставляемые муниципальными унитарными предприятиями и муниципальными учреждениями, и работы, выполняемые муниципальными унитарными предприятиями и муниципальными учреждениями, и признании утратившими силу отдельных решений (положений решений) Совета депутатов города Новосибирска», на основании решения комиссии по установлению тарифов (протокол от 01.10.2019 № 9), руководствуясь Уставом города Новосибирска, ПОСТАНОВЛЯЮ:

1. Установить муниципальному унитарному предприятию города Новосибирска «Спецавтохозяйство» тарифы на платную услугу (приложение).

2. Тарифы, установленные пунктом 1 настоящего постановления, вступают в действие на следующий день после опубликования постановления и действуют до 01.11.2021.

3. Департаменту экономики и стратегического планирования мэрии города Новосибирска разместить постановление на официальном сайте города Новосибирска в информационно-телекоммуникационной сети «Интернет».

4. Департаменту информационной политики мэрии города Новосибирска обеспечить опубликование постановления.

5. Контроль за исполнением постановления возложить на начальника департамента энергетики, жилищного и коммунального хозяйства города.

Мэр города Новосибирска

А. Е. Локоть

Приложение
к постановлению мэрии
города Новосибирска
от 25.10.2019 № 3912

ТАРИФЫ
на платную услугу, оказываемую муниципальным унитарным
предприятием города Новосибирска «Спецавтохозяйство»

№ п/п	Наименование услуги	Единица измерения	Тариф (без учета налога на добавленную стоимость), рублей
1	2	3	4
1	Размещение на полигонах отходов производства и потребления 3 – 5 класса опасности (за исключением отходов строительства и ремонта), не относящихся к твердым коммунальным отходам, и допущенных к совместному складированию с твердыми коммунальными отходами	куб. м	40,21
		т	365,59

МЭРИЯ ГОРОДА НОВОСИБИРСКА

ПОСТАНОВЛЕНИЕ

От 25.10.2019

№ 3913

О проекте межевания территории квартала 231.01.03.09 в границах проекта планировки территории, ограниченной ул. Одоевского, Бердским шоссе, рекой Иней, границей города Новосибирска, в Первомайском районе

В целях определения местоположения границ образуемых и изменяемых земельных участков, в соответствии с Градостроительным кодексом Российской Федерации, постановлением Правительства Российской Федерации от 19.11.2014 № 1221 «Об утверждении Правил присвоения, изменения и аннулирования адресов», решением Совета депутатов города Новосибирска от 24.05.2017 № 411 «О Порядке подготовки документации по планировке территории и признании утратившими силу отдельных решений Совета депутатов города Новосибирска», постановлениями мэрии города Новосибирска от 04.06.2019 № 2093 «О проекте планировки территории, ограниченной ул. Одоевского, Бердским шоссе, рекой Иней, границей города Новосибирска, в Первомайском районе», от 06.08.2019 № 2867 «О подготовке проекта межевания территории квартала 231.01.03.09 в границах проекта планировки территории, ограниченной ул. Одоевского, Бердским шоссе, рекой Иней, границей города Новосибирска, в Первомайском районе», руководствуясь Уставом города Новосибирска, ПОСТАНОВЛЯЮ:

1. Утвердить проект межевания территории квартала 231.01.03.09 в границах проекта планировки территории, ограниченной ул. Одоевского, Бердским шоссе, рекой Иней, границей города Новосибирска, в Первомайском районе (приложение).

2. Присвоить адрес образуемому земельному участку согласно приложению 1 к проекту межевания территории квартала 231.01.03.09 в границах проекта планировки территории, ограниченной ул. Одоевского, Бердским шоссе, рекой Иней, границей города Новосибирска, в Первомайском районе.

3. Департаменту строительства и архитектуры мэрии города Новосибирска разместить постановление на официальном сайте города Новосибирска в информационно-телекоммуникационной сети «Интернет».

4. Департаменту информационной политики мэрии города Новосибирска в течение семи дней со дня издания постановления обеспечить опубликование постановления.

5. Контроль за исполнением постановления возложить на заместителя мэра города Новосибирска – начальника департамента строительства и архитектуры мэрии города Новосибирска.

Мэр города Новосибирска

А. Е. Локоть

Приложение
к постановлению мэрии
города Новосибирска
от 25.10.2019 № 3913

ПРОЕКТ
межевания территории квартала 231.01.03.09 в границах проекта
планировки территории, ограниченной ул. Одоевского, Бердским
шоссе, рекой Иней, границей города Новосибирска,
в Первомайском районе

1. Текстовая часть проекта межевания территории:
 - 1.1. Сведения об образуемом земельном участке (приложение 1).
 - 1.2. Сведения о границах территории, в отношении которой утвержден проект межевания (приложение 2).
 2. Чертеж межевания территории (приложение 3).
-

Приложение 1
к проекту межевания территории квартала 231.01.03.09 в границах проекта планировки территории, ограниченной ул. Одоевского, Бердским шоссе, рекой Иней, границей города Новосибирска, в Первомайском районе

СВЕДЕНИЯ
об образуемом земельном участке

Условный номер земельного участка на чертеже межевания территории	Вид разрешенного использования образованного земельного участка в соответствии с проектом планировки территории	Площадь образованного земельного участка, га	Адрес земельного участка	Возможный способ образования земельного участка
1 ЗУ 1	2 Для индивидуального жилищного строительства (2.1) - индивидуальные жилые дома; индивидуальные гаражи; подсобные сооружения	3 0,0856	4 Российская Федерация, Новосибирская область, городской округ город Новосибирск, пер. Футбольный, з/у 9/1	5 Перераспределение земельного участка с кадастровым номером 54:35:083240:2 с землями, государственная собственность на которые не разграничена

Приложение 2
к проекту межевания территории квартала 231.01.03.09 в границах проекта планировки территории, ограниченной ул. Одоевского, Бердским шоссе, рекой Иней, границей города Новосибирска, в Первомайском районе

**СВЕДЕНИЯ
о границах территории, в отношении которой утвержден
проект межевания**

№ точки	Координаты	
	X	Y
1	2	3
1	482172,20	4209030,82
2	482513,13	4209150,81
3	482506,78	4209166,39
4	482288,76	4209388,89
5	482080,43	4209424,11
6	482052,16	4209371,55

Примечания: Система координат – МСК НСО.

МЭРИЯ ГОРОДА НОВОСИБИРСКА

ПОСТАНОВЛЕНИЕ

От 28.10.2019

№ 3953

Об отказе Деркач М. Ф. в предоставлении разрешения на отклонение от предельных параметров разрешенного строительства, реконструкции объектов капитального строительства

В соответствии со статьей 40 Градостроительного кодекса Российской Федерации, решением Совета депутатов города Новосибирска от 24.06.2009 № 1288 «О Правилах землепользования и застройки города Новосибирска», постановлением мэрии города Новосибирска от 30.01.2019 № 320 «Об административном регламенте предоставления муниципальной услуги по предоставлению разрешения на отклонение от предельных параметров разрешенного строительства, реконструкции объектов капитального строительства», на основании заключения о результатах общественных обсуждений по проекту решения о предоставлении разрешения на отклонение от предельных параметров разрешенного строительства, реконструкции объектов капитального строительства от 09.09.2019, рекомендаций комиссии по подготовке проекта правил землепользования и застройки города Новосибирска о предоставлении и об отказе в предоставлении разрешений на отклонение от предельных параметров разрешенного строительства, реконструкции объектов капитального строительства от 18.09.2019, руководствуясь Уставом города Новосибирска, ПОСТАНОВЛЯЮ:

1. Отказать Деркач М. Ф. в предоставлении разрешения на отклонение от предельных параметров разрешенного строительства, реконструкции объектов капитального строительства в части уменьшения минимального отступа от границ земельного участка, за пределами которого запрещено строительство зданий, строений, сооружений, с кадастровым номером 54:35:051330:34 площадью 0,0707 га, с местоположением: установлено относительно ориентира, расположенного в границах участка, ориентир – некоммерческое садоводческое товарищество «Восход», участок № 31, по адресу: Российская Федерация, Новосибирская область, город Новосибирск (зона ведения садоводства и огородничества (СХ-1)), с 3 м до 1,3 м с восточной стороны, с 3 м до 0,9 м с северной стороны в габаритах объекта капитального строительства в связи с несоответствием приложению 14 «Карта-схема планируемых границ функциональных зон города Новосибирска на период до 2030 года» к Генеральному плану города Новосибирска, утвержденному решением Совета депутатов города Новосибирска от 26.12.2007 № 824.

2. Департаменту строительства и архитектуры мэрии города Новосибирска разместить постановление на официальном сайте города Новосибирска в информационно-телекоммуникационной сети «Интернет».

3. Департаменту информационной политики мэрии города Новосибирска обеспечить опубликование постановления.

4. Контроль за исполнением постановления возложить на заместителя мэра города Новосибирска – начальника департамента строительства и архитектуры мэрии города Новосибирска.

Исполняющий обязанности
мэра города Новосибирска

Г. П. Захаров

МЭРИЯ ГОРОДА НОВОСИБИРСКА

ПОСТАНОВЛЕНИЕ

От 28.10.2019

№ 3960

О внесении изменения в Положение о системах оплаты труда работников муниципальных учреждений города Новосибирска, в отношении которых функции и полномочия учредителя осуществляет департамент финансов и налоговой политики мэрии города Новосибирска, утвержденное постановлением мэрии города Новосибирска от 29.08.2013 № 8198

В соответствии с Трудовым кодексом Российской Федерации, Федеральным законом от 06.10.2003 № 131-ФЗ «Об общих принципах организации местного самоуправления в Российской Федерации», постановлением мэрии города Новосибирска от 24.09.2019 № 3554 «Об увеличении (индексации) фондов оплаты труда работников бюджетного сектора экономики города Новосибирска, на которых не распространяются Указы Президента Российской Федерации от 07.05.2015 № 597 «О мероприятиях по реализации государственной социальной политики», от 01.06.2012 № 761 «О Национальной стратегии действий в интересах детей на 2012 – 2017 годы», от 28.12.2012 № 1688 «О некоторых мерах по реализации государственной политики в сфере защиты детей-сирот и детей, оставшихся без попечения родителей», руководствуясь Уставом города Новосибирска, ПОСТАНОВЛЯЮ:

1. Внести Положение о системах оплаты труда работников муниципальных учреждений города Новосибирска, в отношении которых функции и полномочия учредителя осуществляет департамент финансов и налоговой политики мэрии города Новосибирска, утвержденное постановлением мэрии города Новосибирска от 29.08.2013 № 8198 (в редакции постановлений мэрии города Новосибирска от 22.06.2015 № 4207, от 02.04.2018 № 1170, от 19.02.2019 № 608), следующие изменения:

- 1.1. В абзаце первом пункта 2.8 цифры «400 %» заменить цифрами «423 %».
- 1.2. В абзаце втором пункта 3.6 цифры «490 %» заменить цифрами «517 %».
2. Постановление применяется к отношениям, возникшим с 01.10.2019.
3. Департаменту информационной политики мэрии города Новосибирска обеспечить опубликование постановления.
4. Контроль за исполнением постановления возложить на начальника департамента финансов и налоговой политики мэрии города Новосибирска.

Исполняющий обязанности
мэра города Новосибирска

Г. П. Захаров

МЭРИЯ ГОРОДА НОВОСИБИРСКА

ПОСТАНОВЛЕНИЕ

От 29.10.2019

№ 3962

О реорганизации муниципального унитарного предприятия города Новосибирска «Городские парки культуры и отдыха» в форме преобразования в муниципальное автономное учреждение культуры города Новосибирска «Городские парки культуры и отдыха»

В целях оптимизации деятельности муниципальных предприятий города Новосибирска в сфере культуры, на основании совместного представления департамента земельных и имущественных отношений мэрии города Новосибирска, департамента культуры, спорта и молодежной политики мэрии города Новосибирска, администрации Центрального округа по Железнодорожному, Засельцовскому и Центральному районам города Новосибирска, в соответствии с Гражданским кодексом Российской Федерации, Федеральными законами от 06.10.2003 № 131-ФЗ «Об общих принципах организации местного самоуправления в Российской Федерации», от 14.11.2002 № 161-ФЗ «О государственных и муниципальных унитарных предприятиях», от 03.11.2006 № 174-ФЗ «Об автономных учреждениях», решением Совета депутатов города Новосибирска от 22.12.2010 № 246 «О Порядке создания, реорганизации, ликвидации и управления муниципальными унитарными предприятиями в городе Новосибирске», руководствуясь Уставом города Новосибирска, ПОСТАНОВЛЯЮ:

1. Реорганизовать муниципальное унитарное предприятие города Новосибирска «Городские парки культуры и отдыха», расположенное по адресу: Российская Федерация, Новосибирская область, город Новосибирск, улица Мичурина, 8, в форме преобразования в муниципальное автономное учреждение культуры города Новосибирска «Городские парки культуры и отдыха», расположенное по адресу: Российская Федерация, Новосибирская область, город Новосибирск, улица Мичурина, 8, с переходом всех прав и обязанностей реорганизованного предприятия.

2. Основными целями деятельности муниципального автономного учреждения культуры города Новосибирска «Городские парки культуры и отдыха» определить:

удовлетворение общественных потребностей в результатах деятельности учреждения;

решение социальных задач по созданию условий для массового отдыха и творческого досуга жителей города Новосибирска в условиях природной среды и иных местах массового отдыха, площадках, ярмарках.

3. Департаменту культуры, спорта и молодежной политики мэрии города Новосибирска:

3.1. Осуществить мероприятия, связанные с реорганизацией предприятия, указанного в пункте 1 настоящего постановления, в соответствии с законодательством.

3.2. Утвердить устав муниципального автономного учреждения культуры города Новосибирска «Городские парки культуры и отдыха», согласовав его с департаментом земельных и имущественных отношений мэрии города Новосибирска, администрацией Центрального округа по Железнодорожному, Заельцовскому и Центральному районам города Новосибирска.

4. Департаменту земельных и имущественных отношений мэрии города Новосибирска внести соответствующие изменения в реестр муниципального имущества города Новосибирска после государственной регистрации муниципального автономного учреждения культуры города Новосибирска «Городские парки культуры и отдыха».

5. Департаменту финансов и налоговой политики мэрии города Новосибирска осуществлять финансовое обеспечение деятельности муниципального автономного учреждения культуры города Новосибирска «Городские парки культуры и отдыха» в пределах лимитов бюджетных обязательств в соответствии с присвоенными бюджетными обязательствами по заявкам главного распорядителя бюджетных средств – департамента культуры, спорта и молодежной политики мэрии города Новосибирска.

6. Департаменту информационной политики мэрии города Новосибирска обеспечить опубликование постановления.

7. Контроль за исполнением постановления возложить на заместителя мэра города Новосибирска – начальника департамента культуры, спорта и молодежной политики мэрии города Новосибирска.

Исполняющий обязанности
мэра города Новосибирска

Г. П. Захаров

МЭРИЯ ГОРОДА НОВОСИБИРСКА

ПОСТАНОВЛЕНИЕ

От 29.10.2019

№ 3963

Об установлении тарифов на платные услуги, оказываемые муниципальным унитарным предприятием г. Новосибирска «ГОРВОДОКАНАЛ»

В целях упорядочения деятельности муниципальных унитарных предприятий города Новосибирска по оказанию услуг, в соответствии с решением Совета депутатов города Новосибирска от 23.12.2015 № 125 «О Порядке принятия решений об установлении тарифов на услуги, предоставляемые муниципальными унитарными предприятиями и муниципальными учреждениями, и работы, выполняемые муниципальными унитарными предприятиями и муниципальными учреждениями, и признании утратившими силу отдельных решений (положений решений) Совета депутатов города Новосибирска», на основании решения комиссии по установлению тарифов (протокол от 01.10.2019 № 9), руководствуясь Уставом города Новосибирска, ПОСТАНОВЛЯЮ:

1. Установить муниципальному унитарному предприятию г. Новосибирска «ГОРВОДОКАНАЛ» тарифы на платные услуги (приложение).

2. Тарифы, установленные пунктом 1 настоящего постановления, вступают в действие на следующий день после опубликования постановления и действуют до 01.11.2021.

3. Признать утратившими силу:

постановление мэрии города Новосибирска от 17.05.2013 № 4683 «Об установлении тарифов на услуги муниципального унитарного предприятия г. Новосибирска «ГОРВОДОКАНАЛ»;

пункт 3 постановления мэрии города Новосибирска от 06.09.2017 № 4150 «О внесении изменений в отдельные постановления мэрии города Новосибирска».

4. Департаменту экономики и стратегического планирования мэрии города Новосибирска разместить постановление на официальном сайте города Новосибирска в информационно-телекоммуникационной сети «Интернет».

5. Департаменту информационной политики мэрии города Новосибирска обеспечить опубликование постановления.

6. Контроль за исполнением постановления возложить на начальника департамента энергетики, жилищного и коммунального хозяйства города.

Исполняющий обязанности
мэра города Новосибирска

Г. П. Захаров

Приложение
к постановлению мэрии
города Новосибирска
от 29.10.2019 № 3963

ТАРИФЫ
на платные услуги, оказываемые муниципальным унитарным
предприятием г. Новосибирска «ГОРВОДОКАНАЛ»

№ п/п	Наименование услуг	Единица измерения	Тариф (с учетом налога на добавленную стоимость), рублей
1	2	3	4
1	Ревизия задвижки диаметром до 300 мм	штук	1570,27
2	Ревизия задвижки диаметром свыше 300 до 500 мм	штук	11844,14
3	Ревизия задвижки диаметром свыше 500 до 800 мм	штук	15896,59
4	Ревизия задвижки диаметром свыше 800 мм	штук	17247,42
5	Отключение водопровода с его последующим включением	один участок водопровода	3511,63

МЭРИЯ ГОРОДА НОВОСИБИРСКА

ПОСТАНОВЛЕНИЕ

От 29.10.2019

№ 3964

Об установлении публичных сервитутов на земельные участки в Октябрьском районе

В соответствии со статьей 23 Земельного кодекса Российской Федерации, Федеральным законом от 06.10.2003 № 131-ФЗ «Об общих принципах организации местного самоуправления в Российской Федерации», руководствуясь Уставом города Новосибирска, ПОСТАНОВЛЯЮ:

1. Установить публичные сервитуты на неопределенный срок на земельные участки в Октябрьском районе в целях прохода или проезда через земельные участки согласно приложениям 1, 2 к настоящему постановлению.

2. Департаменту земельных и имущественных отношений мэрии города Новосибирска:

2.1. Обеспечить проведение государственной регистрации публичных сервитутов на земельные участки, указанные в приложении 1 к настоящему постановлению, в Управлении Федеральной службы государственной регистрации, кадастра и картографии по Новосибирской области.

2.2. Разместить постановление на официальном сайте города Новосибирска в информационно-телекоммуникационной сети «Интернет».

3. Департаменту информационной политики мэрии города Новосибирска обеспечить опубликование постановления.

4. Контроль за исполнением постановления возложить на главу администрации Октябрьского района города Новосибирска, начальника департамента земельных и имущественных отношений мэрии города Новосибирска.

Исполняющий обязанности
мэра города Новосибирска

Г. П. Захаров

Приложение 1
к постановлению мэрии
города Новосибирска
от 29.10.2019 № 3964

ПЕРЕЧЕНЬ
земельных участков в Октябрьском районе, обремененных
публичными сервитутами

№ п/п	Кадастровый номер земельного участка	Учетный номер части	Площадь части, кв. м	Адрес земельного участка (местоположение)
1	2	3	4	5
1	54:35:074455:25	2	1389	Установлено относительно ориентира, расположенного в границах участка. Почтовый адрес ориентира: Российская Федерация, Новосибирская область, город Новосибирск, ул. Обская
2	54:35:074455:93	1	14	Российская Федерация, Новосибирская область, город Новосибирск, ул. Обская
3	54:35:074455:94	2	1128	Российская Федерация, Новосибирская область, город Новосибирск, ул. Обская
4	54:35:074455:51	1	303	Установлено относительно ориентира, расположенного в границах участка. Почтовый адрес ориентира: Российская Федерация, Новосибирская область, город Новосибирск, ул. Добролюбова
5	54:35:074455:45	1	42	Российская Федерация, Новосибирская область, город Новосибирск, ул. Обская

МЭРИЯ ГОРОДА НОВОСИБИРСКА

ПОСТАНОВЛЕНИЕ

От 29.10.2019

№ 3965

Об отмене постоянных публичных сервитутов на земельные участки в Калининском районе

В соответствии со статьей 48 Земельного кодекса Российской Федерации, Федеральным законом от 06.10.2003 № 131-ФЗ «Об общих принципах организации местного самоуправления в Российской Федерации», решением комиссии по вопросам земельных отношений и застройки земельных участков на территории г. Новосибирска (протокол от 12.09.2019 № 455), руководствуясь Уставом города Новосибирска, ПОСТАНОВЛЯЮ:

1. Отменить постоянные публичные сервитуты на земельные участки в Калининском районе согласно приложению к настоящему постановлению.

2. Признать утратившим силу постановление мэрии города Новосибирска от 25.09.2015 № 5925 «Об установлении публичных сервитутов на земельные участки в Калининском районе».

3. Департаменту земельных и имущественных отношений мэрии города Новосибирска:

3.1. Обеспечить проведение государственной регистрации прекращения постоянных публичных сервитутов на земельные участки, указанные в приложении к настоящему постановлению, в Управлении Федеральной службы государственной регистрации, кадастра и картографии по Новосибирской области.

3.2. Разместить постановление на официальном сайте города Новосибирска в информационно-телекоммуникационной сети «Интернет».

4. Департаменту информационной политики мэрии города Новосибирска обеспечить опубликование постановления.

5. Контроль за исполнением постановления возложить начальника департамента земельных и имущественных отношений мэрии города Новосибирска.

Исполняющий обязанности
мэра города Новосибирска

Г. П. Захаров

Приложение
к постановлению мэрии
города Новосибирска
от 29.10.2019 № 3965

ПЕРЕЧЕНЬ
земельных участков в Калининском районе, в отношении которых
прекращены постоянные публичные сервитуты

№ п/п	Кадастровый номер земельного участка	Площадь, кв. м	Адрес земельного участка (местоположение)
1	2	3	4
1	54:35:042020:6	4840	Установлено относительно ориентира, расположенного в границах участка. Ориентир - жилой дом. Почтовый адрес ориентира: Российская Федерация, Новосибирская область, город Новосибирск, ул. Богдана Хмельницкого, 29
2	54:35:042020:9	5432	Установлено относительно ориентира, расположенного в границах участка. Ориентир - жилой дом. Почтовый адрес ориентира: Российская Федерация, Новосибирская область, город Новосибирск, ул. Богдана Хмельницкого, 33
3	54:35:042020:19	3444	Установлено относительно ориентира, расположенного в границах участка. Ориентир - жилой дом. Почтовый адрес ориентира: Российская Федерация, Новосибирская область, город Новосибирск, ул. Богдана Хмельницкого, 31

МЭРИЯ ГОРОДА НОВОСИБИРСКА

ПОСТАНОВЛЕНИЕ

От 29.10.2019

№ 3966

О подготовке проекта планировки и проектов межевания территории жилого района «Пашино» в Калининском районе

В целях подготовки документации по планировке территории города Новосибирска, в соответствии с Градостроительным кодексом Российской Федерации, Федеральным законом от 06.10.2003 № 131-ФЗ «Об общих принципах организации местного самоуправления в Российской Федерации», решением Совета депутатов города Новосибирска от 24.05.2017 № 411 «О Порядке подготовки документации по планировке территории и признании утратившими силу отдельных решений Совета депутатов города Новосибирска», руководствуясь Уставом города Новосибирска, ПОСТАНОВЛЯЮ:

1. Утвердить проект задания на выполнение инженерных изысканий, необходимых для подготовки документации по планировке территории (приложение 1).

2. С учетом результатов инженерных изысканий подготовить проект планировки и проекты межевания территории жилого района «Пашино» в Калининском районе согласно схеме (приложение 2).

3. Определить содержание проекта планировки территории жилого района «Пашино» в Калининском районе (приложение 3).

4. Определить содержание проектов межевания территории жилого района «Пашино» в Калининском районе (приложение 4).

5. Установить срок подготовки проекта планировки и проектов межевания территории жилого района «Пашино» в Калининском районе с учетом необходимых согласований и проведения публичных слушаний – до конца 2020 года.

6. Предложить физическим и юридическим лицам в течение четырнадцати дней со дня официального опубликования постановления представить предложения о порядке, сроках подготовки и содержании проекта планировки и проектов межевания территории жилого района «Пашино» в Калининском районе в департамент строительства и архитектуры мэрии города Новосибирска по адресу: Российская Федерация, Новосибирская область, город Новосибирск, Красный проспект, 50, кабинет 515, почтовый индекс: 630091.

7. Департаменту строительства и архитектуры мэрии города Новосибирска:

7.1. В течение трех дней со дня издания постановления разместить постановление на официальном сайте города Новосибирска в информационно-телекоммуникационной сети «Интернет».

7.2. Со дня официального опубликования постановления осуществить прием и регистрацию предложений физических и юридических лиц о порядке, сроках подготовки и содержании проекта планировки и проектов межевания территории жилого района «Пашино» в Калининском районе.

7.3. В течение семи дней со дня окончания срока, указанного в пункте 6 настоящего постановления, с учетом предложений физических и юридических лиц осуществить разработку и утверждение задания на разработку проекта планировки и проектов межевания территории жилого района «Пашино» в Калининском районе.

8. Департаменту информационной политики мэрии города Новосибирска в течение трех дней со дня издания постановления обеспечить опубликование постановления.

9. Контроль за исполнением постановления возложить на заместителя мэра города Новосибирска – начальника департамента строительства и архитектуры мэрии города Новосибирска.

Исполняющий обязанности
мэра города Новосибирска

Г. П. Захаров

ПРОЕКТ ЗАДАНИЯ
на выполнение инженерных изысканий, необходимых для подготовки
документации по планировке территории

1. Общие положения.

1.1. Основные сведения об объекте инженерных изысканий.

Наименование: проект планировки и проекты межевания территории жилого района «Пашино» в Калининском районе (далее – территория).

Местоположение: город Новосибирск, Калининский район.

1.2. Основания для выполнения инженерных изысканий:

Градостроительный кодекс Российской Федерации («Российская газета», 2004, № 290);

постановление Правительства Российской Федерации от 31.03.2017 № 402 «Об утверждении Правил выполнения инженерных изысканий, необходимых для подготовки документации по планировке территории, перечня видов инженерных изысканий, необходимых для подготовки документации по планировке территории, и о внесении изменений в постановление Правительства Российской Федерации от 19 января 2006 г. № 20» («Собрание законодательства Российской Федерации», 2017, № 15 (Часть VII), ст. 2231);

решение Совета депутатов города Новосибирска от 24.05.2017 № 411 «О Порядке подготовки документации по планировке территории и признании утратившими силу отдельных решений Совета депутатов города Новосибирска» («Бюллетень органов местного самоуправления города Новосибирска», 2017, № 22, ст. 15).

1.3. Заказчик: общество с ограниченной ответственностью Холдинговая Компания «Группа Компаний «Стрижи», ИНН 5402567279, ОГРН 1135476142120.

1.4. Источник финансирования: собственные средства заказчика.

1.5. Виды инженерных изысканий:

инженерно-геодезические;

инженерно-геологические;

инженерно-гидрометеорологические;

инженерно-экологические.

1.6. Цель выполнения инженерных изысканий, необходимых для подготовки документации по планировке территории (далее – инженерные изыскания), – подготовка проекта планировки и проектов межевания территории в его составе.

1.7. Задачи инженерных изысканий.

1.7.1. Выделение элементов планировочной структуры территории и установление границ земельных участков, на которых предполагается расположить объекты капитального строительства, включая линейные сооружения.

1.7.2. Разработка мероприятий инженерной защиты от опасных природных процессов и техногенных процессов и по устранению или ослаблению их влияния, подготовка предложений и рекомендаций для принятия решений по организации такой защиты.

1.7.3. Ведение государственного фонда материалов и данных инженерных изысканий и формирование информационных систем обеспечения градостроительной деятельности всех уровней.

1.7.4. Получение материалов:

о природных условиях территории и факторах техногенного воздействия на окружающую среду, прогнозов их изменения для обеспечения рационального и безопасного использования территории;

необходимых для обоснования проведения мероприятий по организации поверхностного стока вод, частичному или полному осушению территории и других подобных мероприятий, инженерной защиты и благоустройства;

необходимых для установления границ зон планируемого размещения объектов капитального строительства, уточнения их предельных параметров, установления границ земельных участков;

для выделения границ территорий с особыми условиями использования (зон затопления и водоохранных зон) и границ территорий, подверженных риску воздействия опасных гидрометеорологических процессов и явлений;

об экологическом состоянии территории, необходимых для принятия оптимальных градостроительных решений, выделения элементов планировочной структуры и границ территорий с особыми условиями использования.

1.7.5. Инженерно-гидрометеорологические изыскания должны выполняться для решения следующих задач:

обоснование схемы комплексного использования и охраны вод, возможности использования водных объектов в качестве источников водоснабжения, в санитарно-технических, транспортных, энергетических, мелиоративных, спортивных и культурно-бытовых целях;

выделение границ территорий с особыми условиями использования (зон затопления и водоохранных зон) и территорий, подверженных риску возникновения опасных гидрометеорологических процессов и явлений;

обоснование проведения мероприятий по организации поверхностного стока, частичному или полному осушению территории;

оценка воздействия объектов строительства на гидрологический режим и климат территории и разработка природоохранных мероприятий.

1.8. Перечень нормативных правовых актов и документов, в соответствии с требованиями которых необходимо выполнять инженерные изыскания:

Федеральный закон от 30.12.2015 № 431-ФЗ «О геодезии, картографии и пространственных данных и о внесении изменений в отдельные законодательные акты Российской Федерации» («Российская газета», 2016, № 1, часть I, ст. 51);

постановление Правительства Российской Федерации от 31.03.2017 № 402 «Об

утверждении Правил выполнения инженерных изысканий, необходимых для подготовки документации по планировке территории, перечня видов инженерных изысканий, необходимых для подготовки документации по планировке территории, и о внесении изменений в постановление Правительства Российской Федерации от 19 января 2006 г. № 20» («Собрание законодательства Российской Федерации», 2017, № 15 (Часть VII), ст. 2231);

постановление Правительства Российской Федерации от 22.04.2017 № 485 «О составе материалов и результатов инженерных изысканий, подлежащих размещению в информационных системах обеспечения градостроительной деятельности, федеральной государственной информационной системе территориального планирования, государственном фонде материалов и данных инженерных изысканий, Едином государственном фонде данных о состоянии окружающей среды, ее загрязнении, а также о форме и порядке их представления» («Собрание законодательства Российской Федерации», 2017, № 18, ст. 2794);

решение Совета депутатов города Новосибирска от 24.05.2017 № 411 «О Порядке подготовки документации по планировке территории и признании утратившими силу отдельных решений Совета депутатов города Новосибирска» («Бюллетень органов местного самоуправления города Новосибирска», 2017, № 22, с. 15);

СП 47.13330.2016 «СНиП 11-02-96 Инженерные изыскания для строительства. Основные положения», утвержденный приказом Минстроя России от 30.12.2016 № 1033/пр (М.: Стандартинформ, 2017) (далее – СП 47.13330.2016).

1.9. Этапы выполнения инженерных изысканий:

I этап: ознакомление исполнителя инженерных изысканий (далее – исполнитель) с территорией (рекогносцировочное обследование) и изучение исходных материалов;

II этап: разработка исполнителем программы инженерных изысканий и ее утверждение заказчиком;

III этап: выполнение инженерных изысканий;

IV этап: составление и передача заказчику результатов инженерных изысканий.

1.10. Перечень передаваемых во временное пользование исполнителю инженерных изысканий, результатов ранее выполненных инженерных изысканий и исследований и иных исходных материалов:

1.10.1. Сведения о принятой системе координат и высот.

Инженерно-топографический план выполняется в государственной системе координат 1942 года.

1.10.2. Данные о границах и площадях участков, на которые создаются (обновляются) инженерно-топографические планы.

1.10.3. Сведения о существующих и возможных источниках загрязнения окружающей среды.

1.10.4. Общие технические решения и основные параметры технологических процессов, планируемых к осуществлению в рамках градостроительной деятель-

ности, необходимые для обоснования предполагаемых границ зоны воздействия объекта.

1.10.5. Сведения о возможных аварийных ситуациях, типах аварий, мероприятиях по их предупреждению и ликвидации.

2. Основные требования к материалам и результатам инженерных изысканий.

2.1. Требования по обеспечению контроля качества при выполнении инженерных изысканий.

2.1.1. Исполнитель обязан обеспечивать внутренний контроль качества выполнения и приемку полевых, лабораторных и камеральных работ. Задача внутреннего контроля качества – проверка исполнителем соответствия выполняемых или выполненных работ требованиям задания, программы и нормативных технических документов.

Для обеспечения внутреннего контроля качества работ исполнитель обязан иметь систему контроля качества и приемки инженерных изысканий. Система контроля качества инженерных изысканий разрабатывается в виде стандарта организации или положения о системе контроля качества и должна содержать требования к организации контроля и приемки работ и соответствующие формы актов.

2.1.2. Внешний контроль качества выполнения инженерных изысканий осуществляется застройщиком, техническим заказчиком. Технический заказчик осуществляет контроль качества инженерных изысканий собственными силами или с привлечением независимых организаций. Задача контроля качества со стороны технического заказчика – проверка соответствия выполненных или выполняемых исполнителем работ и их результатов требованиям задания, программы, нормативных технических документов.

2.2. Состав результатов инженерных изысканий:

технический отчет по результатам инженерных изысканий в общем виде, содержащий разделы и сведения в соответствии с пунктом 4.39 СП 47.13330.2016;

предложения и рекомендации для принятия решений по организации инженерной защиты территории от опасных природных и техногенных процессов и устранению или ослаблению их влияния;

инженерно-топографический план;

технический отчет по результатам инженерно-геодезических изысканий должен содержать разделы и сведения в соответствии с пунктами 4.39, 5.1.23 СП 47.13330.2016;

качественная и количественная оценка имеющихся фондовых материалов в соответствии с пунктом 5.2.6 СП 47.13330.2016;

технический отчет по результатам инженерно-геологических изысканий должен содержать разделы и сведения в соответствии с подпунктом 6.2.2.3 СП 47.13330.2016;

технический отчет по результатам инженерно-гидрометеорологических изысканий должен содержать разделы и сведения в соответствии с пунктами 4.39, 7.1.21

СП 47.13330.2016;

технический отчет по результатам инженерно-экологических изысканий должен содержать разделы и сведения в соответствии с пунктами 4.39, 8.1.11 СП 47.13330.2016.

2.3. Форма, формат результатов инженерных изысканий и порядок их передачи.

Материалы и результаты инженерных изысканий представляются для размещения в информационных системах обеспечения градостроительной деятельности, федеральной государственной информационной системе территориального планирования, государственном фонде материалов и данных инженерных изысканий, Едином государственном фонде данных о состоянии окружающей среды, ее загрязнений на бумажном и электронном носителях в формате, позволяющем обеспечить их размещение в указанных информационных системах.

Графические материалы и результаты инженерных изысканий представляются в форме векторной и (или) растровой модели.

Информация в текстовой форме представляется в форматах DOC, DOCX, TXT, RTF, XLS, XLSX и ODF.

Информация в растровой модели представляется в форматах TIFF, JPEG и PDF.

Информация в векторной модели представляется в обменных форматах GML и SHP.

В случае невозможности представления данных в вышеуказанных форматах могут быть использованы обменные форматы MIF/MID, DWG и SXF (совместно с файлами описания RSC).

Предоставленные пространственные данные должны иметь привязку к системе координат, используемой для ведения Единого государственного реестра недвижимости.

Инженерно-топографический план выполняется в масштабе 1:500.

СОДЕРЖАНИЕ
проекта планировки территории жилого района «Пашино»
в Калининском районе

1. Проект планировки территории состоит из основной части, которая подлежит утверждению, и материалов по ее обоснованию.

2. Основная часть проекта планировки территории включает в себя:

2.1. Чертеж или чертежи планировки территории, на которых отображаются:

2.1.1. Красные линии.

2.1.2. Границы существующих и планируемых элементов планировочной структуры.

2.1.3. Границы зон планируемого размещения объектов капитального строительства.

2.2. Положение о характеристиках планируемого развития территории.

2.3. Положения об очередности планируемого развития территории.

3. Материалы по обоснованию проекта планировки территории содержат:

3.1. Карту (фрагмент карты) планировочной структуры территорий поселения, городского округа, межселенной территории муниципального района с отображением границ элементов планировочной структуры.

3.2. Результаты инженерных изысканий в объеме, предусмотренном разрабатываемой исполнителем работ программой инженерных изысканий, в случаях если выполнение таких инженерных изысканий для подготовки документации по планировке территории требуется в соответствии с Градостроительным кодексом Российской Федерации.

3.3. Обоснование определения границ зон планируемого размещения объектов капитального строительства.

3.4. Схему организации движения транспорта (включая транспорт общего пользования) и пешеходов, отражающую местоположение объектов транспортной инфраструктуры и учитывающую существующие и прогнозные потребности в транспортном обеспечении на территории, а также схему организации улично-дорожной сети.

3.5. Схему границ территорий объектов культурного наследия.

3.6. Схему границ зон с особыми условиями использования территории.

3.7. Обоснование соответствия планируемых параметров, местоположения и назначения объектов регионального значения, объектов местного значения нормативам градостроительного проектирования и требованиям градостроительных регламентов, а также применительно к территории, в границах которой предусматривается осуществление деятельности по комплексному и устойчивому развитию тер-

ритории, установленным правилами землепользования и застройки расчетным показателям минимально допустимого уровня обеспеченности территории объектами коммунальной, транспортной, социальной инфраструктур и расчетным показателям максимально допустимого уровня территориальной доступности таких объектов для населения.

3.8. Схему, отображающую местоположение существующих объектов капитального строительства, в том числе линейных объектов, объектов, подлежащих сносу, объектов незавершенного строительства, а также проходы к водным объектам общего пользования и их береговым полосам.

3.9. Варианты планировочных и (или) объемно-пространственных решений застройки территории в соответствии с проектом планировки территории (в отношении элементов планировочной структуры, расположенных в жилых или общественно-деловых зонах).

3.10. Перечень мероприятий по защите территории от чрезвычайных ситуаций природного и техногенного характера, в том числе по обеспечению пожарной безопасности и по гражданской обороне.

3.11. Перечень мероприятий по охране окружающей среды.

3.12. Обоснование очередности планируемого развития территории.

3.13. Схему вертикальной планировки территории, инженерной подготовки и инженерной защиты территории, подготовленную в случаях, установленных уполномоченным Правительством Российской Федерации федеральным органом исполнительной власти, и в соответствии с требованиями, установленными уполномоченным Правительством Российской Федерации федеральным органом исполнительной власти.

3.14. Иные материалы для обоснования положений по планировке территории.

СОДЕРЖАНИЕ
проектов межевания территории жилого района «Пашино»
в Калининском районе

1. Проект межевания территории состоит из основной части, которая подлежит утверждению, и материалов по обоснованию этого проекта.

2. Основная часть проекта межевания территории включает в себя текстовую часть и чертежи межевания территории.

2.1. Текстовая часть проекта межевания территории включает в себя:

2.1.1. Перечень и сведения о площади образуемых земельных участков, в том числе возможные способы их образования.

2.1.2. Перечень и сведения о площади образуемых земельных участков, которые будут отнесены к территориям общего пользования или имуществу общего пользования, в том числе в отношении которых предполагаются резервирование и (или) изъятие для государственных или муниципальных нужд.

2.1.3. Вид разрешенного использования образуемых земельных участков в соответствии с проектом планировки территории.

2.1.4. Целевое назначение лесов, вид (виды) разрешенного использования лесного участка, количественные и качественные характеристики лесного участка, сведения о нахождении лесного участка в границах особо защитных участков лесов (в случае если подготовка проекта межевания территории осуществляется в целях определения местоположения границ образуемых и (или) изменяемых лесных участков).

2.1.5. Сведения о границах территории, в отношении которой утвержден проект межевания, содержащие перечень координат характерных точек этих границ в системе координат, используемой для ведения Единого государственного реестра недвижимости.

2.2. На чертежах межевания территории отображаются:

2.2.1. Границы существующих элементов планировочной структуры.

2.2.2. Красные линии, утвержденные в составе проекта планировки территории, или красные линии, утверждаемые, изменяемые проектом межевания территории в соответствии с пунктом 2 части 2 статьи 43 Градостроительного кодекса Российской Федерации.

2.2.3. Линии отступа от красных линий в целях определения мест допустимого размещения зданий, строений, сооружений.

2.2.4. Границы образуемых и (или) изменяемых земельных участков, условные номера образуемых земельных участков, в том числе в отношении которых предполагаются их резервирование и (или) изъятие для государственных или муниципальных нужд.

2.2.5. Границы публичных сервитутов.

3. Материалы по обоснованию проекта межевания территории включают в себя чертежи, на которых отображаются:

3.1. Границы существующих земельных участков.

3.2. Границы зон с особыми условиями использования территорий.

3.3. Местоположение существующих объектов капитального строительства.

3.4. Границы особо охраняемых природных территорий.

3.5. Границы территорий объектов культурного наследия.

3.6. Границы лесничеств, участковых лесничеств, лесных кварталов, лесотаксационных выделов или частей лесотаксационных выделов.

МЭРИЯ ГОРОДА НОВОСИБИРСКА

ПОСТАНОВЛЕНИЕ

От 29.10.2019

№ 3967

О проекте планировки территории, ограниченной ул. Лескова, ул. Автогенной, полосой отвода железной дороги, ул. Восход и ул. Бориса Богаткова, в Октябрьском районе

В целях выделения элементов планировочной структуры, установления параметров планируемого развития элементов планировочной структуры, зон планируемого размещения объектов капитального строительства, в том числе объектов федерального значения, объектов регионального значения, объектов местного значения, определения местоположения границ образуемых и изменяемых земельных участков, с учетом протокола публичных слушаний и заключения о результатах публичных слушаний, в соответствии с Градостроительным кодексом Российской Федерации, постановлением Правительства Российской Федерации от 19.11.2014 № 1221 «Об утверждении Правил присвоения, изменения и аннулирования адресов», решением Совета депутатов города Новосибирска от 24.05.2017 № 411 «О Порядке подготовки документации по планировке территории и признании утратившими силу отдельных решений Совета депутатов города Новосибирска», постановлением мэрии города Новосибирска от 28.11.2018 № 4260 «О подготовке проекта планировки и проектов межевания территории, ограниченной ул. Лескова, ул. Автогенной, полосой отвода железной дороги, ул. Восход и ул. Бориса Богаткова, в Октябрьском районе», руководствуясь Уставом города Новосибирска, ПОСТАНОВЛЯЮ:

1. Утвердить проект планировки территории ограниченной ул. Лескова, ул. Автогенной, полосой отвода железной дороги, ул. Восход и ул. Бориса Богаткова, в Октябрьском районе (приложение).

2. Признать утратившим силу приложение 1 к постановлению мэрии города Новосибирска от 13.02.2018 № 545 «О проекте планировки и проектах межевания территории, ограниченной улицами Восход, Бориса Богаткова, Доватора, Никитина, Автогенной, Зыряновской, в Октябрьском и Дзержинском районах».

3. Департаменту строительства и архитектуры мэрии города Новосибирска разместить постановление на официальном сайте города Новосибирска в информационно-телекоммуникационной сети «Интернет».

4. Департаменту информационной политики мэрии города Новосибирска в течение семи дней со дня издания постановления обеспечить опубликование постановления.

5. Контроль за исполнением постановления возложить на заместителя мэра города Новосибирска – начальника департамента строительства и архитектуры мэрии города Новосибирска.

Исполняющий обязанности
мэра города Новосибирска

Г. П. Захаров

Приложение
к постановлению мэрии
города Новосибирска
от 29.10.2019 № 3967

ПРОЕКТ
планировки территории, ограниченной ул. Лескова, ул. Автогенной,
полосой отвода железной дороги, ул. Восход и ул. Бориса
Богаткова, в Октябрьском районе

1. Чертеж планировки территории (приложение 1).
 2. Положение о характеристиках планируемого развития территории (приложение 2).
 3. Положение об очередности планируемого развития территории (приложение 3).
-

Приложение 2
к проекту планировки территории, ограниченной ул. Лескова, ул. Автогенной, полосой отвода железной дороги, ул. Восход и ул. Бориса Богаткова, в Октябрьском районе

ПОЛОЖЕНИЕ о характеристиках планируемого развития территории

1. Общие положения

Проект планировки территории, ограниченной ул. Лескова, ул. Автогенной, полосой отвода железной дороги, ул. Восход и ул. Бориса Богаткова, в Октябрьском районе (далее – проект планировки) разработан в отношении территории, ограниченной ул. Лескова, ул. Автогенной, полосой отвода железной дороги, ул. Восход и ул. Бориса Богаткова, в Октябрьском районе (далее – планируемая территория).

Площадь планируемой территории – 249,61 га.

Проект планировки выполнен в соответствии с положениями Генерального плана города Новосибирска, разработанного на период до 2030 года, Местными нормативами градостроительного проектирования на территории города Новосибирска, Правилами землепользования и застройки города Новосибирска.

2. Характеристика планируемого развития территории, в том числе плотность и параметры застройки территории (в пределах, установленных градостроительным регламентом)

2.1. Характеристика планируемого развития территории

Проект планировки выполнен с целью выделения элементов планировочной структуры, установления границ территорий общего пользования, границ зон планируемого размещения объектов капитального строительства.

Проектом планировки предусматривается установление красных линий.

В проекте планировки отображены границы планируемых элементов планировочной структуры:

районы, выделенные в их составе микрорайоны и кварталы с объектами культурно-бытового обслуживания населения;

территории общего пользования (в границах проекта планировки выделены территории общего пользования: парки, скверы, бульвары, иные озелененные территории общего пользования);

улично-дорожная сеть.

Район 146.01 – территория общественно-жилой и производственной застройки с планировочными кварталами (микрорайонами): 146.01.01.01, 146.01.01.02, 146.01.01.04, 146.01.01.05, 146.01.01.08, 146.01.02.01, 146.01.03.01 – 146.01.03.04,

146.01.04.03, 146.01.04.04, 146.01.04.05, 146.01.04.06, 146.01.04.08, 146.01.04.09, а также с кварталами, в границах которых отсутствует жилая застройка: 146.01.01.03, 146.01.01.06, 146.01.01.07, 146.01.04.01, 146.01.04.02, 146.01.04.07.

На расчетный срок к 2030 году показатели развития планируемой территории могут составить следующие значения:

общий объем жилищного фонда – 696,9 тыс. кв. м;

численность населения – 31,3 тыс. человек.

Проектом планировки устанавливаются следующие границы зон планируемого размещения объектов капитального строительства:

зона застройки многоэтажными жилыми домами повышенной этажности (14 и более этажей);

зона застройки многоэтажными жилыми домами (9 – 13 этажей);

зона застройки жилыми домами смешанной этажности;

зона застройки среднеэтажными жилыми домами (от 5 – 8 этажей, включая мансардный);

зона застройки малоэтажными многоквартирными жилыми домами (до 4 этажей, включая мансардный);

зона объектов делового, общественного и коммерческого назначения, в том числе многоэтажных жилых домов;

зона специализированной малоэтажной общественной застройки;

зона специализированной средне- и многоэтажной общественной застройки;

зона объектов дошкольного, начального общего, основного общего и среднего (полного) общего образования;

зона объектов здравоохранения;

зона объектов религиозного назначения;

зона объектов культуры и спорта;

зона производственных объектов с различными нормативами воздействия на окружающую среду;

зона коммунальных и складских объектов;

зона стоянок для легковых автомобилей;

зона инженерной инфраструктуры;

парки, скверы, бульвары, иные озелененные территории общего пользования;

озелененные территории ограниченного пользования;

зона объектов среднего профессионального и высшего образования, научно-исследовательских организаций;

зона улично-дорожной сети.

Баланс проектируемого использования территории на 2030 год представлен в таблице 1.

Таблица 1

Баланс планируемого использования территории на 2030 год

№ п/п	Показатель	Площадь, га	Процент от общей площади планируемой территории
1	2	3	4
1	Жилые зоны, в том числе:	65,72	26,33
1.1	Зона застройки домами смешанной этажности	17,98	7,20
1.2	Зона застройки жилыми домами повышенной этажности (14 и более этажей)	0,12	0,05
1.3	Зона застройки среднеэтажными жилыми домами (от 5 – 8 этажей, включая мансардный)	20,31	8,14
1.4	Зона застройки многоэтажными жилыми домами (9 – 13 этажей)	26,08	10,45
1.5	Зона застройки малоэтажными многоквартирными жилыми домами (до 4 этажей, включая мансардный)	1,23	0,49
2	Общественно-деловые зоны, в том числе:	99,38	39,80
2.1	Зона делового, общественного и коммерческого назначения, в том числе многоэтажных жилых домов	47,46	19,01
2.2	Зона объектов культуры и спорта	0,51	0,20
2.3	Зона объектов религиозного назначения	0,10	0,04
2.4	Зона объектов среднего профессионального и высшего образования, научно-исследователь-ских организаций	17,65	7,07
2.5	Зона объектов здравоохранения	3,20	1,27
2.6	Зона специализированной малоэтажной общественной застройки	3,61	1,45
2.7	Зона специализированной средне- и многоэтажной общественной застройки	6,80	2,72
2.8	Зона объектов дошкольного, начального общего, основного общего и среднего общего образования	20,05	8,03
3	Территории рекреационного назначения, в том числе:	3,26	1,31
3.1	Парки, скверы, бульвары, иные территории озеленения	3,10	1,24
3.2	Озелененные территории ограниченного пользования	0,16	0,07

1	2	3	4
4	Производственные зоны, в том числе:	14,84	5,95
4.1	Зона производственных объектов с различными нормативами воздействия на окружающую среду	13,66	5,47
4.2	Зона коммунальных и складских объектов	1,18	0,47
5	Зона объектов инженерной инфраструктуры	0,57	0,23
6	Зона улично-дорожной сети	64,37	25,79
7	Зона сооружений и коммуникаций железнодорожного транспорта	0,05	0,02
8	Зона стоянок для легковых автомобилей	1,42	0,57
	Итого:	249,61	100,00

2.2. Плотность и параметры застройки территории

Зона застройки многоэтажными жилыми домами повышенной этажности (14 и более этажей):

предельное максимальное количество надземных этажей зданий, строений, сооружений – 18 этажей;

минимальный процент застройки – 10 %, максимальный процент застройки – 25 %.

Зона застройки жилыми домами смешанной этажности:

предельное максимальное количество надземных этажей зданий, строений, сооружений – 30 этажей;

минимальный процент застройки – 10 %, максимальный процент застройки – 70 %.

Зона застройки среднеэтажными жилыми домами (от 5 – 8 этажей, включая мансардный):

предельное максимальное количество надземных этажей зданий, строений, сооружений – 8 этажей;

минимальный процент застройки – 10 %, максимальный процент застройки – 50 %.

Зона застройки многоэтажными жилыми домами (9 – 13 этажей):

предельное максимальное количество надземных этажей зданий, строений, сооружений – 13 этажей;

минимальный процент застройки – 15 %, максимальный процент застройки – 30 %.

Зона застройки малоэтажными многоквартирными жилыми домами (до 4 этажей, включая мансардный):

предельное максимальное количество надземных этажей зданий, строений, сооружений – 4 этажа;

минимальный процент застройки – 10 %, максимальный процент застройки – 40 %.

Зона объектов делового, общественного и коммерческого назначения, в том числе многоэтажных жилых домов:

предельное максимальное количество надземных этажей зданий, строений, сооружений для объектов капитального строительства – 30 этажей;

минимальный процент застройки – 10 %, максимальный процент застройки – 70 %.

Зона специализированной средне- и многоэтажной общественной застройки:
предельное максимальное количество надземных этажей зданий, строений, сооружений для объектов капитального строительства – 28 этажей;

минимальный процент застройки – 10 %, максимальный процент застройки – 80 %.

Зона специализированной малоэтажной общественной застройки:

предельное максимальное количество надземных этажей зданий, строений, сооружений – 4 этажа;

минимальный процент застройки – 10 %, максимальный процент застройки – 80 %.

Зона объектов культуры и спорта:

предельное максимальное количество надземных этажей зданий, строений, сооружений – 6 этажей;

минимальный процент застройки – 10 %, максимальный процент застройки – 70 %.

Зона объектов дошкольного, начального общего, основного общего и среднего (полного) общего образования:

предельное максимальное количество надземных этажей зданий, строений, сооружений для объектов капитального строительства – 4 этажа.

Зона объектов здравоохранения:

предельное максимальное количество надземных этажей зданий, строений, сооружений – 16 этажей;

минимальный процент застройки – 10 %, максимальный процент застройки – 40 %.

Зона производственных объектов с различными нормативами воздействия на окружающую среду:

предельное максимальное количество надземных этажей зданий, строений, сооружений – 16 этажей;

минимальный процент застройки – 10 %, максимальный процент застройки – 80 %.

Зона коммунальных и складских объектов:

предельное максимальное количество надземных этажей зданий, строений, сооружений – 16 этажей;

минимальный процент застройки – 10 %, максимальный процент застройки – 80 %.

Зона объектов инженерной инфраструктуры:

предельное максимальное количество надземных этажей зданий, строений, сооружений для объектов капитального строительства – 3 этажа;

минимальный процент застройки – 10 %, максимальный процент застройки – 70 %.

Зона стоянок для легковых автомобилей:

минимальный процент застройки – 60 %;

максимальный процент застройки устанавливается равным всей площади земельного участка, за исключением площади, занятой минимальными отступами от границ земельного участка.

В зоне объектов улично-дорожной сети проектом планировки не предполагается размещение объектов капитального строительства, кроме линейных.

3. Характеристика объектов капитального строительства

Проектируемые объекты городского обслуживания размещены на территориях различных зон планируемого размещения объектов капитального строительства преимущественно вдоль магистральных улиц общегородского значения – общественные здания административного назначения, бизнес-центры, магазины, гостиницы.

Планируемая территория рассматривается с учетом сложившейся застройки кварталов с учетом обеспеченности дошкольными образовательными организациями, общеобразовательными организациями и другими объектами социально-культурного и коммунально-бытового назначения.

В соответствии с Генеральным планом города Новосибирска проектом планировки предусмотрены мероприятия по поэтапному выносу, перепрофилированию и реконструкции производственных и коммунально-складских объектов.

Проектом планировки предлагается реновация территории закрытого акционерного общества Шоколадной фабрики «Новосибирская».

4. Размещение объектов федерального значения

Объекты федерального значения на планируемой территории отсутствуют. На расчетный срок размещение на планируемой территории новых объектов не предусмотрено.

5. Размещение объектов регионального значения

Существующие на планируемой территории объекты капитального строительства регионального значения сохраняются на расчетный срок (Сибирский государственный университет телекоммуникаций и информатики, Новосибирский государственный архитектурно-строительный университет, Городская клиническая больница скорой медицинской помощи № 2). На расчетный срок размещение новых объектов не предусмотрено.

6. Размещение объектов местного значения

Существующие на планируемой территории объекты капитального строительства местного значения сохраняются на расчетный срок.

Объекты социальной инфраструктуры будут размещаться с учетом их нормативного радиуса обслуживания.

Всего планируются к размещению:

одна общеобразовательная организация на 1100 мест в микрорайоне 146.01.01;

одна общеобразовательная организация на 1100 мест в микрорайоне 146.01.03;

одна дошкольная образовательная организация на 100 мест в микрорайоне 146.01.01;

одна дошкольная образовательная организация на 145 мест в микрорайоне 146.01.02;

три дошкольных образовательных организации на 190, 150 и 110 мест в микрорайоне 146.01.03;

библиотека в микрорайоне 146.01.03;

организации дополнительного образования в микрорайоне 146.01.03.

Также планируется реконструкция:

школы № 19 по ул. Бориса Богаткова, 46 в Октябрьском районе на 550 мест в квартале 146.01.04;

детского сада № 234 по ул. Никитина, 13а в Октябрьском районе на 155 мест в квартале 146.01.04;

детского сада по ул. Зырянской, 119/1 в Октябрьском районе на 350 мест в квартале 146.01.04;

детского сада № 449 по ул. Чехова, 198, 200 на 350 мест.

Существующие отделения связи и опорные пункты охраны порядка на планируемой территории сохраняются на расчетный срок.

При строительстве и реконструкции объектов местного значения, в случае необходимости, не позднее чем в течение трех лет со дня утверждения проекта планировки территории будет принято решение об изъятии земельных участков для муниципальных нужд в порядке, предусмотренном градостроительным законодательством.

7. Характеристика объектов транспортной инфраструктуры

Проектом планировки принята следующая классификация улично-дорожной сети:

магистральные улицы общегородского значения непрерывного движения;

магистральные улицы общегородского значения регулируемого движения;

магистральные улицы районного значения транспортно-пешеходные;

улицы в жилой застройке.

Протяженность улично-дорожной сети в границах планируемой территории составляет 19,2 км.

Плотность улично-дорожной сети – 7,8 км/кв. км.

Как и в настоящее время, основу магистрально-уличной сети будут создавать городские магистрали, но уже не только регулируемого, но и непрерывного движения транспорта (с развязками в разных уровнях), определенные Генеральным планом города Новосибирска, для увеличения пропускной способности основных магистралей центральной части города.

Как магистральные улицы общегородского значения регулируемого движения сохраняются:

ул. Кирова как основная композиционная магистральная улица района и города с расширением в восточной части до 60 м и проезжей части до 24 м;

ул. Восход с сохранением части бульвара и новым тоннельным выходом на ул. Бориса Богаткова.

Как магистральные улицы районного значения транспортно-пешеходные сохраняются:

ул. Зырянская с продолжением до ул. Автогенной по ул. Декабристов, с достройкой проезжей части (2 x 7,5 м) на участке до ул. Восход, с кольцевой развязкой, а на участке вокзала Новосибирск-Южный – с проездами с односторонним движением по условиям застройки и рельефа, с сохранением трамвая до ул. Гурьевской, в перспективе – с возможной заменой на скоростной;

ул. Гурьевская с достройкой проезжей части от ул. Белинского до ул. Воинской в перспективе, со сносом до 30 одноэтажных домов и продлением на северо-востоке до улиц Гаранина и Добролюбова, а в юго-западной части – до ул. Большевицкой, с сохранением линии городского трамвая.

По магистральным улицам общегородского значения непрерывного движения вводятся дополнительные проезды для перехвата выездов из кварталов, размещения автостоянок. Учитывается трассировка по улицам перспективного скоростного трамвая.

По ул. Автогенной в связи с намечаемой прокладкой основного проезда в выемке предлагаются:

мост со съездами на ул. Лескова;

тоннель под расширенным «кольцом» на ул. Кирова;

эстакада над ул. Зырянской, ул. Декабристов с развязкой по типу «неполный клеверный лист», с продолжением над железной дорогой и ул. Большевицкой, с выходом на перспективный «Мелькомбинатовский» мост.

Дополнительно регулируемые кольца для облегчения поворотного движения намечаются:

по ул. Бориса Богаткова – с ул. Лескова;

по ул. Никитина – с ул. Кирова, ул. Лескова.

Остальные пересечения решаются в одном уровне с регулированием движения, необходимым и для безопасных пешеходных переходов.

Согласно Программе комплексного развития транспортной инфраструктуры города Новосибирска на 2018 – 2030 годы, утвержденной решением Совета депутатов города Новосибирска от 26.09.2018 № 660, на планируемой территории предус-

мотрены следующие мероприятия:

реконструкция входов № 1, 2 станции метро Речной вокзал с достройкой объединенного терминала железнодорожного остановочного пункта «Речной вокзал» и пешеходной галереи на ул. Зыряновской;

формирование транспортно-пересадочного узла «Речной вокзал»: строительство надземного перехода между верхним и нижним вестибюлями станции метро Речной вокзал;

организация выделенной полосы движения для общественного транспорта по ул. Кирова от ул. Выборной до Октябрьской магистрали и по Октябрьской магистрали на всем протяжении;

реконструкция трамвайной линии маршрута № 13 с обустройством ее обособления от федерального государственного бюджетного учреждения культуры «Новосибирский государственный академический театр оперы и балета» до трамвайного «кольца» на Гусинобродском шоссе.

В границах планируемой территории сохраняется сложившаяся структура общественного транспорта и учитывается дальнейшее развитие линий метрополитена.

8. Характеристика объектов коммунальной инфраструктуры

8.1. Система ливневой канализации

В соответствии с требованиями Федерального закона от 10.01.2002 № 7-ФЗ «Об охране окружающей среды» в проекте планировки предусмотрена очистка наиболее загрязненной части поверхностного стока на очистных сооружениях, устраиваемых на устьевых участках коллекторов ливневой канализации перед выпуском в водоемы. Очистные сооружения предназначены для очистки от плавающего мусора, взвешенных частиц и маслонефтепродуктов.

Задержка плавающего мусора производится съемными мусороулавливающими решетками. Удаление маслонефтепродуктов из маслосборного лотка предусмотрено путем слива в промежуточный отстойный колодец, из которого вода после отстоя сливается в смежный колодец. Удаление маслонефтепродуктов производится путем откачки в автоцистерны.

Очистка отстойника от взвешенных частиц предусмотрена после откачки воды из отстойника. Откачка жидкой части взеси производится илососами, удаление твердой части отстоя предусмотрено в автосамосвалы.

Твердый осадок и плавающий мусор отвозят на поселковую свалку, жидкую часть взеси – на иловые площадки канализационных очистных сооружений.

На дальнейших стадиях проектирования необходимо уточнить принятые размеры очистных сооружений, а также определить среднегодовые объемы дождевого и талого стоков, поступающих на очистные сооружения.

В отстойниках принята система двухступенчатой очистки. На дальнейших стадиях проектирования необходимо проверить детальными расчетами правильность принятых размеров и объемов.

8.2. Система водоснабжения

Водоснабжение планируемой территории возможно от существующих и вновь выстроенных магистральных сетей водопровода.

Проектом планировки предусматривается дальнейшее развитие централизованной системы водоснабжения, при этом намечается максимальное использование существующих сетей водопровода с заменой труб на больший диаметр там, где это необходимо.

Водопроводы основных колец трассированы по магистральным улицам районного значения, улицам и дорогам местного значения с сохранением существующих водопроводных сетей. Для нужд пожаротушения на кольцевой сети устанавливаются пожарные гидранты через 150 м.

На проектируемой водопроводной сети устанавливаются водопроводные колодцы и камеры с арматурой для выпуска воздуха, для выделения ремонтных участков, для сброса воды при опорожнении трубопроводов.

Сети водопровода – кольцевого и тупикового типа.

Магистральные водопроводные сети прокладываются подземно в траншее на глубине 3 – 3,5 м.

Проектируемая система хозяйственно-питьевого водоснабжения предназначена для подачи воды питьевого качества к санитарно-техническим приборам жилых и общественных зданий, полива зеленых насаждений, проездов и противопожарных нужд.

Для циркуляции воды и повышения давления в трубах, для подъема воды на верхние этажи многоквартирных домов используются водяные насосы. Установка водяных насосов предусмотрена в индивидуальных тепловых пунктах.

Для обеспечения подачи расчетных расходов воды необходимо осуществить строительство кольцевой сети водопровода с установкой на сети пожарных гидрантов через 150 м.

Расстановка пожарных гидрантов на сети должна обеспечить пожаротушение любого здания не менее чем от двух гидрантов.

Трассировка магистральных сетей и диаметр трубопроводов должны быть уточнены на последующих стадиях проектирования.

С целью сокращения потребления свежей воды предусматривается внедрение оборотных и повторно используемых систем водоснабжения коммунальных предприятий.

8.3. Система канализации

Планируемая территория имеет централизованную систему канализации.

Канализование существующей застройки и предприятий осуществляется системой уличных коллекторов и насосными станциями перекачки в существующий шахтный коллектор. На планируемой территории в границах проекта планировки существующие канализационные насосные станции (далее – КНС) подкачки не располагаются.

Проектируемая схема канализования в границах проекта планировки сохраняет существующей.

Для канализования планируемой территории запроектирована КНС перекачки № 1.

8.4. Система теплоснабжения

Теплоснабжение планируемой территории осуществляется от теплоэлектроцентралей (далее – ТЭЦ) ТЭЦ-5 и ТЭЦ-2.

Основное увеличение тепловой нагрузки в границах планируемой территории связано с предполагаемой многоэтажной застройкой жилых кварталов.

Для обеспечения качественного и бесперебойного теплоснабжения планируемой территории предусматривается выполнить реконструкцию существующих теплосетей и построить новые внеплощадочные и распределительные теплосети.

Кроме развития магистральных тепловых сетей, необходимо выполнить работы по реконструкции центральных тепловых пунктов (далее – ЦТП) для обеспечения надежности теплоснабжения и подключения дополнительных потребителей. В связи с изменением тепловой нагрузки предусматривается реконструкция существующих тепловых пунктов с увеличением их мощности. В кварталах с новой застройкой предусматривается строительство новых ЦТП.

Проектом планировки предусматривается подключение 14 – 24-этажных домов через свои индивидуальные тепловые пункты (далее – ИТП), ЦТП по независимой схеме, подключение домов меньшей этажности предусматривается через ЦТП.

Также повышению надежности способствует комплексная автоматизация систем теплоснабжения. При наличии автоматизации обеспечивается:

- подача теплоты потребителям в требуемом количестве в тепловых сетях с резервированием при возникновении аварийной ситуации;

- устойчивый гидравлический режим работы систем отопления зданий при снижении температуры сетевой воды, против требуемой по графику;

- автономная циркуляция в местных системах отопления при аварийном падении давления в тепловых сетях, позволяющая снизить вероятность повреждений систем отопления потребителей.

В существующих ЦТП и ИТП на расчетный срок строительства предлагается установить современное энергосберегающее оборудование (пластинчатые подогреватели, экономичное насосное оборудование, приборы автоматизации, контроля и учета тепловой энергии). Оснащение потребителей регулирующими индивидуальными тепловыми пунктами существенно снизит затраты на теплоснабжение и позволит исключить случаи дефицита тепловой энергии, особенно при подключении новых абонентов.

Окончательное решение о выборе трассировки магистральных сетей, диаметры трубопроводов, местоположение пожарной насосной станции и ЦТП должны быть уточнены на последующих стадиях проектирования.

8.5. Проектируемая система газоснабжения

В настоящее время планируемая территория частично газифицирована природным и сжиженным газом.

Схемой газоснабжения города Новосибирска, разработанной обществом с ограниченной ответственностью (далее – ООО) «СИБГИПРОНИИГАЗ» в 2008 году, предусматривается перевод существующей жилой застройки и промышленных объектов, использующих сжиженный углеводородный газ, на природный газ.

В городе принимается трехступенчатое распределение природного газа:

1 ступень – газопроводы высокого давления до 12 кгс/кв. см;

2 ступень – газопроводы высокого давления до 6,0 кгс/ кв. см;

3 ступень – газопроводы низкого давления до 300 мм вод. ст.

К газопроводам высокого давления 12 кгс/ кв. см подключаются головные газорегуляторные пункты (далее – ГРП).

К газопроводам высокого давления до 6,0 кгс/кв. см подключаются:

газорегуляторные пункты (далее – ГРП);

коммунально-бытовые потребители;

отопительные котельные;

промышленные предприятия.

Для обеспечения всех существующих и перспективных потребителей природным газом Схемой газоснабжения г. Новосибирска запланирована модернизация существующих газораспределительных станций (далее – ГРС) ГРС-2, ГРС-6 с сохранением существующих газопроводов, увеличение пропускной способности существующих газопроводов и обеспечение необходимого давления у конечных потребителей. Это достигается установкой 5 ГРП, расположенных за пределами планируемой территории, строительством газопроводов высокого давления (до 1,2 МПа) от ГРС-2 и ГРС-6 до ГРП-1, -2, -3, -4, -5.

Строительство ГРП предусматривается в Октябрьском, Заельцовском и Калининском районах.

Выбор схемы газоснабжения, числа ГРП и принцип построения распределительных газопроводов обусловлен объемом, структурой и плотностью газопотребления.

Распределение газа по кварталам предусматривается по следующей схеме: газопроводами высокого давления до 12 кгс/кв. см – от ГРС до ГРП; газопроводами высокого давления до 6,0 кгс/кв. см – от ГРП до отопительных котельных, предприятий, газорегуляторных пунктов для жилых домов; газопроводами низкого давления до 300 мм вод. ст. – от ГРП до жилых домов; перевод групповых резервуарных установок сжиженного газа на природный газ.

Предлагаемая схема газоснабжения обеспечивает надежность газоснабжения потребителей на расчетный срок, при условии выполнения технических решений Схемы газоснабжения г. Новосибирска, разработанной ООО «СИБГИПРОНИИГАЗ».

Расчетные показатели потребления природного газа приняты в соответствии с СП 42-101-2003 «Общие положения по проектированию и строительству газорас-

пределительных систем из металлических и полиэтиленовых труб». Максимально часовые расходы газа на индивидуально-бытовые нужды определены из максимальной производительности газовых приборов с учетом коэффициента одновременности этих приборов. Коэффициент одновременности принят по разделу 3 СП 42-101-2003 в зависимости от численности газоснабжаемого населения.

8.6. Система электроснабжения

Основной задачей настоящего раздела является определение необходимого и достаточного объема электросетевого строительства в городе Новосибирске для обеспечения надежного и качественного электроснабжения существующих потребителей и объектов нового строительства.

Планируемая территория находится в зоне действия электрической подстанции (далее – ПС) 110 кВ, входящей в зону эксплуатационной ответственности акционерного общества «Региональные электрические сети» (далее – АО «РЭС»). ПС «Октябрьская» расположена в границах планируемой территории.

Электроснабжение планируемой территории будет осуществляться от существующих ПС 110 кВ. Инвестиционной программой АО «РЭС» на 2016 – 2020 гг. (корректировка в 2017 году), утвержденной приказом Министерства жилищно-коммунального хозяйства и энергетики Новосибирской области от 16.05.2017 № 120, не предусмотрены мероприятия по строительству новых центров питания (далее – ЦП) и реконструкции существующих ЦП с увеличением трансформаторной мощности, а также мероприятия по реконструкции существующих воздушных линий 110 кВ в кабельные линии в границах планируемой территории.

В рамках реализации проектных решений для электроснабжения районов и жилых массивов с учетом планируемого прироста нагрузок планируется строительство новых распределительных пунктов (далее – РП) и трансформаторных подстанций.

Местоположение новых РП и трассы питающих линий показаны условно и должны быть уточнены при рабочем проектировании в соответствии с архитектурно-планировочными решениями.

9. Основные технико-экономические показатели проекта планировки

Основные технико-экономические показатели развития планируемой территории представлены в таблице 2.

Таблица 2

Основные технико-экономические показатели развития планируемой территории

№ п/п	Наименование показателей	Единица измерения	Существующее состояние	Итого до 2030 года
1	2	3	4	5
1	Площадь планируемой территории	га	249,61	249,61
1.1	Жилые зоны, в том числе:	га		65,72
1.1.1	Зона застройки домами смешанной этажности	га	11,24	17,98
1.1.2	Зона застройки многоэтажными жилыми домами повышенной этажности (14 и более этажей)	га		0,12
1.1.3	Зона застройки среднеэтажными жилыми домами (от 5 - 8 этажей, включая мансардный)	га	24,49	20,31
1.1.4	Зона застройки многоэтажными жилыми домами (9 - 13 этажей)	га	22,15	26,08
1.1.5	Зона застройки малоэтажными многоквартирными жилыми домами (до 4 этажей, включая мансардный)	га	6,05	1,23
1.1.6	Зона индивидуальной жилой застройки	га	31,98	-
1.1.7	Зона застройки жилыми домами повышенной этажности	га	0,50	-
1.2	Общественно-деловые зоны, в том числе:	га		99,38
1.2.1	Зона делового, общественного и коммерческого назначения, в том числе многоэтажных жилых домов	га	19,19	47,46
1.2.2	Зона объектов культуры и спорта	га	0,25	0,51
1.2.3	Зона объектов религиозного назначения	га		0,10
1.2.4	Зона объектов среднего профессионального и высшего образования, научно-исследовательских организаций	га	16,08	17,65

1	2	3	4	5
1.2.5	Зона объектов здравоохранения	га	3,24	3,20
1.2.6	Зона специализированной малоэтажной общественной застройки	га	-	3,61
1.2.7	Зона специализированной средне- и многоэтажной общественной застройки	га	0,47	6,80
1.2.8	Зона объектов дошкольного, начального общего, основного общего и среднего (полного) общего образования	га	13,24	20,05
1.3	Территории рекреационного назначения, в том числе:	га		3,26
1.3.1	Парки, скверы, бульвары, иные озелененные территории общего пользования	га	0,60	3,10
1.3.2	Озелененные территории ограниченного пользования	га	2,38	0,16
1.4	Производственные зоны, в том числе:	га		14,84
1.4.1	Зона производственных объектов с различными нормативами воздействия на окружающую среду	га	23,08	13,66
1.4.2	Зона коммунальных и складских объектов	га	2,71	1,18
1.5	Зона объектов инженерной инфраструктуры	га	0,61	0,57
1.6	Зона улично-дорожной сети	га		64,37
1.7	Зона сооружений и коммуникаций автомобильного, речного, воздушного транспорта, метрополитена	га	0,05	0,05
1.8	Зона стоянок для легковых автомобилей	га	0,15	1,42
2	Население			
2.1	Численность населения	тыс. человек	40,5	56,2
2.2	Показатель средней жилищной обеспеченности	кв. м/ человек	24	28,2

1	2	3	4	5
2.3	Жилищный фонд общей площади	тыс. кв. м	972	1585
2.4	Существующий сохраняемый жилищный фонд	тыс. кв. м	-	908,7
2.5	Убыль жилищного фонда	тыс. кв. м	-	63,3
2.6	Новое жилищное строительство	тыс. кв. м	-	676,3
3	Планируемые объекты капитального строительства			
3.1	Дошкольные образовательные организации (детские сады)	мест	1000	2355
3.2	Общеобразовательные организации (общеобразовательные школы)	мест	2984	5152
3.3	Поликлиники	посещений	862	862
3.4	Стационары	койка	540	540
4	Транспортная инфраструктура			
4.1	Протяженность улично-дорожной сети, в том числе:	км	16,2	19,2
4.1.1	Магистральные улицы общегородского значения непрерывного движения	км	-	1,5
4.1.2	Магистральные улицы общегородского значения регулируемого движения	км	4,2	5,7
4.1.3	Магистральные улицы районного значения транспортно-пешеходные	км	4,4	4,4
4.1.4	Улицы в жилой застройке	км	7,6	7,6
4.2	Протяженность линий общественного пассажирского транспорта всего, в том числе:	км	12,8	14,3
4.2.1	Троллейбуса	км	3,4	3,4
4.2.2	Автобуса	км	7,4	8,9
4.2.3	Трамвая	км	2,0	2,0
4.2.4	Метрополитена	станций	-	2

Приложение 3
к проекту планировки территории, ограниченной ул. Лескова, ул. Автогенной, полосой отвода железной дороги, ул. Восход и ул. Бориса Богаткова, в Октябрьском районе

ПОЛОЖЕНИЕ об очередности планируемого развития территории

I этап строительства, реконструкции необходимых для функционирования объектов и обеспечения жизнедеятельности граждан объектов коммунальной, транспортной, социальной инфраструктур, в том числе объектов, включенных в программы комплексного развития систем коммунальной инфраструктуры, программы комплексного развития транспортной инфраструктуры, программы комплексного развития социальной инфраструктуры.

Объекты транспортной инфраструктуры:

реконструкция входов № 1, 2 станции метро Речной вокзал с достройкой объединенного терминала железнодорожного остановочного пункта «Речной вокзал» и пешеходной галереи на ул. Зырянской;

формирование транспортно-пересадочного узла «Речной вокзал»: строительство надземного перехода между верхним и нижним вестибюлями станции метро Речной вокзал;

организация выделенной полосы движения для общественного транспорта по ул. Кирова от ул. Выборной до Октябрьской магистрали и по Октябрьской магистрали на всем протяжении;

реконструкция трамвайной линии маршрута № 13 с обустройством ее обособления от федерального государственного бюджетного учреждения культуры «Новосибирский государственный академический театр оперы и балета» до трамвайного «кольца» на Гусинобродском шоссе.

Объекты социальной инфраструктуры:

реконструкция детского сада по ул. Зыряновской, 119/1 в Октябрьском районе на 350 мест в квартале 146.01.04;

реконструкция школы № 19 по ул. Бориса Богаткова, 46 в Октябрьском районе на 550 мест в квартале 146.01.04.

Срок реализации I этапа – 2021 год.

II этап строительства, реконструкции необходимых для функционирования объектов и обеспечения жизнедеятельности граждан объектов коммунальной, транспортной, социальной инфраструктур, в том числе объектов, включенных в программы комплексного развития систем коммунальной инфраструктуры, программы комплексного развития транспортной инфраструктуры, программы комплексного развития социальной инфраструктуры.

Объекты инженерной инфраструктуры:

строительство сетей водоснабжения;

строительство сетей водоотведения;
строительство сетей электроснабжения;
строительство сетей ливневой канализации.

Объекты транспортной инфраструктуры:

мероприятия по реконструкции и строительству согласно Генеральному плану города Новосибирска.

Объекты социальной инфраструктуры:

реконструкция детского сада № 234 по ул. Никитина, 13а в Октябрьском районе на 155 мест в квартале 146.01.04;

реконструкция детского сада № 449 по ул. Чехова, 198 и по ул. Чехова, 200 на 350 мест;

планируется строительство:

общеобразовательной организации по ул. Кирова в Октябрьском районе на 1100 мест в квартале 146.01.03;

общеобразовательной организации на 1100 мест в микрорайоне 146.01.01;

дошкольной образовательной организации на 100 мест в микрорайоне 146.01.01;

дошкольной образовательной организации на 145 мест в микрорайоне 146.01.02;

трех дошкольных образовательных организаций на 190, 150 и 110 мест в микрорайоне 146.01.03;

библиотеки в микрорайоне 146.01.03;

организации дополнительного образования в микрорайоне 146.01.03.

Срок реализации II этапа – 2030 год.

МЭРИЯ ГОРОДА НОВОСИБИРСКА

ПОСТАНОВЛЕНИЕ

От 29.10.2019

№ 3969

Обустановлении тарифов на платные услуги, оказываемые муниципальным бюджетным учреждением города Новосибирска «Спортивная школа по спортивным танцам»

В целях упорядочения деятельности муниципальных бюджетных учреждений города Новосибирска по оказанию услуг, в соответствии с постановлением мэрии города Новосибирска от 26.12.2017 № 5752 «О Порядке определения платы для физических и юридических лиц за услуги (работы), оказываемые (выполняемые) муниципальными бюджетными и муниципальными казенными учреждениями города Новосибирска», на основании решения комиссии по установлению тарифов (протокол от 01.10.2019 № 9), руководствуясь Уставом города Новосибирска, ПОСТАНОВЛЯЮ:

1. Установить муниципальному бюджетному учреждению города Новосибирска «Спортивная школа по спортивным танцам» тарифы на платные услуги (приложение).

2. Тарифы, установленные пунктом 1 настоящего постановления, вступают в действие на следующий день после опубликования постановления и действуют до 01.11.2022.

3. Признать утратившим силу постановление мэрии города Новосибирска от 24.06.2011 № 5363 «Об установлении тарифов на услуги, оказываемые муниципальным учреждением дополнительного образования детей «Детско-юношеская спортивная школа по спортивным танцам».

4. Департаменту экономики и стратегического планирования мэрии города Новосибирска разместить постановление на официальном сайте города Новосибирска в информационно-телекоммуникационной сети «Интернет».

5. Департаменту информационной политики мэрии города Новосибирска обеспечить опубликование постановления.

6. Контроль за исполнением постановления возложить на заместителя мэра города Новосибирска – начальника департамента культуры, спорта и молодежной политики мэрии города Новосибирска.

Исполняющий обязанности
мэра города Новосибирска

Г. П. Захаров

Приложение
к постановлению мэрии
города Новосибирска
от 29.10.2019 № 3969

ТАРИФЫ
на платные услуги, оказываемые муниципальным бюджетным
учреждением города Новосибирска «Спортивная школа
по спортивным танцам»

№ п/п	Наименование услуги	Тариф за один час, рублей		
		Этап начальной подготовки	Этап тренировоч- ный	Этап совершенствова- ния спортивного мастерства
1	2	3	4	5
1	Индивидуальное занятие с тренером одного спортсмена-танцора до 18 лет	550,0	595,0	640,0
2	Индивидуальное занятие с тренером одного спортсмена-танцора старше 18 лет	700,0	760,0	820,0

Примечания: тарифы на услугу, предусмотренную строкой 1, налогом на добавленную стоимость не облагаются;
тарифы на услугу, предусмотренную строкой 2, с учетом налога на добавленную стоимость.

МЭРИЯ ГОРОДА НОВОСИБИРСКА

ПОСТАНОВЛЕНИЕ

От 29.10.2019

№ 3970

Об отказе Тарасовой Г. Д. в предоставлении разрешения на отклонение от предельных параметров разрешенного строительства, реконструкции объектов капитального строительства

В соответствии со статьей 40 Градостроительного кодекса Российской Федерации, решением Совета депутатов города Новосибирска от 24.06.2009 № 1288 «О Правилах землепользования и застройки города Новосибирска», постановлением мэрии города Новосибирска от 30.01.2019 № 320 «Об административном регламенте предоставления муниципальной услуги по предоставлению разрешения на отклонение от предельных параметров разрешенного строительства, реконструкции объектов капитального строительства», на основании заключения о результатах общественных обсуждений по проекту решения о предоставлении разрешения на отклонение от предельных параметров разрешенного строительства, реконструкции объектов капитального строительства от 23.09.2019, рекомендаций комиссии по подготовке проекта правил землепользования и застройки города Новосибирска о предоставлении и об отказе в предоставлении разрешений на отклонение от предельных параметров разрешенного строительства, реконструкции объектов капитального строительства от 27.09.2019, руководствуясь Уставом города Новосибирска, ПОСТАНОВЛЯЮ:

1. Отказать Тарасовой Г. Д. в предоставлении разрешения на отклонение от предельных параметров разрешенного строительства, реконструкции объектов капитального строительства в части уменьшения минимального отступа от границ земельного участка, за пределами которого запрещено строительство зданий, строений, сооружений, с кадастровым номером 54:35:031910:7 площадью 0,0986 га, с местоположением: установлено относительно ориентира, расположенного в границах участка, ориентир – индивидуальный жилой дом по адресу: Российская Федерация, Новосибирская область, город Новосибирск, территория Заельцовский Парк, 10 (зона отдыха и оздоровления (Р-3)), с 3 м до 1 м с северо-восточной стороны в габаритах объекта капитального строительства в связи с тем, что не соблюдены требования Градостроительного кодекса Российской Федерации (установление факта строительства объекта капитального строительства в отсутствие разрешения на строительство (самовольная постройка)), части 1 статьи 28 Правил землепользования и застройки города Новосибирска, утвержденных решением Совета депутатов города Новосибирска от 24.06.2009 № 1288 (вид разрешенного использования земельного участка и объекта капитального строительства «для индивидуального жилищного строительства (2.1) – индивидуальные жилые дома» не установлен для зоны отдыха и оздоровления

(Р-3)), а также не представлены в полном объеме документы, подтверждающие соблюдение требований технических регламентов, выданные уполномоченной в соответствии с законодательством Российской Федерации организацией.

2. Департаменту строительства и архитектуры мэрии города Новосибирска разместить постановление на официальном сайте города Новосибирска в информационно-телекоммуникационной сети «Интернет».

3. Департаменту информационной политики мэрии города Новосибирска обеспечить опубликование постановления.

4. Контроль за исполнением постановления возложить на заместителя мэра города Новосибирска – начальника департамента строительства и архитектуры мэрии города Новосибирска.

Исполняющий обязанности
мэра города Новосибирска

Г. П. Захаров

МЭРИЯ ГОРОДА НОВОСИБИРСКА

ПОСТАНОВЛЕНИЕ

От 29.10.2019

№ 3971

О подготовке проекта планировки и проектов межевания территории, ограниченной перспективным направлением ул. Фрунзе, границей города Новосибирска, Гусинобродским шоссе, перспективной магистралью, в Дзержинском районе

В целях подготовки документации по планировке территории города Новосибирска, в соответствии с Градостроительным кодексом Российской Федерации, Федеральным законом от 06.10.2003 № 131-ФЗ «Об общих принципах организации местного самоуправления в Российской Федерации», решением Совета депутатов города Новосибирска от 24.05.2017 № 411 «О Порядке подготовки документации по планировке территории и признании утратившими силу отдельных решений Совета депутатов города Новосибирска», руководствуясь Уставом города Новосибирска, ПОСТАНОВЛЯЮ:

1. Утвердить проект задания на выполнение инженерных изысканий, необходимых для подготовки документации по планировке территории (приложение 1).

2. С учетом результатов инженерных изысканий подготовить проект планировки и проекты межевания территории, ограниченной перспективным направлением ул. Фрунзе, границей города Новосибирска, Гусинобродским шоссе, перспективной магистралью, в Дзержинском районе (далее - проект планировки и проекты межевания), согласно схеме (приложение 2).

3. Определить содержание проекта планировки (приложение 3).

4. Определить содержание проектов межевания (приложение 4).

5. Установить срок подготовки проекта планировки и проектов межевания с учетом необходимых согласований и проведения публичных слушаний – до конца 2020 года.

6. Предложить физическим и юридическим лицам в течение четырнадцати дней со дня официального опубликования постановления представить предложения о порядке, сроках подготовки и содержании проекта планировки и проектов межевания в департамент строительства и архитектуры мэрии города Новосибирска по адресу: Российская Федерация, Новосибирская область, город Новосибирск, Красный проспект, 50, кабинет 515, почтовый индекс: 630091.

7. Департаменту строительства и архитектуры мэрии города Новосибирска:

7.1. В течение трех дней со дня издания постановления разместить постановление на официальном сайте города Новосибирска в информационно-телекоммуникационной сети «Интернет».

7.2. Со дня официального опубликования постановления осуществить прием и регистрацию предложений физических и юридических лиц о порядке, сроках подготовки и содержании проекта планировки и проектов межевания.

7.3. В течение семи дней со дня окончания срока, указанного в пункте 6 настоящего постановления, с учетом предложений физических и юридических лиц осуществить разработку и утверждение задания на разработку проекта планировки и проектов межевания.

8. Департаменту информационной политики мэрии города Новосибирска в течение трех дней со дня издания постановления обеспечить опубликование постановления.

9. Контроль за исполнением постановления возложить на заместителя мэра города Новосибирска – начальника департамента строительства и архитектуры мэрии города Новосибирска.

Исполняющий обязанности
мэра города Новосибирска

Г. П. Захаров

ПРОЕКТ ЗАДАНИЯ
на выполнение инженерных изысканий, необходимых для подготовки
документации по планировке территории

1. Общие положения.

1.1. Основные сведения об объекте инженерных изысканий.

Наименование: проект планировки и проекты межевания территории, ограниченной перспективным направлением ул. Фрунзе, границей города Новосибирска, Гусинобродским шоссе, перспективной магистралью, в Дзержинском районе (далее – территория).

Местоположение: город Новосибирск, Дзержинский район.

1.2. Основания для выполнения инженерных изысканий:

Градостроительный кодекс Российской Федерации («Российская газета», 2004, № 290);

постановление Правительства Российской Федерации от 31.03.2017 № 402 «Об утверждении Правил выполнения инженерных изысканий, необходимых для подготовки документации по планировке территории, перечня видов инженерных изысканий, необходимых для подготовки документации по планировке территории, и о внесении изменений в постановление Правительства Российской Федерации от 19 января 2006 г. № 20» («Собрание законодательства Российской Федерации», 2017, № 15 (Часть VII), ст. 2231);

решение Совета депутатов города Новосибирска от 24.05.2017 № 411 «О Порядке подготовки документации по планировке территории и признании утратившими силу отдельных решений Совета депутатов города Новосибирска» («Бюллетень органов местного самоуправления города Новосибирска», 2017, № 22, ст. 15).

1.3. Заказчик: государственное автономное учреждение Новосибирской области «Спортивная школа олимпийского резерва по биатлону», ИНН 5401367213, ОГРН 1135476062820.

1.4. Источник финансирования: собственные средства заказчика.

1.5. Виды инженерных изысканий:

инженерно-геодезические;

инженерно-геологические;

инженерно-гидрометеорологические;

инженерно-экологические.

1.6. Цель выполнения инженерных изысканий, необходимых для подготовки документации по планировке территории (далее – инженерные изыскания) - подготовка проекта планировки и проектов межевания территории в его составе.

1.7. Задачи инженерных изысканий.

1.7.1. Выделение элементов планировочной структуры территории и установление границ земельных участков, на которых предполагается расположить объекты капитального строительства, включая линейные сооружения.

1.7.2. Разработка мероприятий инженерной защиты от опасных природных процессов и техногенных процессов и по устранению или ослаблению их влияния, подготовка предложений и рекомендаций для принятия решений по организации такой защиты.

1.7.3. Ведение государственного фонда материалов и данных инженерных изысканий и формирование информационных систем обеспечения градостроительной деятельности всех уровней.

1.7.4. Получение материалов:

о природных условиях территории и факторах техногенного воздействия на окружающую среду, прогнозов их изменения для обеспечения рационального и безопасного использования территории;

необходимых для обоснования проведения мероприятий по организации поверхностного стока вод, частичному или полному осушению территории и других подобных мероприятий, инженерной защиты и благоустройства;

необходимых для установления границ зон планируемого размещения объектов капитального строительства, уточнения их предельных параметров, установления границ земельных участков;

для выделения границ территорий с особыми условиями использования (зон затопления и водоохранных зон) и границ территорий, подверженных риску воздействия опасных гидрометеорологических процессов и явлений;

об экологическом состоянии территории, необходимых для принятия оптимальных градостроительных решений, выделения элементов планировочной структуры и границ территорий с особыми условиями использования.

1.7.5. Инженерно-гидрометеорологические изыскания должны выполняться для решения следующих задач:

обоснование схемы комплексного использования и охраны вод, возможности использования водных объектов в качестве источников водоснабжения, в санитарно-технических, транспортных, энергетических, мелиоративных, спортивных и культурно-бытовых целях;

выделение границ территорий с особыми условиями использования (зон затопления и водоохранных зон) и территорий, подверженных риску возникновения опасных гидрометеорологических процессов и явлений;

обоснование проведения мероприятий по организации поверхностного стока, частичному или полному осушению территории;

оценка воздействия объектов строительства на гидрологический режим и климат территории и разработка природоохранных мероприятий.

1.8. Перечень нормативных правовых актов и документов, в соответствии с требованиями которых необходимо выполнять инженерные изыскания:

Федеральный закон от 30.12.2015 № 431-ФЗ «О геодезии, картографии и про-

странственных данных и о внесении изменений в отдельные законодательные акты Российской Федерации» («Российская газета», 2016, № 1, часть I, ст. 51);

постановление Правительства Российской Федерации от 31.03.2017 № 402 «Об утверждении Правил выполнения инженерных изысканий, необходимых для подготовки документации по планировке территории, перечня видов инженерных изысканий, необходимых для подготовки документации по планировке территории, и о внесении изменений в постановление Правительства Российской Федерации от 19 января 2006 г. № 20» («Собрание законодательства Российской Федерации», 2017, № 15 (Часть VII), ст. 2231);

постановление Правительства Российской Федерации от 22.04.2017 № 485 «О составе материалов и результатов инженерных изысканий, подлежащих размещению в информационных системах обеспечения градостроительной деятельности, федеральной государственной информационной системе территориального планирования, государственном фонде материалов и данных инженерных изысканий, Едином государственном фонде данных о состоянии окружающей среды, ее загрязнении, а также о форме и порядке их представления» («Собрание законодательства Российской Федерации», 2017, № 18, ст. 2794);

решение Совета депутатов города Новосибирска от 24.05.2017 № 411 «О Порядке подготовки документации по планировке территории и признании утратившими силу отдельных решений Совета депутатов города Новосибирска» («Бюллетень органов местного самоуправления города Новосибирска», 2017, № 22, с. 15);

СП 47.13330.2016 «СНиП 11-02-96 Инженерные изыскания для строительства. Основные положения», утвержденный приказом Минстроя России от 30.12.2016 № 1033/пр (М.: Стандартинформ, 2017) (далее – СП 47.13330.2016).

1.9. Этапы выполнения инженерных изысканий:

I этап: ознакомление исполнителя инженерных изысканий (далее – исполнитель) с территорией (рекогносцировочное обследование) и изучение исходных материалов;

II этап: разработка исполнителем программы инженерных изысканий и ее утверждение заказчиком;

III этап: выполнение инженерных изысканий;

IV этап: составление и передача заказчику результатов инженерных изысканий.

1.10. Перечень передаваемых во временное пользование исполнителю инженерных изысканий, результатов ранее выполненных инженерных изысканий и исследований и иных исходных материалов:

1.10.1. Сведения о принятой системе координат и высот.

Инженерно-топографический план выполняется в государственной системе координат 1942 года.

1.10.2. Данные о границах и площадях участков, на которые создаются (обновляются) инженерно-топографические планы.

1.10.3. Сведения о существующих и возможных источниках загрязнения окружающей среды.

1.10.4. Общие технические решения и основные параметры технологических процессов, планируемых к осуществлению в рамках градостроительной деятельности, необходимые для обоснования предполагаемых границ зоны воздействия объекта.

1.10.5. Сведения о возможных аварийных ситуациях, типах аварий, мероприятиях по их предупреждению и ликвидации.

2. Основные требования к материалам и результатам инженерных изысканий.

2.1. Требования по обеспечению контроля качества при выполнении инженерных изысканий.

2.1.1. Исполнитель обязан обеспечивать внутренний контроль качества выполнения и приемку полевых, лабораторных и камеральных работ. Задача внутреннего контроля качества – проверка исполнителем соответствия выполняемых или выполненных работ требованиям задания, программы и нормативных технических документов.

Для обеспечения внутреннего контроля качества работ исполнитель обязан иметь систему контроля качества и приемки инженерных изысканий. Система контроля качества инженерных изысканий разрабатывается в виде стандарта организации или положения о системе контроля качества и должна содержать требования к организации контроля и приемки работ и соответствующие формы актов.

2.1.2. Внешний контроль качества выполнения инженерных изысканий осуществляется застройщиком, техническим заказчиком. Технический заказчик осуществляет контроль качества инженерных изысканий собственными силами или с привлечением независимых организаций. Задача контроля качества со стороны технического заказчика – проверка соответствия выполненных или выполняемых исполнителем работ и их результатов требованиям задания, программы, нормативных технических документов.

2.2. Состав результатов инженерных изысканий:

технический отчет по результатам инженерных изысканий в общем виде, содержащий разделы и сведения в соответствии с пунктом 4.39 СП 47.13330.2016;

предложения и рекомендации для принятия решений по организации инженерной защиты территории от опасных природных и техногенных процессов и устранению или ослаблению их влияния;

инженерно-топографический план;

технический отчет по результатам инженерно-геодезических изысканий должен содержать разделы и сведения в соответствии с пунктами 4.39, 5.1.23 СП 47.13330.2016;

качественная и количественная оценка имеющихся фондовых материалов в соответствии с пунктом 5.2.6 СП 47.13330.2016;

технический отчет по результатам инженерно-геологических изысканий должен содержать разделы и сведения в соответствии с подпунктом 6.2.2.3 СП 47.13330.2016;

технический отчет по результатам инженерно-гидрометеорологических изыска-

ний должен содержать разделы и сведения в соответствии с пунктами 4.39, 7.1.21 СП 47.13330.2016;

технический отчет по результатам инженерно-экологических изысканий должен содержать разделы и сведения в соответствии с пунктами 4.39, 8.1.11 СП 47.13330.2016.

2.3. Форма, формат результатов инженерных изысканий и порядок их передачи.

Материалы и результаты инженерных изысканий представляются для размещения в информационных системах обеспечения градостроительной деятельности, федеральной государственной информационной системе территориального планирования, государственном фонде материалов и данных инженерных изысканий, Едином государственном фонде данных о состоянии окружающей среды, ее загрязнений на бумажном и электронном носителях в формате, позволяющем обеспечить их размещение в указанных информационных системах.

Графические материалы и результаты инженерных изысканий представляются в форме векторной и (или) растровой модели.

Информация в текстовой форме представляется в форматах DOC, DOCX, TXT, RTF, XLS, XLSX и ODF.

Информация в растровой модели представляется в форматах TIFF, JPEG и PDF.

Информация в векторной модели представляется в обменных форматах GML и SHP.

В случае невозможности представления данных в вышеуказанных форматах могут быть использованы обменные форматы MIF/MID, DWG и SXF (совместно с файлами описания RSC).

Предоставленные пространственные данные должны иметь привязку к системе координат, используемой для ведения Единого государственного реестра недвижимости.

Инженерно-топографический план выполняется в масштабе 1:500.

СОДЕРЖАНИЕ
проекта планировки территории, ограниченной перспективным
направлением ул. Фрунзе, границей города Новосибирска,
Гусинобродским шоссе, перспективной магистралью,
в Держинском районе

1. Проект планировки территории состоит из основной части, которая подлежит утверждению, и материалов по ее обоснованию.

2. Основная часть проекта планировки территории включает в себя:

2.1. Чертеж или чертежи планировки территории, на которых отображаются:

2.1.1. Красные линии.

2.1.2. Границы существующих и планируемых элементов планировочной структуры.

2.1.3. Границы зон планируемого размещения объектов капитального строительства.

2.2. Положение о характеристиках планируемого развития территории.

2.3. Положения об очередности планируемого развития территории.

3. Материалы по обоснованию проекта планировки территории содержат:

3.1. Карту (фрагмент карты) планировочной структуры территорий поселения, городского округа, межселенной территории муниципального района с отображением границ элементов планировочной структуры.

3.2. Результаты инженерных изысканий в объеме, предусмотренном разрабатываемой исполнителем работ программой инженерных изысканий, в случаях если выполнение таких инженерных изысканий для подготовки документации по планировке территории требуется в соответствии с Градостроительным кодексом Российской Федерации.

3.3. Обоснование определения границ зон планируемого размещения объектов капитального строительства.

3.4. Схему организации движения транспорта (включая транспорт общего пользования) и пешеходов, отражающую местоположение объектов транспортной инфраструктуры и учитывающую существующие и прогнозные потребности в транспортном обеспечении на территории, а также схему организации улично-дорожной сети.

3.5. Схему границ территорий объектов культурного наследия.

3.6. Схему границ зон с особыми условиями использования территории.

3.7. Обоснование соответствия планируемых параметров, местоположения и назначения объектов регионального значения, объектов местного значения нормативам градостроительного проектирования и требованиям градостроительных регламентов.

ментов, а также применительно к территории, в границах которой предусматривается осуществление деятельности по комплексному и устойчивому развитию территории, установленным правилами землепользования и застройки расчетным показателям минимально допустимого уровня обеспеченности территории объектами коммунальной, транспортной, социальной инфраструктур и расчетным показателям максимально допустимого уровня территориальной доступности таких объектов для населения.

3.8. Схему, отображающую местоположение существующих объектов капитального строительства, в том числе линейных объектов, объектов, подлежащих сносу, объектов незавершенного строительства, а также проходы к водным объектам общего пользования и их береговым полосам.

3.9. Варианты планировочных и (или) объемно-пространственных решений застройки территории в соответствии с проектом планировки территории (в отношении элементов планировочной структуры, расположенных в жилых или общественно-деловых зонах).

3.10. Перечень мероприятий по защите территории от чрезвычайных ситуаций природного и техногенного характера, в том числе по обеспечению пожарной безопасности и по гражданской обороне.

3.11. Перечень мероприятий по охране окружающей среды.

3.12. Обоснование очередности планируемого развития территории.

3.13. Схему вертикальной планировки территории, инженерной подготовки и инженерной защиты территории, подготовленную в случаях, установленных уполномоченным Правительством Российской Федерации федеральным органом исполнительной власти, и в соответствии с требованиями, установленными уполномоченным Правительством Российской Федерации федеральным органом исполнительной власти.

3.14. Иные материалы для обоснования положений по планировке территории.

СОДЕРЖАНИЕ
проектов межевания территории ограниченной перспективным
направлением ул. Фрунзе, границей города Новосибирска,
Гусинобродским шоссе, перспективной магистралью,
в Держинском районе

1. Проект межевания территории состоит из основной части, которая подлежит утверждению, и материалов по обоснованию этого проекта.

2. Основная часть проекта межевания территории включает в себя текстовую часть и чертежи межевания территории.

2.1. Текстовая часть проекта межевания территории включает в себя:

2.1.1. Перечень и сведения о площади образуемых земельных участков, в том числе возможные способы их образования.

2.1.2. Перечень и сведения о площади образуемых земельных участков, которые будут отнесены к территориям общего пользования или имуществу общего пользования, в том числе в отношении которых предполагаются резервирование и (или) изъятие для государственных или муниципальных нужд.

2.1.3. Вид разрешенного использования образуемых земельных участков в соответствии с проектом планировки территории.

2.1.4. Целевое назначение лесов, вид (виды) разрешенного использования лесного участка, количественные и качественные характеристики лесного участка, сведения о нахождении лесного участка в границах особо защитных участков лесов (в случае если подготовка проекта межевания территории осуществляется в целях определения местоположения границ образуемых и (или) изменяемых лесных участков).

2.1.5. Сведения о границах территории, в отношении которой утвержден проект межевания, содержащие перечень координат характерных точек этих границ в системе координат, используемой для ведения Единого государственного реестра недвижимости.

2.2. На чертежах межевания территории отображаются:

2.2.1. Границы существующих элементов планировочной структуры.

2.2.2. Красные линии, утвержденные в составе проекта планировки территории, или красные линии, утверждаемые, изменяемые проектом межевания территории в соответствии с пунктом 2 части 2 статьи 43 Градостроительного кодекса Российской Федерации.

2.2.3. Линии отступа от красных линий в целях определения мест допустимого размещения зданий, строений, сооружений.

2.2.4. Границы образуемых и (или) изменяемых земельных участков, условные

номера образуемых земельных участков, в том числе в отношении которых предполагаются их резервирование и (или) изъятие для государственных или муниципальных нужд.

2.2.5. Границы публичных сервитутов.

3. Материалы по обоснованию проекта межевания территории включают в себя чертежи, на которых отображаются:

3.1. Границы существующих земельных участков.

3.2. Границы зон с особыми условиями использования территорий.

3.3. Местоположение существующих объектов капитального строительства.

3.4. Границы особо охраняемых природных территорий.

3.5. Границы территорий объектов культурного наследия.

3.6. Границы лесничеств, участковых лесничеств, лесных кварталов, лесотаксационных выделов или частей лесотаксационных выделов.

МЭРИЯ ГОРОДА НОВОСИБИРСКА

ПОСТАНОВЛЕНИЕ

От 29.10.2019

№ 3975

Об установлении тарифов на платные услуги (работы), оказываемые (выполняемые) муниципальным автономным учреждением города Новосибирска «Центр спортивной подготовки «Заря»

В целях упорядочения деятельности муниципальных автономных учреждений города Новосибирска по оказанию услуг, выполнению работ, в соответствии с решением Совета депутатов города Новосибирска от 23.12.2015 № 125 «О Порядке принятия решений об установлении тарифов на услуги, предоставляемые муниципальными унитарными предприятиями и муниципальными учреждениями, и работы, выполняемые муниципальными унитарными предприятиями и муниципальными учреждениями, и признании утратившими силу отдельных решений (положений решений) Совета депутатов города Новосибирска», на основании решения комиссии по установлению тарифов (протокол от 01.10.2019 № 9), руководствуясь Уставом города Новосибирска, ПОСТАНОВЛЯЮ:

1. Установить муниципальному автономному учреждению города Новосибирска «Центр спортивной подготовки «Заря»:

1.1. Тарифы на платные услуги (приложение 1).

1.2. Тарифы на платные работы по обеспечению доступа к объектам спорта сверх объемов, предусмотренных муниципальным заданием (приложение 2).

2. Тарифы, установленные пунктом 1 настоящего постановления, вступают в действие с 01.11.2019 и действуют до 01.01.2023.

3. Департаменту экономики и стратегического планирования мэрии города Новосибирска разместить постановление на официальном сайте города Новосибирска в информационно-телекоммуникационной сети «Интернет».

4. Департаменту информационной политики мэрии города Новосибирска обеспечить опубликование постановления.

5. Контроль за исполнением постановления возложить на заместителя мэра города Новосибирска – начальника департамента культуры, спорта и молодежной политики мэрии города Новосибирска.

Исполняющий обязанности
мэра города Новосибирска

Г. П. Захаров

Приложение 1
к постановлению мэрии
города Новосибирска
от 29.10.2019 № 3975

ТАРИФЫ
на платные услуги, оказываемые муниципальным автономным
учреждением города Новосибирска «Центр спортивной
подготовки «Заря»

№ п/п	Наименование услуг	Единица измерения	Количество человек	Продолжительность занятия, минут	Количество посещений в месяц	Тариф (с учетом налога на добавленную стоимость), рублей
1	2	3	4	5	6	7
1	Посещение плавательного бассейна Спортивного комплекса «Заря» по ул. Колхидской, 8					
1.1	Плавание на одной дорожке	-	Не более 7	45	-	2060,0
1.2	Разовое посещение:					
1.2.1	Физические лица с 15 лет и старше	-	1	45	-	230,0
1.2.2	Дети до 14 лет включительно	-	1	45	-	180,0
1.2.3	Родитель (законный представитель) с ребенком до 14 лет включительно	-	2	45	-	300,0
1.2.4	Родитель (законный представитель) с ребенком-инвалидом или ребенком с ограниченными возможностями здоровья	-	2	45	-	230,0
1.2.5	Родитель (законный представитель) с двумя детьми до 14 лет включительно	-	3	45	-	470,0
1.2.6	Женщины, достигшие 55 лет, мужчины, достигшие 60 лет, пенсионеры (с 10.00 до 13.00 час. ежедневно, кроме субботы и воскресенья)	-	1	45	-	170,0
1.3	Посещение по абонементу:					
1.3.1	Дети до 14 лет включительно	-	1	45	4	680,0
					8	1280,0
					12	1800,0

1	2	3	4	5	6	7
1.3.2	Физические лица с 15 лет и старше	-	1	45	10	1950,0
1.3.3	Женщины, достигшие 55 лет, мужчины, достигшие 60 лет, пенсионеры (с 10.00 до 13.00 час. ежедневно, кроме субботы и воскресенья)	-	1	45	10	1420,0
1.3.4	Родитель (законный представитель) с ребенком до 14 лет включительно	-	2	45	10	2540,0
1.3.5	Родитель (законный представитель) с двумя детьми до 14 лет включительно	-	3	45	10	3930,0
1.4	Посещение плавательного бассейна и спортивного зала сухого плавания размером 18 x 11 м (с раздевалкой)					
1.4.1	Разовое посещение	-	1	90	-	360,0
1.4.2	Посещение по абонементу	-	1	90	8	2400,0
					12	3480,0
2	Спортивный зал хореографии размером 14 × 11 м крытого футбольного манежа (с раздевалкой) по ул. Спортивной, 2					
2.1	Разовое посещение:					
2.1.1	Физические лица с 8 лет и старше	-	1	60	-	210,0
2.1.2	Дети до 7 лет включительно	-	1	60	-	160,0
2.2	Посещение по абонементу:					
2.2.1	Физические лица с 8 лет и старше	-	1	60	8	1520,0
					12	2040,0
2.2.2	Дети до 7 лет включительно	-	1	60	8	1120,0
					12	1560,0
3	Спортивный тренажерный зал размером 14 × 11 м крытого футбольного манежа (с раздевалкой) по ул. Спортивной, 2					
3.1	Разовое посещение:					
3.1.1	Физические лица с 15 лет и старше	-	1	60	-	210,0
3.1.2	Женщины, достигшие 55 лет, мужчины, достигшие 60 лет, пенсионеры (с 10.00 до 13.00 час. ежедневно, кроме субботы и воскресенья)	-	1	60	-	150,0
3.2	Посещение по абонементу:					
3.2.1	Физические лица с 15 лет и старше	-	1	60	8	1200,0
					12	1560,0

1	2	3	4	5	6	7
3.2.2	Женщины, достигшие 55 лет, мужчины, достигшие 60 лет, пенсионеры (с 10.00 до 13.00 час. ежедневно, кроме субботы и воскресенья)	-	1	60	8	800,0
					12	1080,0
4	Предоставление коньков для катания на ледовом поле размером 110 × 75 м по ул. Колхидской, 8б	1 пара	-	60	-	160,0
5	Предоставление инвентаря для занятий настольным теннисом (стол, 2 ракетки, сетка теннисная, мяч для тенниса) по ул. Спортивной, 2	комплект	-	60	-	210,0
6	Предоставление инвентаря для занятий аэрохоккеем (стол, 2 биты, шайба) по ул. Спортивной, 2	комплект	-	15	-	100,0
7	Заточка коньков по ул. Колхидской, 8б	1 пара	-	-	-	120,0

Приложение 2
к постановлению мэрии
города Новосибирска
от 29.10.2019 № 3975

ТАРИФЫ
на платные работы по обеспечению доступа к объектам спорта, сверх
объемов, предусмотренных муниципальным заданием, выполняемые
муниципальным автономным учреждением города Новосибирска
«Центр спортивной подготовки «Заря»

№ п/п	Наименование работ	Количество человек	Продолжительность за-нятия, минут	Тариф (с учетом на-лога на до-бавленную стоимость), рублей
1	2	3	4	5
1	Спортивный зал игровой размером 29 × 17 м спортивного комплекса «Заря» (с раздевалкой) по ул. Колхидской, 8	Не более 12	60	2300,0
2	Спортивный зал сухого плавания размером 18 × 11 м спортивного комплекса «Заря» (с раздевалкой) по ул. Колхидской, 8	Не более 30	60	780,0
3	Спортивный зал борьбы размером 17 × 8 м спортивного комплекса «Заря» (с раздевалкой) по ул. Колхидская, 8	Не более 25	60	780,0
4	Футбольное поле с искусственным покрытием размером 110 × 70 м с трибуной на 528 посадочных мест по ул. Колхидской, 8	Без ограничения	60	6000,0
5	Футбольное поле с искусственным покрытием размером 110 × 70 м (с раздевалкой) по ул. Колхидской, 8, ул. Спортивной, 1	Не более 22	60	4000,0
6	1/2 часть футбольного поля с искусственным покрытием размером 110 × 70 м (с раздевалкой) по ул. Колхидской, 8, ул. Спортивной, 1	Не более 16	60	2000,0

1	2	3	4	5
7	Футбольное поле с искусственным покрытием размером 40 × 20 м (с раздевалкой) по ул. Спортивной, 1	Не более 12	60	1600,0
8	Поле земляное размером 110 × 75 м с трибуной на 732 стоячих места по ул. Колхидской, 8а, 8б	Без ограничения	60	2300,0
9	Поле ледовое размером 110 × 75 м с трибуной на 732 стоячих места по ул. Колхидской, 8а, 8б	Без ограничения	60	3400,0
10	Поле ледовое размером 110 × 75 м (катание на коньках для лиц с 7 лет и старше) по ул. Колхидской, 8а, 8б	1	без ограничения	110,0
11	Хоккейная коробка размером 60 × 29 м (с раздевалкой) по ул. Колхидской, 8а	Не более 12	60	1000,0
12	Спортивная арена размером 120 × 80 м крытого футбольного манежа с трибунами на 3500 посадочных мест по ул. Спортивной, 2	Без ограничения	60	26800,0
13	Спортивная арена размером 120 × 80 м (с раздевалкой) крытого футбольного манежа без посадочных мест по ул. Спортивной, 2	Не более 22	60	12000,0
14	1/2 часть поля спортивной арены размером 120 × 80 м (с раздевалкой) крытого футбольного манежа без посадочных мест по ул. Спортивной, 2	Не более 16	60	6000,0
15	1/4 часть поля спортивной арены размером 120 × 80 м (с раздевалкой) крытого футбольного манежа без посадочных мест по ул. Спортивной, 2	Не более 12	60	3000,0
16	Зал мини-футбола размером 47 × 35 м крытого футбольного манежа с трибунами на 500 посадочных мест по ул. Спортивной, 2	Без ограничения	60	6800,0
17	Зал мини-футбола размером 40 × 20 м крытого футбольного манежа без посадочных мест (с раздевалкой) по ул. Спортивной, 2	Не более 12	60	3500,0
18	Спортивный зал борьбы размером 11 × 17 м крытого футбольного манежа (с раздевалкой) по ул. Спортивной, 2	Не более 25	60	850,0

1	2	3	4	5
19	Спортивный зал художественной гимнастики размером 23 × 17 м крытого футбольного манежа (с раздевалкой) по ул. Спортивной, 2	Не более 35	60	2100,0
20	Спортивный зал хореографии размером 14 × 11 м крытого футбольного манежа (с раздевалкой) по ул. Спортивной, 2	Не более 25	60	2100,0
21	Спортивный зал бокса размером 14 × 11 м крытого футбольного манежа (с раздевалкой) по ул. Спортивной, 2	Не более 25	60	1100,0
22	Спортивный тренажерный зал размером 14×11 м крытого футбольного манежа (с раздевалкой) по ул. Спортивная, 2	Не более 25	60	2100,0
23	Раздевалка площадью до 70 кв. м вместимостью не более 12 человек по ул. Спортивной, 2, ул. Колхидской, 8, 8а	-	60	500,0
24	Раздевалка площадью свыше 70 кв. м вместимостью не более 36 человек по ул. Спортивной, 2	-	60	1000,0
25	Конференц-зал крытого футбольного манежа вместимостью 160 посадочных мест по ул. Спортивной, 2	-	60	4100,0
26	Помещение № 19 крытого футбольного манежа площадью 96,2 кв. м по ул. Спортивной, 2	-	60	1050,0
27	Помещение № 26 крытого футбольного манежа площадью 53,5 кв. м по ул. Спортивной, 2	-	60	600,0
28	Помещение № 236 крытого футбольного манежа площадью 340,9 кв. м по ул. Спортивной, 2	-	60	2500,0

МЭРИЯ ГОРОДА НОВОСИБИРСКА

ПОСТАНОВЛЕНИЕ

От 29.10.2019

№ 3976

О проведении общественных обсуждений по проектам решений о предоставлении разрешений на отклонение от предельных параметров разрешенного строительства, реконструкции объектов капитального строительства

В целях соблюдения права человека на благоприятные условия жизнедеятельности, в соответствии с Градостроительным кодексом Российской Федерации, Федеральным законом от 06.10.2003 № 131-ФЗ «Об общих принципах организации местного самоуправления в Российской Федерации», решениями Совета депутатов города Новосибирска от 24.06.2009 № 1288 «О Правилах землепользования и застройки города Новосибирска», от 20.06.2018 № 640 «О Порядке организации и проведения в городе Новосибирске общественных обсуждений и публичных слушаний в соответствии с законодательством о градостроительной деятельности», руководствуясь Уставом города Новосибирска, ПОСТАНОВЛЯЮ:

1. Провести общественные обсуждения по проектам решений о предоставлении разрешений на отклонение от предельных параметров разрешенного строительства, реконструкции объектов капитального строительства (далее – проекты):

1.1. Магомедову М. О. (на основании заявления в связи с тем, что конфигурация и инженерно-геологические характеристики земельного участка являются неблагоприятными для застройки) в части уменьшения минимального отступа от границ земельного участка, за пределами которого запрещено строительство зданий, строений, сооружений, с кадастровым номером 54:35:091790:1 площадью 0,0705 га, с местоположением: установлено относительно ориентира, расположенного в границах участка, ориентир – индивидуальный жилой дом по адресу: Российская Федерация, Новосибирская область, город Новосибирск, ул. Находка, 8 (зона застройки индивидуальными жилыми домами (Ж-6)), с 3 м до 1 м с восточной стороны в габаритах объекта капитального строительства.

1.2. Секачевой Н. Е. (на основании заявления в связи с тем, что инженерно-геологические характеристики земельного участка являются неблагоприятными для застройки) в части уменьшения минимального отступа от границ земельного участка, за пределами которого запрещено строительство зданий, строений, сооружений, с кадастровым номером 54:35:033730:111 площадью 0,09 га, с местоположением: установлено относительно ориентира, расположенного в границах участка, ориентир – объект незавершенного строительства по адресу: Российская Федерация, Новосибирская область, город Новосибирск, ул. Андреевская, 2 стр. (зона застройки индивидуальными жилыми домами (Ж-6)), с 3 м до 1,5 м со стороны земельного участка с кадастровым номером 54:35:033730:110 в габаритах объекта капитального строительства.

1.3. Обществу с ограниченной ответственностью «РАСЦВЕТАЙ НА ОБСКОЙ» (на основании заявления в связи с тем, что наличие инженерных сетей, конфигурация и инженерно-геологические характеристики земельного участка являются неблагоприятными для застройки) для земельного участка с кадастровым номером 54:35:074260:1727 площадью 0,3529 га, расположенного по адресу: Российская Федерация, Новосибирская область, городской округ город Новосибирск, город Новосибирск, ул. Большевикская, з/у 32/1 (зона застройки жилыми домами смешанной этажности (Ж-1), подзона застройки жилыми домами смешанной этажности различной плотности застройки (Ж-1.1)), в части:

уменьшения предельного минимального количества машино-мест для стоянок индивидуальных транспортных средств для объектов капитального строительства с видом разрешенного использования «многоквартирные многоэтажные дома» с 216 машино-мест до 35 машино-мест;

уменьшения предельного минимального размера площадок для игр детей, отдыха взрослого населения, занятий физкультурой, хозяйственных целей и озеленения для объектов капитального строительства в границах земельного участка с видом разрешенного использования «многоэтажная жилая застройка» с 2791 кв. м до 800 кв. м;

увеличения предельного максимального коэффициента плотности застройки земельного участка для объекта капитального строительства с видом разрешенного использования «многоквартирные многоэтажные дома» с 2,5 до 5,95.

1.4. Обществу с ограниченной ответственностью «Альфа» (на основании заявления в связи с тем, что наличие инженерных сетей является неблагоприятным для застройки) в части уменьшения минимального отступа от границ земельного участка, за пределами которого запрещено строительство зданий, строений, сооружений, с кадастровым номером 54:35:084647:3189 площадью 0,1431 га по адресу: Российская Федерация, Новосибирская область, город Новосибирск, ул. Пришвина, з/у 1а (зона застройки жилыми домами смешанной этажности (Ж-1), подзона застройки жилыми домами смешанной этажности различной плотности застройки (Ж-1.1)) с 3 м до 0 м с юго-западной, южной, юго-восточной сторон в габаритах объекта капитального строительства.

1.5. Обществу с ограниченной ответственностью «Сибирское Сияние» (на основании заявления в связи с тем, что наличие инженерных сетей и инженерно-геологические характеристики земельного участка являются неблагоприятными для застройки) в части уменьшения предельного минимального количества машино-мест для стоянок индивидуальных транспортных средств для объектов капитального строительства с видом разрешенного использования «многоквартирные многоэтажные дома» в границах земельного участка с кадастровым номером 54:35:014185:1919 площадью 0,3894 га, расположенного по адресу: Российская Федерация, Новосибирская область, город Новосибирск, ул. Адриена Лежена (зона делового, общественного и коммерческого назначения (ОД-1), подзона делового, общественного и коммерческого назначения с объектами различной плотности жилой застройки (ОД-1.1)), до 15 машино-мест.

1.6. Обществу с ограниченной ответственностью «Главное Звено» (на основании заявления в связи с тем, что наличие инженерных сетей, конфигурация и инженерно-геологические характеристики земельного участка являются неблагоприятными для застройки) для земельного участка с кадастровым номером 54:35:101275:1586 площадью 0,3237 га, расположенного по адресу: Российская Федерация, Новосибирская область, город Новосибирск (зона делового, общественного и коммерческого назначения (ОД-1), подзона делового, общественного и коммерческого назначения с объектами различной плотности жилой застройки (ОД-1.1)), в части:

увеличения предельного максимального количества надземных этажей зданий, строений, сооружений для объектов капитального строительства с видом разрешенного использования «многоквартирные среднеэтажные дома» с 8 этажей до 26 этажей;

увеличения предельного максимального коэффициента плотности застройки земельного участка для объектов капитального строительства с видом разрешенного использования «многоквартирные среднеэтажные дома» с 2,5 до 4,54;

уменьшения предельного минимального количества машино-мест для стоянок индивидуальных транспортных средств для объектов капитального строительства с видом разрешенного использования «многоквартирные среднеэтажные дома» со 142 машино-мест до 65 машино-мест;

уменьшения предельного минимального размера площадок для игр детей, отдыха взрослого населения, занятий физкультурой, хозяйственных целей и озеленения для объектов капитального строительства в границах земельного участка с видом разрешенного использования «среднеэтажная жилая застройка» с 1821 кв. м до 965 кв. м.

1.7. Просвириной М. А. (на основании заявления в связи с тем, что инженерно-геологические характеристики земельного участка являются неблагоприятными для застройки) для земельного участка с кадастровым номером 54:35:091970:15 площадью 0,0579 га, с местоположением: установлено относительно ориентира, расположенного в границах участка, ориентир – индивидуальный жилой дом по адресу: Российская Федерация, Новосибирская область, город Новосибирск, ул. Механизаторов, 75 (зона застройки индивидуальными жилыми домами (Ж-6)), в части:

уменьшения минимального отступа от границ земельного участка, за пределами которого запрещено строительство зданий, строений, сооружений, с 3 м до 2,4 м со стороны ул. Механизаторов в габаритах объекта капитального строительства;

уменьшения минимального процента застройки в границах земельного участка для объектов капитального строительства с видом разрешенного использования «индивидуальные жилые дома» с 10 % до 9 %.

1.8. Понькину С. А. (на основании заявления в связи с тем, что рельеф и инженерно-геологические характеристики земельного участка являются неблагоприятными для застройки) в части уменьшения минимального отступа от границ земельного участка, за пределами которого запрещено строительство зданий, строений,

сооружений, с кадастровым номером 54:35:012865:5 площадью 0,0663 га, с местоположением: установлено относительно ориентира, расположенного в границах участка, ориентир – индивидуальный жилой дом по адресу: Российская Федерация, Новосибирская область, город Новосибирск, ул. 5-я Рабочая, 24 (зона застройки индивидуальными жилыми домами (Ж-6)), с 3 м до 0 м со стороны земельного участка с кадастровым номером 54:35:012865:18 и с 3 м до 0 м со стороны ул. 5-й Рабочей в габаритах объекта капитального строительства № 1, с 3 м до 0,5 м со стороны земельного участка с кадастровым номером 54:35:012865:6 и с 3 м до 2,4 м со стороны ул. 5-й Рабочей в габаритах объекта капитального строительства № 2.

1.9. Гончаренко В. Н. (на основании заявления в связи с тем, что наличие инженерных сетей, конфигурация земельного участка являются неблагоприятными для застройки, учитывая фактическое местоположение объекта капитального строительства) в части уменьшения минимального отступа от границ земельного участка, за пределами которого запрещено строительство зданий, строений, сооружений, с кадастровым номером 54:35:011730:112 площадью 0,0515 га, расположенного по адресу: Российская Федерация, Новосибирская область, город Новосибирск, пер. 2-й Грекова, 6 (зона застройки индивидуальными жилыми домами (Ж-6)), с 3 м до 0,5 м с юго-восточной стороны.

1.10. Некрасовой О. С., Некрасову Б. В. (на основании заявления в связи с тем, что наличие инженерных сетей является неблагоприятным для застройки, учитывая фактическое местоположение и неблагоприятную конфигурацию объекта капитального строительства) в части уменьшения минимального отступа от границ земельного участка, за пределами которого запрещено строительство зданий, строений, сооружений, с кадастровым номером 54:35:014485:41 площадью 0,0630 га, с местоположением: установлено относительно ориентира, расположенного в границах участка, ориентир – индивидуальный жилой дом по адресу: Российская Федерация, Новосибирская область, город Новосибирск, ул. Волочаевская, 81 (зона делового, общественного и коммерческого назначения (ОД-1), подзона делового, общественного и коммерческого назначения с объектами различной плотности жилой застройки (ОД-1.1)), с 3 м до 1,5 м с северо-восточной стороны, с 3 м до 1,3 м с юго-восточной стороны, 3 м до 1,4 м с северо-западной стороны.

1.11. Трифонову Р. А. (на основании заявления в связи с тем, что наличие инженерных сетей является неблагоприятным для застройки):

в части уменьшения минимального отступа от границ земельного участка, за пределами которого запрещено строительство зданий, строений, сооружений, с кадастровым номером 54:35:121060:120 площадью 0,1 га, расположенного по адресу: Российская Федерация, Новосибирская область, город Новосибирск, ул. Зеленая, [14Г] (зона застройки индивидуальными жилыми домами (Ж-6)), с 3 м до 0,9 м с северо-западной стороны, с 3 м до 0,8 м со стороны земельного участка 54:35:121060:122 в габаритах объекта капитального строительства;

в части уменьшения минимального отступа от границ земельного участка, за пределами которого запрещено строительство зданий, строений, сооружений, с кадастровым номером 54:35:121060:122 площадью 0,1 га, расположенного по адресу:

Российская Федерация, Новосибирская область, город Новосибирск, ул. Зеленая, [14в] (зона застройки индивидуальными жилыми домами (Ж-6)), с 3 м до 1,9 м со стороны земельного участка 54:35:121060:120, с 3 м до 0,5 м со стороны земельного участка 54:35:121060:118 в габаритах объекта капитального строительства;

в части уменьшения минимального отступа от границ земельного участка, за пределами которого запрещено строительство зданий, строений, сооружений, с кадастровым номером 54:35:121060:118 площадью 0,1 га, расположенного по адресу: Российская Федерация, Новосибирская область, город Новосибирск, ул. Зеленая, [14б] (зона застройки индивидуальными жилыми домами (Ж-6)), с 3 м до 2,4 м со стороны земельного участка 54:35:121060:122, с 3 м до 1,2 м с юго-восточной стороны в габаритах объекта капитального строительства.

1.12. Обществу с ограниченной ответственностью «Новосибирский центр регенераторной хирургии и реабилитации» (на основании заявления в связи с тем, что рельеф, конфигурация и инженерно-геологические характеристики земельного участка являются неблагоприятными для застройки) в части уменьшения минимального отступа от границ земельного участка, за пределами которого запрещено строительство зданий, строений, сооружений, с кадастровым номером 54:35:064315:1853 площадью 0,3618 га по адресу: Российская Федерация, Новосибирская область, город Новосибирск, ул. Блюхера, 40 (зона специализированной общественной застройки (ОД-4), подзона специализированной средне- и многоэтажной общественной застройки (ОД-4.2)) с 3 м до 2 м со стороны ул. Блюхера и со стороны земельного участка с кадастровым номером 54:35:064315:59 в габаритах объекта капитального строительства.

1.13. Муниципальному унитарному предприятию города Новосибирска «Управление заказчика по строительству подземных транспортных сооружений» (на основании заявления в связи с тем, что конфигурация земельных участков является неблагоприятной для застройки) в части:

уменьшения минимального отступа от границ земельного участка, за пределами которого запрещено строительство зданий, строений, сооружений, с кадастровым номером 54:35:000000:20 площадью 1234,2257 га, с местоположением: Российская Федерация, Новосибирская область, город Новосибирск (зона сооружений и коммуникаций железнодорожного транспорта (ИТ-1)), с 1 м до 0 м со стороны земельного участка с кадастровым номером 54:35:064405:50 в габаритах объекта капитального строительства;

уменьшения минимального отступа от границ земельного участка, за пределами которого запрещено строительство зданий, строений, сооружений, с кадастровым номером 54:35:064405:50 площадью 0,3626 га, с местоположением: Российская Федерация, Новосибирская область, город Новосибирск (зона озеленения (Р-2)), с 1 м до 0 м со стороны земельного участка с кадастровым номером 54:35:000000:20 в габаритах объекта капитального строительства.

2. Установить порядок проведения общественных обсуждений, состоящий из следующих этапов:

оповещение о начале общественных обсуждений;

размещение проектов, подлежащих рассмотрению на общественных обсуждениях, и информационных материалов и открытие экспозиции или экспозиций таких проектов;

проведение экспозиции или экспозиций проектов, подлежащих рассмотрению на общественных обсуждениях;

подготовка и оформление протокола общественных обсуждений;

подготовка и опубликование заключения о результатах общественных обсуждений.

3. Определить организатором общественных обсуждений комиссию по подготовке проекта правил землепользования и застройки города Новосибирска (далее – комиссия), состав которой утвержден постановлением мэрии города Новосибирска от 30.07.2019 № 2786 «О создании комиссии по подготовке проекта правил землепользования и застройки города Новосибирска».

4. Определить местонахождение комиссии по адресу: Российская Федерация, Новосибирская область, город Новосибирск, Красный проспект, 50, кабинет 504, почтовый индекс: 630091; адрес электронной почты: espaskaya@admnsk.ru, контактный телефон: 227-50-69.

5. Комиссии:

5.1. Провести общественные обсуждения в следующие сроки: с 31.10.2019 (дата опубликования оповещения о начале общественных обсуждений) до 28.11.2019 (дата опубликования заключения о результатах общественных обсуждений).

5.2. Подготовить оповещение о начале общественных обсуждений и организовать опубликование (обнародование) оповещения о начале общественных обсуждений в периодическом печатном издании «Бюллетень органов местного самоуправления города Новосибирска», на официальном сайте города Новосибирска в информационно-телекоммуникационной сети «Интернет» (далее – официальный сайт) не позднее чем за семь дней до дня размещения проектов, подлежащих рассмотрению на общественных обсуждениях, в информационной системе Новосибирской области «Электронная демократия Новосибирской области» (далее – информационная система).

5.3. Организовать оборудование информационных стендов для распространения оповещения о начале общественных обсуждений по адресам: Российская Федерация, Новосибирская область, город Новосибирск:

Красный проспект, 50, стенд кабинета 504;

пр-кт Дзержинского, 16, стенд в холле на первом этаже у входа в здание (администрация Дзержинского района города Новосибирска);

ул. Ленина, 57, стенд в холле на первом этаже у входа в здание (администрация Центрального округа по Железнодорожному, Заельцовскому и Центральному районам города Новосибирска);

ул. Сакко и Ванцетти, 33, стенд кабинета 409 (администрация Октябрьского района города Новосибирска);

пр-кт Академика Лаврентьева, 14, стенд кабинета 237 (администрация Советского района города Новосибирска);

ул. Физкультурная, 7, стенд кабинета 110 (администрация Первомайского района города Новосибирска);

ул. Станиславского, 6а, стенд в холле на первом этаже у входа в здание (администрация Ленинского района города Новосибирска).

5.4. Разместить проекты решений и информационные материалы к ним в информационной системе.

5.5. Предложить участникам общественных обсуждений, определенным законодательством о градостроительной деятельности и прошедшим идентификацию в соответствии с данным законодательством, в течение девяти дней со дня размещения проектов и информационных материалов к ним внести в комиссию предложения и замечания, касающиеся проектов.

5.6. В течение срока, указанного в подпункте 5.5 настоящего постановления: осуществлять регистрацию и рассмотрение предложений и замечаний, вносимых участниками общественных обсуждений;

провести экспозицию или экспозиции проектов, подлежащих рассмотрению на общественных обсуждениях.

6. Департаменту строительства и архитектуры мэрии города Новосибирска разместить постановление на официальном сайте.

7. Департаменту информационной политики мэрии города Новосибирска обеспечить опубликование постановления.

8. Контроль за исполнением постановления возложить на заместителя мэра города Новосибирска – начальника департамента строительства и архитектуры мэрии города Новосибирска.

Исполняющий обязанности
мэра города Новосибирска

Г. П. Захаров

МЭРИЯ ГОРОДА НОВОСИБИРСКА

ПОСТАНОВЛЕНИЕ

От 29.10.2019

№ 3977

О создании муниципального автономного дошкольного образовательного учреждения города Новосибирска «Детский сад № 165» путем изменения типа муниципального казенного дошкольного образовательного учреждения города Новосибирска «Детский сад № 165»

В целях эффективного использования средств бюджета города Новосибирска, на основании совместного предложения департамента образования мэрии города Новосибирска, департамента земельных и имущественных отношений мэрии города Новосибирска, администрации Советского района города Новосибирска, по инициативе муниципального казенного дошкольного образовательного учреждения города Новосибирска «Детский сад № 165», в соответствии с Гражданским кодексом Российской Федерации, Федеральными законами от 06.10.2003 № 131-ФЗ «Об общих принципах организации местного самоуправления в Российской Федерации», от 03.11.2006 № 174-ФЗ «Об автономных учреждениях», постановлением мэрии города Новосибирска от 15.02.2011 № 1300 «О Порядке создания, реорганизации и ликвидации муниципальных учреждений города Новосибирска», руководствуясь Уставом города Новосибирска, ПОСТАНОВЛЯЮ:

1. Создать муниципальное автономное дошкольное образовательное учреждение города Новосибирска «Детский сад № 165» по адресу: Российская Федерация, Новосибирская область, город Новосибирск, ул. Барьерная, 21, путем изменения типа муниципального казенного дошкольного образовательного учреждения города Новосибирска «Детский сад № 165».

2. Наделить департамент образования мэрии города Новосибирска полномочиями учредителя муниципального автономного дошкольного образовательного учреждения города Новосибирска «Детский сад № 165», назначив его ответственным за проведение мероприятий по созданию муниципального автономного дошкольного образовательного учреждения города Новосибирска «Детский сад № 165».

3. Департаменту образования мэрии города Новосибирска до 01.01.2020:

3.1. Осуществить мероприятия, связанные с изменением типа муниципального казенного дошкольного образовательного учреждения города Новосибирска «Детский сад № 165», в соответствии с законодательством.

3.2. Утвердить Устав муниципального автономного дошкольного образовательного учреждения города Новосибирска «Детский сад № 165», согласовав его с департаментом земельных и имущественных отношений мэрии города Новосибирска, администрацией Советского района города Новосибирска.

3.3. Установить муниципальное задание муниципальному автономному до-

школьному образовательному учреждению города Новосибирска «Детский сад № 165» в соответствии с предусмотренными его Уставом основными видами деятельности.

3.4. Определить средства массовой информации для опубликования отчетов о деятельности и об использовании имущества, закрепленного за муниципальным автономным дошкольным образовательным учреждением города Новосибирска «Детский сад № 165».

3.5. Создать наблюдательный совет в течение месяца со дня государственной регистрации муниципального автономного дошкольного образовательного учреждения города Новосибирска «Детский сад № 165».

3.6. Назначить руководителя муниципального автономного дошкольного образовательного учреждения города Новосибирска «Детский сад № 165».

4. Департаменту земельных и имущественных отношений мэрии города Новосибирска:

4.1. Внести в реестр муниципального имущества города Новосибирска соответствующие изменения после государственной регистрации муниципального автономного дошкольного образовательного учреждения города Новосибирска «Детский сад № 165».

4.2. Закрепить на праве оперативного управления за муниципальным автономным дошкольным образовательным учреждением города Новосибирска «Детский сад № 165» имущество согласно приложениям 1 – 4 к настоящему постановлению.

5. Департаменту финансов и налоговой политики мэрии города Новосибирска осуществлять финансовое обеспечение деятельности муниципального автономного дошкольного образовательного учреждения города Новосибирска «Детский сад № 165» в пределах лимитов бюджетных обязательств по заявкам главного распорядителя бюджетных средств – департамента образования мэрии города Новосибирска.

6. Департаменту информационной политики мэрии города Новосибирска обеспечить опубликование постановления.

7. Контроль за исполнением постановления возложить на начальника департамента образования мэрии города Новосибирска.

Исполняющий обязанности
мэра города Новосибирска

Г. П. Захаров

Приложение 1
к постановлению мэрии
города Новосибирска
от 29.10.2019 № 3977

ПЕРЕЧЕНЬ
объектов недвижимого имущества, закрепляемого за муниципальным автономным дошкольным образовательным учреждением города Новосибирска «Детский сад № 165»

№ п/п	Наименование объекта недвижимости	Адрес	Год ввода в эксплуатацию	Общая площадь, кв. м	Балансовая стоимость на 01.09.2019, рублей
1	2	3	4	5	6
1	Здание детского сада, назначение: нежилое, этажность: 2; кадастровый номер: 54:35:091865:2327	Российская Федерация, Новосибирская область, город Новосибирск, ул. Барьерная, 21	1972	1898,60	1798747,67
2	Здание детского сада, назначение: нежилое, этажность: 2, подземная этажность: 1; кадастровый номер: 54:35:091865:88	Российская Федерация, Новосибирская область, город Новосибирск, ул. Динамовцев, 5	1978	2829,20	28473068,80
3	Здание (склад), назначение: нежилое, этажность: 1; кадастровый номер: 54:35:091865:2326	Российская Федерация, Новосибирская область, город Новосибирск, ул. Барьерная, 21	1972	168,20	163788,09
4	Здание (склад), назначение: нежилое, этажность: 1; кадастровый номер: 54:35:091865:87	Российская Федерация, Новосибирская область, город Новосибирск, ул. Динамовцев, 5	1978	62,00	483352,00
Итого:					30918956,56

Приложение 2
к постановлению мэрии
города Новосибирска
от 29.10.2019 № 3977

ПЕРЕЧЕНЬ
некапитальных сооружений, закрепляемых за муниципальным автономным дошкольным образовательным учреждением города Новосибирска «Детский сад № 165»

№ п/п	Наименование некапитального сооружения	Ресстровый номер	Адрес	Год ввода в эксплуатацию	Балансовая стоимость на 01.09.2019, рублей
1	2	3	4	5	6
1	Металлическое ограждение	08453-10113101-911782	Российская Федерация, Новосибирская область, город Новосибирск, ул. Динамовцев, 5	2016	762914,00
2	Забор металл	06513-00000785-892380	Российская Федерация, Новосибирская область, город Новосибирск, ул. Барьерная, 21	2013	30000,00
3	Теневой навес	06513-01100014-892384	Российская Федерация, Новосибирская область, город Новосибирск, ул. Барьерная, 21	2014	99992,00
4	Теневой навес	08453-10118102-898937	Российская Федерация, Новосибирская область, город Новосибирск, ул. Динамовцев, 5	2015	89003,83
5	Теневой навес	08453-10118103-898938	Российская Федерация, Новосибирская область, город Новосибирск, ул. Динамовцев, 5	2015	89003,83

1	2	3	4	5	6
6	Теневого навес	08453-10118104-898939	Российская Федерация, Новосибирская область, город Новосибирск, ул. Динамовцев, 5	2015	89003,83
7	Теневого навес	08453-10118105-898940	Российская Федерация, Новосибирская область, город Новосибирск, ул. Динамовцев, 5	2015	89003,83
8	Теневого навес	08453-10118106-898941	Российская Федерация, Новосибирская область, город Новосибирск, ул. Динамовцев, 5	2015	89003,85
9	Теневого навес	08453-10118101-898942	Российская Федерация, Новосибирская область, город Новосибирск, ул. Динамовцев, 5	2014	89003,83
10	Теневого навес	06513-01300019-928866	Российская Федерация, Новосибирская область, город Новосибирск, ул. Барьерная, 21	2018	153769,28
11	Веранда	06513-11000070-911324	Российская Федерация, Новосибирская область, город Новосибирск, ул. Барьерная, 21	2016	137600,00
12	Веранда	06513-00000336-892374	Российская Федерация, Новосибирская область, город Новосибирск, ул. Барьерная, 21	2011	60333,60
13	Веранда	06513-00000337-892375	Российская Федерация, Новосибирская область, город Новосибирск, ул. Барьерная, 21	2011	60333,60
14	Веранда	06513-00000338-892376	Российская Федерация, Новосибирская область, город Новосибирск, ул. Барьерная, 21	2011	60333,60
15	Веранда	06513-00000339-892377	Российская Федерация, Новосибирская область, город Новосибирск, ул. Барьерная, 21	2011	60333,60

1	2	3	4	5	6
16	Веранда	06513-00000340-892378	Российская Федерация, Новосибирская область, город Новосибирск, ул. Барьерная, 21	2011	60333,60
17	Детский домик	06513-00000271-892379	Российская Федерация, Новосибирская область, город Новосибирск, ул. Барьерная, 21	2011	45060,00
18	Комплект «Баба Яга»	06513-00000276-892381	Российская Федерация, Новосибирская область, город Новосибирск, ул. Барьерная, 21	2011	105500,00
19	Паровоз	06513-00000269-892382	Российская Федерация, Новосибирская область, город Новосибирск, ул. Барьерная, 21	2011	110420,00
20	Сцена	06513-01100015-892383	Российская Федерация, Новосибирская область, город Новосибирск, ул. Барьерная, 21	2014	99967,00
21	Автобус	06513-00000270-892373	Российская Федерация, Новосибирская область, город Новосибирск, ул. Барьерная, 21	2011	50500,00
22	Песочница	06513-01300020-928861	Российская Федерация, Новосибирская область, город Новосибирск, ул. Динамовцев, 5	2018	14691,75
23	Песочница	06513-01300021-928863	Российская Федерация, Новосибирская область, город Новосибирск, ул. Динамовцев, 5	2018	14691,75

1	2	3	4	5	6
24	Песочница	06513-01300022-928864	Российская Федерация, Новосибирская область, город Новосибирск, ул. Динамовцев, 5	2018	14691,75
25	Песочница	06513-01300023-928865	Российская Федерация, Новосибирская область, город Новосибирск, ул. Динамовцев, 5	2018	14691,75
Итого:					2490180,28

ПЕРЕЧЕНЬ
особо ценного имущества, закрепляемого за муниципальным автономным дошкольным образовательным учреждением города Новосибирска «Детский сад № 165»

№ п/п	Наименование особо ценного имущества	3	4	5	6
1	2		4	5	6
1	Прибор учета т/э ТРИТОН № 241 (Узел учета СО и ГВС)	05238-00003391-497319	1	2013	161000,00
2	Кислородный концентратор	08453-00000012-789570	1	2014	48000,00
3	Котел КПЭ-60	08453-00000053-789571	1	2014	53277,00
4	Котел КПЭ-60	08453-00000054-789572	1	2014	53277,00
5	Машина стиральная	08453-00000017-789573	1	2014	209700,00
6	Сушильная машина	08453-00000022-789575	1	2012	180000,00
7	Универсальная кухонная машина	08453-00000047-789576	1	2015	72608,00
8	Универсальная кухонная машина	08453-00000048-789577	1	2012	72608,00
9	Шкаф жарочный	08453-00000057-789578	1	2016	46867,00
10	Реабилитационное оборудование гало кабинет	08453-000000407-846335	1	2014	299720,00
11	Каток гладильный ВГ-1018	08453-000000411-878349	1	2014	92280,00

1	2	3	4	5	6
12	Стиральная машина LG WD-1069BD3S	06513-00000000-887789	1	2015	99980,00
13	Жарочный шкаф ШЖЭ-3	06513-00000367-892385	1	2016	68500,00
14	Кабинет следеотерапии	06513-00001000-892386	1	2016	320000,00
15	Каток гладильный ВГ-1018	06513-00000385-892387	1	2015	92400,00
16	Котел пищеварочный КЭПМ-60	06513-00000515-892388	1	2015	73920,00
17	Прибор по учету АПС	06513-00000367-892389	1	2012	98023,00
18	Привод ПМ	06513-00000519-892390	1	2016	40375,00
19	Сковорода	06513-00000550-892391	1	2016	59269,00
20	Снегоборщик бензиновый	06513-00000013-892392	1	2014	43100,00
21	Стиральная машина WD10467BD	06513-00000370-892393	1	2014	99100,00
22	Сушильная машина	06513-01200001-892394	1	2014	79100,00
23	Узел учета холодной воды	06513-00000317-892395	1	2016	171270,80
24	Пианино цифровое	06513-10700055-911325	1	2016	44508,00
25	Система видеонаблюдения	06513-20400018-922625	1	2016	67930,00
26	Интерактивная доска SBM680 (77»)»	06513-1300016-928106	1	2016	72600,00
27	Проектор Ортопа Х305ST DLP	06513-1300017-928107	1	2016	49400,00
28	Мобильная интерактивная доска	06513-00000288-892396	1	2015	80700,00
29	Шкаф для муз. инструментов	06513-00000454-892397	1	2015	40295,00
30	Шкаф для спортивного инвентаря	06513-00000463-892398	1	2014	40295,00
31	Тренажер дыхания «БИОСВЯЗЬ»	08453-00000430-911783	1	2014	44200,00
32	Тренажер дыхания «БИОСВЯЗЬ»	08453-0000431-911784	1	2012	44200,00

1	2	3	4	5	6
33	Горка металлическая разборная	08453-00000187-922666	1	2014	197694,84
34	Компьютер Практик	08453-00000433-922667	1	2014	42891,00
35	Ноутбук Lenovo IdeaPad	08453-00000432-922668	1	2014	40685,00
36	Пианино Ritmuller UP 108M	08453-00000003-922669	1	2016	98000,00
37	Пожарная сигнализация	08453-00000007-922670	1	2016	246613,00
38	Прибор учета горячего водоснабжения	08453-00000023-922671	1	2016	61058,02
39	Прибор учета холодного водоснабжения	08453-00000008-922672	1	2016	40941,98
40	Система видеонаблюдения	08453-00000266-922673	1	2014	51800,00
41	Спортивный комплекс	08453-00000097-922674	1	2008	54990,00
42	Рабочее место (процессор, монитор, клавиатура)	08453-00000097-922674	1	2019	53400,00
	Итого:				3906576,64

Приложение 4
к постановлению мэрии
города Новосибирска
от 29.10.2019 № 3977

ПЕРЕЧЕНЬ
ИНОГО ДВИЖИМОГО ИМУЩЕСТВА, ЗАКРЕПЛЯЕМОГО ЗА МУНИЦИПАЛЬНЫМ АВТОНОМНЫМ ДОШКОЛЬНЫМ ОБРАЗОВАТЕЛЬНЫМ
учреждением города Новосибирска «Детский сад № 165»

№ п/п	Наименование иного движимого имущества	Количество, единиц	Регистровый номер	Год ввода в эксплуатацию	Балансовая стоимость на 01.09.2019, рублей
	2	3	4	5	6
1	Система радиоканального пожарного мониторинга	1	1	2014	29683,14
2	Качели подвесные	1	ББ00000128	2009	20143,38
3	Весы ТВ-S-200 АЗ «Масса-К» до 200 кг.	1	ББ000000172	2008	6825,00
4	Ванна моечная 3-х секционная	1	0000000000000065	2008	12375,00
5	Холодильный шкаф ШХ-0,7 697*854*2028	1	ББ000000204	2008	29195,00
6	Стеллаж СТК-1200/400, полки нержавеющей сталь	1	ББ000000210	2008	7196,00
7	Стеллаж СТК-1200/400, полки нержавеющей сталь	1	ББ000000210/1	2008	7196,00
8	Стеллаж СТК-1200/400, полки нержавеющей сталь	1	ББ000000210/2	2008	7196,00
9	Стеллаж СТК-1200/400, полки нержавеющей сталь	1	ББ000000210/3	2008	7196,00
10	Стеллаж СТК-1200/400, полки нержавеющей сталь	1	ББ000000210/4	2008	7196,00
11	Стеллаж СТК-1200/400, полки нержавеющей сталь	1	ББ000000210/5	2008	7196,00
12	Холодильник «Вирюса 146 К»	1	ББ000000015	2008	14699,00
13	Ванна моечная 2-секционная	1	ББ000000186	2008	6889,00
14	Ванна моечная 2-секционная	1	ББ000000186/1	2008	6889,00
15	Ванна моечная 2-секционная	1	ББ000000186/2	2008	6889,00
16	Ванна моечная 2-секционная	1	ББ000000186/3	2008	6889,00

1	2	3	4	5	6
17	Ванна моечная 2-секционная	1	ББ00000186/4	2008	6889,00
18	Кипятильник электрический КНЭ 50-01	1	0000000000000060	2008	6372,00
19	Ванна моечная 1-секционная	1	ББ00000211	2008	3836,00
20	Ванна моечная 1-секционная	1	ББ00000211/1	2008	3836,00
21	Принтер HP LJ P1006 СВ4 П.А	1	0000000000000006	2008	4050,00
22	Качели подвесные	1	ББ00000121	2009	20143,38
23	Холодильный шкаф ШХ-0,7 735*884*2064	1	0000000000000042	2008	36430,00
24	Ванна моечная 3-секционная	1	ББ00000230	2008	12375,00
25	Холодильный шкаф ШХ-0,7 697*854*2028	1	ББ00000203	2008	29195,00
26	Электроплита ЭП-4ЖШ	1	ББ00000223	2008	34946,00
27	Качели баланировки	1	ББ00000146	2009	12369,62
28	Качели баланировки	1	ББ00000146/1	2009	12369,62
29	Качели баланировки	1	ББ00000146/2	2009	12369,62
30	Качели баланировки	1	ББ00000146/3	2009	12369,62
31	Качели баланировки	1	ББ00000146/4	2009	12369,62
32	Качели баланировки	1	ББ00000146/5	2009	12369,62
33	Ларь для овощей 800*600*800	1	0000000000000032	2008	6567,00
34	Ларь для овощей 800*600*800	1	000000000000032/1	2008	6567,00
35	Ларь для овощей 800*600*800	1	000000000000032/2	2008	6567,00
36	Ларь для овощей 800*600*800	1	000000000000032/3	2008	6567,00
37	Ларь для овощей 800*600*800	1	000000000000032/4	2008	6567,00
38	Мясорубка МИМ-300	1	ББ00000218	2008	15761,00
39	Качели подвесные	1	ББ00000133	2008	20143,38
40	Монитор LCD ЖК 17.0	1	ББ000000036	2008	4699,00
41	Весы электронные до 15 кг МК-15,2	1	ББ00000183	2008	3360,00
42	Процессор Kraftway Sredo KC36	1	ББ00000009	2008	12343,00
43	Ванна моечная 3-секционная	1	ББ00000232	2008	12375,00
44	Холодильный шкаф ШХ-0,7 697*854*2028	1	ББ00000205	2008	29195,00
45	Ванна бытовая	1	ББ00000148	2008	11800,00

1	2	3	4	5	6
46	Холодильник «Бирюса 8С»	1	0000000000000071	2008	7647,00
47	Монитор LG	1	ББ00000079	2008	5387,00
48	Качели подвесные	1	ББ00000109	2009	20143,38
49	Системный блок	1	ББ00000075	2008	13935,00
50	Ванна моечная 3-секционная	1	000000000000068	2008	12375,00
51	Редукторы	1	000000000000072	2009	16500,00
52	Редукторы	1	00000000000072/1	2009	16500,00
53	Редукторы	1	00000000000072/2	2009	16500,00
54	Редукторы	1	00000000000072/3	2009	16500,00
55	Редукторы	1	00000000000072/4	2009	16500,00
56	Редукторы	1	00000000000072/5	2009	16500,00
57	Холодильный шкаф ШХ-0,7 697*854*2028	1	ББ00000207	2008	29195,00
58	Холодильный шкаф ШХ-0,7 697*854*2028	1	ББ00000201	2008	29195,00
59	Скворода электрическая СЭСМ	1	000000000000055	2008	35721,00
60	Овощерезка МПР 350 М	1	ББ00000216	2008	17800,00
61	Качели подвесные	1	ББ00000139	2009	20143,38
62	Монитор LCD ЖК 17.0	1	ББ00000049	2008	4699,00
63	Качели подвесные	1	000000000000011	2009	20143,38
64	Весы электронные до 6 кг МК-6,2	1	ББ00000176	2008	3360,00
65	Процессор Kraftway Средо КС36	1	ББ00000018	2008	12343,00
66	Ванна моечная 3-секционная	1	000000000000067	2008	12375,00
67	Холодильный шкаф ШХ-0,7 697*854*2028	1	ББ00000206	2008	29195,00
68	Холодильный шкаф ШХ-0,7 697*854*2028	1	ББ00000200	2008	29195,00
69	Картофелеочистка МОК -150М	1	000000000000045	2008	17906,00
70	Принтер HP LJ M 1005 СВ376А	1	ББ00000051	2008	6200,00
71	Качели подвесные	1	ББ00000116	2009	20143,38
72	Ванна моечная 3-секционная	1	000000000000069	2008	12375,00
73	Холодильный шкаф ШХ-0,7 697*854*2028	1	000000000000041	2008	29195,00
74	Ванна моечная 3-секционная	1	ББ00000229	2008	12375,00

1	2	3	4	5	6
75	Холодильный шкаф ШХ-0,7 697*854*2028	1	Б500000202	2008	29195,00
76	Тележка для посуды	1	Б500000228	2008	9287,00
77	Тележка для посуды	1	Б500000228/1	2008	9287,00
78	Тележка для посуды	1	Б500000228/2	2008	9287,00
79	Тележка для посуды	1	Б500000228/3	2008	9287,00
80	DVD плеер Panasonic DVD-S54EE	1	Б500000132	2008	3699,00
81	Бытовая швейная машина NEW HOME NH 1418S	1	Б500000017	2008	6550,00
82	Видеокамера Panasonic SDR-H40EE-S	1	0000000000000015	2008	15799,00
83	Магнитола Panasonic RX-ES29	1	0000000000000018	2008	3990,00
84	Музыкальный центр Panasonic SC-VK750	1	Б500000140	2008	10990,00
85	Телевизор Samsung LCD LE-26A451C1	1	Б500000080	2008	18690,00
86	Телевизор плазма Panasonic TH-R42PV8KH	1	Б500000092	2008	29999,00
87	Факс Panasonic KX-T988RU	1	Б500000194	2008	5290,00
88	Фотоаппарат цифровой Panasonic DMC-TZ3	1	Б500000124	2008	13590,00
89	Аппарат УВЧ-терапии УВЧ-80-04	1	Б500000115	2008	37500,00
90	Весы медицинские ВЭМ-150	1	Б500000041	2008	9500,00
91	Ингалятор «Вулкан-3»	1	Б500000032	2008	10000,00
92	Камера для хранения стерильных инструментов КВ-02-Я-ФП	1	0000000000000007	2008	11500,00
93	Коктейлер кислородный «АРМЕД»	1	Б500000107	2008	11000,00
94	Облучатель ультрафиолетовый (ухо, горло, нос, для 4 человек)	1	Б500000095	2008	25000,00
95	Облучатель-рециркулятор ОРБлБ-01 исполнение 2/1	1	Б500000056	2008	3900,00
96	Облучатель-рециркулятор ОРБлБ-01 исполнение 2/1	1	Б500000056/1	2008	3900,00
97	Облучатель-рециркулятор ОРБлБ-01 исполнение 2/1	1	Б500000056/2	2008	3900,00
98	Облучатель-рециркулятор ОРБлБ-01 исполнение 2/1	1	Б500000056/3	2008	3900,00
99	Облучатель-рециркулятор ОРБлБ-01 исполнение 2/1	1	Б500000056/4	2008	3900,00
100	Облучатель-рециркулятор ОРБлБ-01 исполнение 2/1	1	Б500000056/5	2008	3900,00
101	Облучатель-рециркулятор ОРБлБ-01 исполнение 2/1	1	Б500000056/6	2008	3900,00

1	2	3	4	5	6
102	Обучатель-рециркулятор ОРБлБ-01 исполнение 2/1	1	ББ00000056/7	2008	3900,00
103	Обучатель-рециркулятор ОРБлБ-01 исполнение 2/1	1	ББ00000056/8	2008	3900,00
104	Обучатель-рециркулятор ОРБлБ-01 исполнение 2/1	1	ББ00000056/9	2008	3900,00
105	Обучатель-рециркулятор ОРБлБ-01 исполнение 2/1	1	ББ00000056/10	2008	3900,00
106	Обучатель-рециркулятор ОРБлБ-01 исполнение 2/1 2-ламповый без платформы	1	ББ000000066	2008	4700,00
107	Обучатель-рециркулятор ОРБлБ-01 исполнение 2/1 2-ламповый без платформы	1	ББ000000066/1	2008	4700,00
108	Обучатель-рециркулятор ОРБлБ-01 исполнение 2/1 2-ламповый без платформы	1	ББ000000066/2	2008	4700,00
109	Обучатель-рециркулятор ОРБлБ-01 исполнение 2/1 2-ламповый без платформы	1	ББ000000066/3	2008	4700,00
110	Обучатель-рециркулятор ОРБлБ-01 исполнение 2/1 2-ламповый без платформы	1	ББ000000066/4	2008	4700,00
111	Обучатель-рециркулятор ОРБлБ-01 исполнение 2/1 2-ламповый без платформы	1	ББ000000066/5	2008	4700,00
112	Обучатель-рециркулятор ОРБлБ-01 исполнение 2/1 2-ламповый без платформы	1	ББ000000066/6	2008	4700,00
113	Обучатель-рециркулятор ОРБлБ-01 исполнение 2/1 2-ламповый без платформы	1	ББ000000066/7	2008	4700,00
114	Обучатель-рециркулятор ОРБлБ-01 исполнение 2/1 2-ламповый без платформы	1	ББ000000066/8	2008	4700,00
115	Плантограф в комплекте	1	ББ000000004	2008	4800,00
116	Ростомер РМ-2	1	ББ000000145	2008	3200,00
117	Столик пролежурный БЮ-810	1	ББ000000141	2008	4200,00
118	Столик пролежурный СП/стекло + нержавейка/ 800*608*408 мм	1	ББ000000084	2008	4400,00
119	Шкаф медицинский 2-створчатый	1	ББ000000093	2008	10500,00
120	Шкаф медицинский БЮ-621	1	ББ000000147	2008	8500,00
121	УАМАНА DGX-630 синтезатор	1	ББ000000021	2008	36055,00
122	Бензопила Stihl FS 45	1	ББ000000064	2008	7100,00

1	2	3	4	5	6
123	Лампатор FELLOWES Cosmic A4	1	ББ00000038	2008	3856,50
124	Перелетная машина FELLOWES Star	1	ББ00000043	2008	3732,07
125	Перфоратор	1	ББ00000163	2008	5100,00
126	Шкаф пожарный (с наполнением)	1	ББ00000171	2008	6488,23
127	Шкаф пожарный (с наполнением)	1	ББ00000171/1	2008	6488,23
128	Шкаф пожарный (с наполнением)	1	ББ00000171/2	2008	6488,23
129	Шкаф пожарный (с наполнением)	1	ББ00000171/3	2008	6488,23
130	Шкаф пожарный (с наполнением)	1	ББ00000171/4	2008	6488,23
131	Шкаф пожарный (с наполнением)	1	ББ00000171/5	2008	6488,23
132	Шкаф пожарный (с наполнением)	1	ББ00000171/6	2008	6488,23
133	Шкаф пожарный (с наполнением)	1	ББ00000171/7	2008	6488,23
134	Шкаф пожарный (с наполнением)	1	ББ00000171/8	2008	6488,23
135	Шкаф пожарный (с наполнением)	1	ББ00000171/9	2008	6488,23
136	Ноутбук HP 15bw594nr	1	1300090	2018	17690,00
137	МФУ Куосера	1	ББ000000445	2019	17500,00
138	Ноутбук HP 15-bs509nr Black.15.6 FHD	1	1013400001	2019	22500,00
139	Телевизор ВВК	1	06513-10400107	2017	15665,00
140	Компьютер	1	00000000014	2003	19466,46
141	Русские музыкально шумовые инструменты с росписью	1	000000000243	2009	15908,00
142	Стол воды и песка «Ромашка»	1	000000000003	2001	9157,05
143	Обучатель-рециркулятор	1	00000000277	2006	4588,65
144	Электрическая плита 2-конфорочная ЭП-2ЖШ	1	000000000505	2008	24890,00
145	Шкаф холодильный «Бирюса-130 KSS»	1	000000000516	2011	18500,00
146	Шкаф холодильный «Бирюса-130 KSS»	1	607	2011	18500,00
147	Системный блок Core	1	0613-10300103	2017	19950,00
148	Ноутбук ACER	1	06513-10300104	2017	20553,00
149	Пианино	1	000000000471	2001	3813,76
150	Ноутбук ACER	1	06513-10300106	2017	20553,00

1	2	3	4	5	6
151	Монитор, системный блок	1	000000000296	2009	4110,00
152	Принтер HP LaserJet Pro P1102	1	06513-10300100	2017	8645,00
153	Облучатель-рециркулятор (без платформы)	1	000000000276	2006	3012,75
154	МФУ HP LaserJet Pro MFP M132a	1	06513-10300099	2017	12450,00
155	Магнитофон «SUPRA»	1	000000000163	2004	3258,08
156	Монитор, системный блок	1	000000000004	2004	18570,72
157	Тревожная кнопка	1	000000000281	2008	7880,00
158	Весы электронные МК6.2-A21	1	384	2012	7200,00
159	Облучатель кварцевый	1	000000000002	1996	13938,45
160	Овошерезка МПР-350.02	1	000000000520	2011	28185,31
161	Компьютер персональный	1	000000000313	2009	6467,50
162	Принтер HP LaserJet Pro P1102	1	06513-10300102	2017	8645,00
163	Принтер + копир + сканер	1	000000000280	2008	5700,00
164	Облучатель ОБ-Н-150	1	000000000320	2010	3590,00
165	Принтер + копир LaserJet Pro	1	000000000005	2004	7301,28
166	Облучатель УГН – 1	1	000000000258	2004	4417,92
167	Принтер HP LaserJet Pro P1102	1	06513-10300101	2017	8645,00
168	Облучатель ОБ-Н-150 (2)	1	000000000321	2010	3590,00
169	Телевизор ВВК	1	06513-10400108	2017	15665,00
170	Монитор Acer TFT 17* V173Вb, системный блок	1	000000000318	2000	6467,50
171	Музыкальный центр	1	000000000256	2004	5275,20
172	Протирка МПР-350.01	1	000000000518	2011	24557,50
173	Телевизор «LED 42»	1	06513-20400098	2017	24990,00
174	АПС и СО	1	335	2011	7357,10
175	Облучатель ОРББ-01 настенный (2)	1	000000000323	2010	3590,00
176	Облучатель ОРББ-01 настенный	1	000000000322	2010	3590,00
177	Ноутбук ACER	1	06513-10300105	2017	20553,00
178	Системный блок	1	000000000295	2009	4020,00
179	Синтезатор	1	749	2013	2000,00

1	2	3	4	5	6
180	Ресурлятор бактерицидный «Снбэст-100» на передвижной платформе	1	06513-0040000000686	2013	10400,00
181	Оборудование пожарного мониторинга	1	895	2013	31264,90
182	Принтер + копир + сканер OfficeJet 7500A	1	983	2013	12483,19
183	Видеокамера «Самсунг»	1	990	2014	9700,00
184	Принтер HP LaserJet P 1102	1	06513-1020000000001	2015	5000,00
185	Расходомер ПРЭМ-32Д	1	06513-1050000000002	2015	14372,40
186	Компьютер персональный	1	06513-10200013	2015	14100,00
187	Музыкальный центр	1	06513-20400019	2015	4990,00
188	Телевизор	1	06513-20400020	2015	13990,00
189	Акустическая система (колонка)	1	06513-10400036	2015	18138,00
190	Радиосистема (два микрофона)	1	06513-10300037	2015	7990,00
191	Телевизор ERISONN 39 LES 65 ТВ ЖК	1	06513-20400042	2015	17777,00
192	Телевизор TV Haier LE32M600	1	06513-20400043	2015	9990,00
193	Монитор, процессор, клавиатура, мышь, 2 колонки	1	06513-20200044	2016	6400,00
194	Буфер «Гордвисе»	1	06513-20400045	2016	14000,00
195	Процессор	1	06513-20200050	2016	6990,00
196	Пылесос POLARIS	1	06513-20300053	2016	4407,47
197	Компьютер персональный	1	06513-10200061	2016	35021,22
198	Компьютер персональный	1	06513-10200062	2016	35021,22
199	Принтер Kyocera Ecosys FS-1040	1	06513-10200063	2016	5957,56
200	Системный блок Интегра	1	06513-20200067	2016	6000,00
201	Телевизор Supra	1	06513-20400068	2016	13500,00
202	Системный блок	1	06513-20300083	2017	4000,00
203	Домашний кинотеатр Pioneer	1	06513-20600084	2017	4000,00
204	Принтер «Xerox» и картридж	1	06513-20300085	2017	3140,00
205	Утюг «Philips»	1	06513-20300109	2017	4490,00
206	Шуруповерт «Зубр»	1	06513-20300110	2017	3800,00
207	Пылесос Samsung	1	06513-20300111	2017	5190,00

1	2	3	4	5	6
208	Модуль усилителя	1	06513-20200122	2017	7490,00
209	МФУ Кюосера	1	06513-10400132	2018	17700,00
210	МФУ Кюосера	1	06513-10400133	2018	17700,00
211	Стеллаж кухонный СК-10/4 1000*400*1850	1	ББ00000236	2008	6185,00
212	Стеллаж кухонный СК-10/4 1000*400*1850	1	ББ00000236/1	2008	6185,00
213	Стеллаж кухонный СК-10/4 1000*400*1850	1	ББ00000236/2	2008	6185,00
214	Цветочница ВВК-3	1	ББ00000177	2010	26616,50
215	Стол профессиональный 600*600*870 с бортом	1	0000000000000028	2008	3087,00
216	Стол профессиональный 600*600*870 с бортом	1	000000000000028/1	2008	3087,00
217	Стол профессиональный 600*600*870 с бортом	1	000000000000028/2	2008	3087,00
218	Стол профессиональный 600*600*870 с бортом	1	000000000000028/3	2008	3087,00
219	Стол профессиональный 600*600*870 с бортом	1	000000000000028/4	2008	3087,00
220	Стол профессиональный 600*600*870 с бортом	1	000000000000028/5	2008	3087,00
221	Стол профессиональный 600*600*870 с бортом	1	000000000000028/6	2008	3087,00
222	Стол профессиональный 600*600*870 с бортом	1	000000000000028/7	2008	3087,00
223	Стол профессиональный 600*600*870 с бортом	1	000000000000028/8	2008	3087,00
224	Стол профессиональный 600*600*870 с бортом	1	000000000000028/9	2008	3087,00
225	Стол профессиональный 600*600*870 с бортом	1	000000000000028/10	2008	3087,00
226	Стенка шведская металлическая	1	ББ00000157	2010	39156,00
227	Стеллаж СТК-950/400, полки нержавеющая сталь	1	ББ00000193	2008	6192,00
228	Стеллаж СТК-950/400, полки нержавеющая сталь	1	ББ00000193/1	2008	6192,00
229	Стеллаж СТК-950/400, полки нержавеющая сталь	1	ББ00000196	2008	8250,00
230	Стеллаж СТК-950/400, полки нержавеющая сталь	1	ББ00000196/1	2008	8250,00
231	Стеллаж СТК-950/400, полки нержавеющая сталь	1	ББ00000196/2	2008	8250,00
232	Стеллаж СТК-950/400, полки нержавеющая сталь	1	ББ00000196/3	2008	8250,00
233	Стеллаж СТК-950/400, полки нержавеющая сталь	1	ББ00000196/4	2008	8250,00
234	Цветочница ВВК-3	1	ББ00000185	2010	26616,50
235	Стенка шведская металлическая	1	ББ00000151	2010	39156,00
236	Тележка ТП-25	1	0000000000000021	2008	18000,00

1	2	3	4	5	6
237	Стенка шведская металлическая	1	0000000000000022	2010	391 56,00
238	Стол разделочный производственный 950*600*870	1	0000000000000046	2008	3479,00
239	Стол разделочный производственный 950*600*870	1	0000000000000046/1	2008	3479,00
240	Стол разделочный производственный 950*600*870	1	0000000000000046/2	2008	3479,00
241	Стол разделочный производственный 950*600*870	1	0000000000000046/3	2008	3479,00
242	Стол разделочный производственный 950*600*870	1	0000000000000046/4	2008	3479,00
243	Стол разделочный производственный 950*600*870	1	0000000000000046/5	2008	3479,00
244	Стол разделочный производственный 950*600*870	1	0000000000000046/6	2008	3479,00
245	Стол разделочный производственный 950*600*870	1	0000000000000046/7	2008	3479,00
246	Стол разделочный производственный 950*600*870	1	0000000000000046/8	2008	3479,00
247	Стол разделочный производственный 950*600*870	1	0000000000000046/9	2008	3479,00
248	Стол разделочный производственный 950*600*870	1	0000000000000046/10	2008	3479,00
249	Стол разделочный производственный 950*600*870	1	0000000000000046/11	2008	3479,00
250	Стол разделочный производственный 950*600*870	1	0000000000000046/12	2008	3479,00
251	Стол разделочный производственный 950*600*870	1	0000000000000046/13	2008	3479,00
252	Стол разделочный производственный 950*600*870	1	0000000000000046/14	2008	3479,00
253	Стол разделочный производственный 950*600*870	1	0000000000000046/15	2008	3479,00
254	Стол разделочный производственный 950*600*870	1	0000000000000046/16	2008	3479,00
255	Стол разделочный производственный 950*600*870	1	0000000000000046/17	2008	3479,00
256	Стол разделочный производственный 950*600*870	1	0000000000000046/18	2008	3479,00
257	Стол разделочный производственный 950*600*870	1	0000000000000046/19	2008	3479,00
258	Стол разделочный производственный 950*600*870	1	0000000000000046/20	2008	3479,00
259	Стол разделочный производственный 950*600*870	1	0000000000000046/21	2008	3479,00
260	Стол разделочный производственный 950*600*870	1	0000000000000046/22	2008	3479,00
261	Ларь для грязного белья	1	Б500000166	2008	12000,00
262	Стенка шведская металлическая	1	0000000000000024	2010	391 55,31
263	Ларь для грязного белья	1	Б500000144	2008	12000,00
264	Стенка шведская металлическая	1	Б500000168	2010	391 56,00
265	Баян Б-40 «Этюд-205 М2»	1	Б500000242	2012	280 50,00

1	2	3	4	5	6
266	Сундук большой	1	ББ00000247	2012	5444,00
267	Система видеонаблюдения	1	ББ00000409	2013	11807,92
268	Декорация «Триб» 1300*1100	1	0000000000000002	2008	6400,00
269	Декорация «Печка» 1300*1500	1	ББ00000012	2008	6900,00
270	Комплект штор 10/30 тюлегардинного полотна	1	ББ00000050	2008	5012,00
271	Комплект штор 10/30 тюлегардинного полотна	1	ББ00000050/1	2008	5012,00
272	Комплект штор 10/30 тюлегардинного полотна	1	ББ00000050/2	2008	5012,00
273	Комплект штор 10/30 тюлегардинного полотна	1	ББ00000050/3	2008	5012,00
274	Комплект штор 10/30 тюлегардинного полотна	1	ББ00000050/4	2008	5012,00
275	Комплект штор 10/30 тюлегардинного полотна	1	ББ00000050/5	2008	5012,00
276	Комплект штор 10/33 тюлегардинного полотна	1	ББ00000061	2008	4932,00
277	Комплект штор 10/33 тюлегардинного полотна	1	ББ00000061/1	2008	4932,00
278	Комплект штор 10/33 тюлегардинного полотна	1	ББ00000061/2	2008	4932,00
279	Комплект штор 10/33 тюлегардинного полотна	1	ББ00000061/3	2008	4932,00
280	Комплект штор 10/34 тюлегардинного полотна	1	ББ00000071	2008	3237,04
281	Комплект штор 10/34 тюлегардинного полотна	1	ББ00000071/1	2008	3237,04
282	Комплект штор 10/34 тюлегардинного полотна	1	ББ00000071/2	2008	3237,04
283	Комплект штор 10/34 тюлегардинного полотна	1	ББ00000071/3	2008	3237,04
284	Комплект штор 10/34 тюлегардинного полотна	1	ББ00000071/4	2008	3237,04
285	Комплект штор 10/34 тюлегардинного полотна	1	ББ00000071/5	2008	3237,04
286	Комплект штор с ламбрекеном 10/31 тюлегардинного полотна	1	ББ00000104	2008	5771,99
287	Комплект штор с ламбрекеном 10/31 тюлегардинного полотна	1	ББ00000104/1	2008	5771,99
288	Комплект штор с ламбрекеном 10/31 тюлегардинного полотна	1	ББ00000104/2	2008	5771,99
289	Комплект штор с ламбрекеном 10/31 тюлегардинного полотна	1	ББ00000104/3	2008	5771,99
290	Лавбиринт «Радуга»	1	ББ00000074	2008	19680,00
291	Машина «Жук»	1	ББ00000091	2008	13190,00

1	2	3	4	5	6
292	Песочный домик	1	ББ00000002	2008	16640,00
293	Песочный домик	1	ББ00000026	2008	16640,00
294	Песочный домик	1	ББ00000030	2008	16640,00
295	Песочный домик	1	ББ00000040	2008	16640,00
296	Песочный домик	1	ББ00000054	2008	16640,00
297	Песочный домик	1	ББ00000065	2008	16640,00
298	Шведская стенка малая	1	000000000000008	2008	16335,00
299	Пылесос NThomas Twin Aquafliter 788067	1	ББ00000112	2008	8499,00
300	Горка для музыкальных пособий и инструментов	1	ББ00000035	2008	1952,70
301	Горка для ясельной группы	1	ББ00000047	2008	13000,00
302	Диван 2-местный	1	ББ00000062	2008	4965,99
303	Диван 2-местный	1	ББ00000062/1	2008	4965,99
304	Диван 2-местный	1	ББ00000062/2	2008	4965,99
305	Диван 2-местный	1	ББ00000062/3	2008	4965,99
306	Диван 2-местный	1	ББ00000062/4	2008	4965,99
307	Домик с забором для занятий	1	ББ00000076	2008	11050,00
308	Доска передвижная поворотная	1	ББ00000085	2008	3422,90
309	Доска передвижная поворотная	1	ББ00000085/1	2008	3422,90
310	Доска передвижная поворотная	1	ББ00000085/2	2008	3422,90
311	Доска передвижная поворотная	1	ББ00000085/4	2008	3422,90
312	Зона отдыха «Романтика»	1	000000000000085	2008	10500,00
313	Зона отдыха «Романтика»	1	000000000000086	2008	10500,00
314	Зона отдыха «Романтика»	1	000000000000087	2008	10500,00
315	Зона отдыха «Романтика»	1	000000000000088	2010	10500,00
316	Зона отдыха «Романтика»	1	000000000000089	2008	10500,00
317	Зона отдыха «Уют»	1	000000000000084	2008	7300,00
318	Зона отдыха «Уют»	1	000000000000084/1	2008	7300,00
319	Игровая зона	1	000000000000009	2008	8250,00
320	Игровая зона	1	000000000000009/1	2008	8250,00

1	2	3	4	5	6
321	Игровая зона	1	000000000000009/3	2008	8250,00
322	Игровая зона	1	000000000000009/5	2008	8250,00
323	Игровая зона	1	000000000000009/6	2008	8250,00
324	Игровая зона	1	000000000000009/8	2008	8250,00
325	Игровая зона	1	000000000000009/9	2008	8250,00
326	Игровая зона	1	000000000000009/12	2008	8250,00
327	Игровая зона	1	000000000000009/13	2008	8250,00
328	Кресло руководителя	1	0000000000000010	2008	5200,00
329	Кресло руководителя	1	00000000000010/1	2008	5200,00
330	Кухня «Настя»	1	0000000000000094	2008	10800,00
331	Кухня «Настя»	1	0000000000000095	2008	10800,00
332	Кухня «Настя»	1	0000000000000096	2008	10800,00
333	Кухня «Настя»	1	0000000000000097	2008	10800,00
334	Кухня «Настя»	1	0000000000000098	2008	10800,00
335	Кухня «Настя»	1	0000000000000099	2008	10800,00
336	Кушетка массажная	1	0000000000000012	2008	10400,00
337	Машина	1	0000000000000014	2008	7800,00
338	Мольберт 2-сторонний с лотком	1	Б500000127	2008	3008,20
339	Мольберт 2-сторонний с лотком	1	Б500000127/1	2008	3008,20
340	Мольберт 2-сторонний с лотком	1	Б500000127/2	2008	3008,20
341	Мольберт 2-сторонний с лотком	1	Б500000127/3	2008	3008,20
342	Мольберт 2-сторонний с лотком	1	Б500000127/4	2008	3008,20
343	Мольберт 2-сторонний с лотком	1	Б500000127/5	2008	3008,20
344	Мольберт 2-сторонний с лотком	1	Б500000127/7	2008	3008,20
345	Мольберт 2-сторонний с лотком	1	Б500000127/8	2008	3008,20
346	Мольберт 2-сторонний с лотком	1	Б500000127/9	2008	3008,20
347	Мольберт 2-сторонний с лотком	1	Б500000127/10	2008	3008,20
348	Мольберт 2-сторонний с лотком	1	Б500000127/11	2008	3008,20
349	Мольберт 2-сторонний с лотком	1	Б500000127/12	2008	3008,20

1	2	3	4	5	6
350	Мольберт 2-сторонний с лотком	1	ББ00000127/13	2008	3008,20
351	Мольберт 2-сторонний с лотком	1	ББ00000127/16	2008	3008,20
352	Мольберт 2-сторонний с лотком	1	ББ00000127/17	2008	3008,20
353	Мольберт 2-сторонний с лотком	1	ББ00000127/19	2008	3008,20
354	Парикмахерская	1	ББ00000001	2008	8290,00
355	Парикмахерская	1	ББ00000001/1	2008	8290,00
356	Парикмахерская	1	ББ00000001/2	2008	8290,00
357	Парикмахерская	1	ББ00000001/3	2008	8290,00
358	Парикмахерская	1	ББ00000001/4	2008	8290,00
359	Парикмахерская	1	ББ00000001/5	2008	8290,00
360	Стеллаж библиотечный	1	ББ000000174	2008	3250,01
361	Стеллаж библиотечный	1	ББ00000174/1	2008	3250,01
362	Стеллаж для пособий	1	ББ00000178	2008	5850,01
363	Стеллаж для пособий	1	ББ00000178/1	2008	5850,01
364	Стенд информационный	1	ББ000000189	2008	3055,00
365	Стенд информационный	1	ББ00000189/1	2008	3055,00
366	Стенд информационный	1	ББ00000189/2	2008	3055,00
367	Стенд информационный	1	ББ00000189/3	2008	3055,00
368	Стенд информационный	1	ББ00000189/4	2008	3055,00
369	Стенд информационный	1	ББ00000189/5	2008	3055,00
370	Стол для совещаний	1	000000000000030	2008	3300,00
371	Стол для совещаний	1	00000000000030/1	2008	3300,00
372	Угол для театрализованной деятельности	1	0000000000000058	2008	11700,00
373	Угол для театрализованной деятельности	1	0000000000000090	2008	11700,00
374	Угол для театрализованной деятельности	1	0000000000000091	2008	11700,00
375	Угол для театрализованной деятельности	1	0000000000000092	2008	11700,00
376	Угол для театрализованной деятельности	1	0000000000000093	2008	11699,98
377	Угол живой природы	1	0000000000000059	2008	5057,00
378	Угол живой природы	1	000000000000059/1	2008	5057,00

1	2	3	4	5	6
379	Угол живой природы	1	000000000000059/2	2008	5057,00
380	Угол живой природы	1	000000000000059/3	2008	5057,00
381	Угол живой природы	1	000000000000059/4	2008	5057,00
382	Угол живой природы	1	000000000000059/5	2008	5057,00
383	Центр воды и песка	1	Б500000226	2008	4680,00
384	Центр воды и песка	1	Б500000226/1	2008	4680,00
385	Центр воды и песка	1	Б500000226/2	2008	4680,00
386	Ширма 3-створчатая на колесах	1	Б500000227	2008	3496,21
387	Шкаф-купе	1	0000000000000078	2008	32968,00
388	Шкаф для одежды	1	0000000000000064	2008	3770,01
389	Шкаф для одежды 3-секционный	1	Б500000231	2008	4520,00
390	Шкаф для одежды 3-секционный	1	Б500000231/1	2008	4520,00
391	Шкаф для одежды 3-секционный	1	Б500000231/2	2008	4520,00
392	Шкаф для одежды 3-секционный	1	Б500000231/3	2008	4520,00
393	Шкаф для одежды 3-секционный	1	Б500000231/4	2008	4520,00
394	Шкаф для одежды 3-секционный	1	Б500000231/5	2008	4520,00
395	Шкаф для одежды 3-секционный	1	Б500000231/6	2008	4520,00
396	Шкаф для одежды 3-секционный	1	Б500000231/7	2008	4520,00
397	Шкаф для одежды 3-секционный	1	Б500000231/8	2008	4520,00
398	Шкаф для одежды 3-секционный	1	Б500000231/9	2008	4520,00
399	Шкаф для одежды 3-секционный	1	Б500000231/10	2008	4520,00
400	Шкаф для одежды 3-секционный	1	Б500000231/11	2008	4520,00
401	Шкаф для одежды 3-секционный	1	Б500000231/12	2008	4520,00
402	Шкаф для одежды 3-секционный	1	Б500000231/13	2008	4520,00
403	Шкаф для одежды 3-секционный	1	Б500000231/14	2008	4520,00
404	Шкаф для одежды 3-секционный	1	Б500000231/15	2008	4520,00
405	Шкаф для одежды 3-секционный	1	Б500000231/16	2008	4520,00
406	Шкаф для одежды 3-секционный	1	Б500000231/17	2008	4520,00
407	Шкаф для одежды 3-секционный	1	Б500000231/18	2008	4520,00

1	2	3	4	5	6
408	Шкаф для одежды 3-секционный	1	Б500000231/19	2008	4520,00
409	Шкаф для одежды 3-секционный	1	Б500000231/20	2008	4520,00
410	Шкаф для одежды 3-секционный	1	Б500000231/21	2008	4520,00
411	Шкаф для одежды 3-секционный	1	Б500000231/22	2008	4520,00
412	Шкаф для одежды 3-секционный	1	Б500000231/23	2008	4520,00
413	Шкаф для одежды 3-секционный	1	Б500000231/24	2008	4520,00
414	Шкаф для одежды 3-секционный	1	Б500000231/25	2008	4520,00
415	Шкаф для одежды 3-секционный	1	Б500000231/26	2008	4520,00
416	Шкаф для одежды 3-секционный	1	Б500000231/27	2008	4520,00
417	Шкаф для одежды 3-секционный	1	Б500000231/28	2008	4520,00
418	Шкаф для одежды 3-секционный	1	Б500000231/29	2008	4520,00
419	Шкаф для одежды 3-секционный	1	Б500000231/30	2008	4520,00
420	Шкаф для одежды 3-секционный	1	Б500000231/31	2008	4520,00
421	Шкаф для одежды 3-секционный	1	Б500000231/32	2008	4520,00
422	Шкаф для одежды 3-секционный	1	Б500000231/33	2008	4520,00
423	Шкаф для одежды 3-секционный	1	Б500000231/34	2008	4520,00
424	Шкаф для одежды 3-секционный	1	Б500000231/35	2008	4520,00
425	Шкаф для одежды 3-секционный	1	Б500000231/36	2008	4520,00
426	Шкаф для одежды 3-секционный	1	Б500000231/39	2008	4520,00
427	Шкаф для одежды 3-секционный	1	Б500000231/40	2008	4520,00
428	Шкаф для одежды 3-секционный	1	Б500000231/41	2008	4520,00
429	Шкаф для одежды 3-секционный	1	Б500000231/42	2008	4520,00
430	Шкаф для одежды 3-секционный	1	Б500000231/43	2008	4520,00
431	Шкаф для одежды 3-секционный	1	Б500000231/44	2008	4520,00
432	Шкаф для одежды комбинированный	1	0000000000000066	2008	4307,00
433	Шкаф для одежды комбинированный	1	0000000000000066/1	2008	4307,00
434	Шкаф для одежды комбинированный	1	0000000000000066/2	2008	4307,00
435	Шкаф для одежды комбинированный	1	0000000000000066/3	2008	4307,00
436	Шкаф для одежды комбинированный	1	0000000000000066/4	2008	4307,00

1	2	3	4	5	6
437	Шкаф для одежды комбинированный	1	000000000000066/5	2008	4307,00
438	Шкаф для одежды комбинированный	1	000000000000066/6	2008	4307,00
439	Шкаф для одежды комбинированный	1	000000000000066/7	2008	4307,00
440	Шкаф для одежды комбинированный	1	000000000000066/8	2008	4307,00
441	Шкаф для одежды комбинированный	1	000000000000066/9	2008	4307,00
442	Шкаф для одежды комбинированный	1	000000000000066/10	2008	4307,00
443	Шкаф для одежды комбинированный	1	000000000000066/11	2008	4307,00
444	Шкаф для одежды комбинированный	1	000000000000066/12	2008	4307,00
445	Шкаф для одежды комбинированный	1	000000000000066/13	2008	4307,00
446	Шкаф для одежды комбинированный	1	000000000000066/14	2008	4307,00
447	Шкаф для сушки детской одежды	1	000000000000070	2008	8580,01
448	Шкаф для сушки детской одежды	1	000000000000070/1	2008	8580,01
449	Шкаф для сушки детской одежды	1	000000000000070/2	2008	8580,01
450	Шкаф для сушки детской одежды	1	000000000000070/3	2008	8580,01
451	Шкаф для сушки детской одежды	1	000000000000070/4	2008	8580,01
452	Шкаф для сушки детской одежды	1	000000000000070/5	2008	8580,01
453	Шкаф широкий закрытый	1	Б500000237	2008	4160,00
454	Шкаф широкий полуоткрытый	1	Б500000238	2008	3770,01
455	Шкаф широкий полуоткрытый	1	Б500000238/1	2008	3770,01
456	Шкаф широкий полуоткрытый	1	Б500000238/2	2008	3770,01
457	Шкаф широкий со стеклом	1	000000000000077	2008	4680,00
458	Шкаф широкий со стеклом	1	000000000000077/1	2008	4680,00
459	Шкаф широкий со стеклом	1	000000000000077/2	2008	4680,00
460	Шкаф широкий со стеклом	1	000000000000077/3	2008	4680,00
461	Шкаф широкий со стеклом	1	000000000000077/4	2008	4680,00
462	Шкаф широкий со стеклом	1	000000000000077/5	2008	4680,00
463	Шкафчик с кроватью	1	000000000000079	2008	5200,00
464	Шкафчик с кроватью	1	000000000000079/1	2008	5200,00
465	Шкафчик с кроватью	1	000000000000079/2	2008	5200,00

1	2	3	4	5	6
466	Шкафчик с кроватью	1	000000000000079/3	2008	5200,00
467	Шкафчик с кроватью	1	000000000000079/4	2008	5200,00
468	Шкафчик с кроватью	1	000000000000079/5	2008	5200,00
469	Баскетбольный щит с кольцом 800*600	1	ББ00000165	2008	4100,00
470	Доска ребристая (1500*240)	1	ББ00000114	2008	3250,00
471	Корзина-сетка для метания в цель (550 * 500)	1	ББ00000078	2008	3400,00
472	Корзина-сетка для метания в цель (550 * 500)	1	ББ00000078/1	2008	3400,00
473	Корзина-сетка для метания в цель (550 * 500)	1	ББ00000078/2	2008	3400,00
474	Лестница-качалка (350*1200*550)	1	ББ00000159	2008	4700,00
475	Полка для спортивного инвентаря (900*900*350)	1	0000000000000020	2008	4830,00
476	Полка для спортивного инвентаря (900*900*350)	1	000000000000020/1	2008	4830,00
477	Сетка для лазанья	1	ББ00000179	2008	9870,00
478	Скамейка гимнастическая 230*1500*240	1	ББ00000190	2008	3500,00
479	Скамейка гимнастическая 230*1500*240	1	ББ00000190/1	2008	3500,00
480	Скамейка гимнастическая 230*1500*240	1	ББ00000190/2	2008	3500,00
481	Скамейка гимнастическая 230*1500*240	1	ББ00000190/3	2008	3500,00
482	Стенка шведская (2440*800)	1	ББ00000087	2008	4200,00
483	Стенка шведская (2440*800)	1	ББ00000087/1	2008	4200,00
484	Стенка шведская (2440*800)	1	ББ00000087/2	2008	4200,00
485	Стенка шведская малая (1500*800)	1	ББ00000094	2008	3500,00
486	Стенка шведская малая (1500*800)	1	ББ00000094/1	2008	3500,00
487	Стенка шведская типа «Шалаш» 1500*800	1	ББ00000181	2008	4790,00
488	Стойка для метания в цель	1	ББ00000175	2008	3130,00
489	Стойка для прыжков в высоту 1200*50	1	0000000000000023	2008	3130,00
490	Стойка для прыжков в высоту 1200*50	1	000000000000023/1	2008	3130,00
491	Стойка для прыжков в высоту 1200*50	1	000000000000023/2	2008	3130,00
492	Стойка для прыжков в высоту 1200*50	1	000000000000023/3	2008	3130,00
493	Ковер «Эфес»	1	ББ00000063	2010	5200,00
494	Ковер «Мираж»	1	ББ00000105	2010	4600,00

1	2	3	4	5	6
495	Ковер «Мираж»	1	ББ00000111	2010	4600,00
496	Ковер «Мираж»	1	000000000000013	2010	4600,00
497	Ковер «Мираж»	1	ББ00000122	2010	4600,00
498	Комплексе аквариумный	1	1101031	2008	26007,00
499	Стол для игры с водой и песком	1	ББ00000253	2012	5036,00
500	Стол для игры с водой и песком	1	ББ00000254	2012	5036,00
501	Системный блок «LEVEЛ»	1	ББ00000264	2012	28136,00
502	Многофункциональное устройство HP LaserJet Pro M153dnF MFP	1	ББ00000261	2012	13906,00
503	Многофункциональное устройство HP Officejet 4500	1	ББ00000262	2012	5226,00
504	Ноутбук Lenovo IdeaPad B570	1	ББ00000263	2012	20239,00
505	Монитор жидкокристаллический 17 Samsung E 1720 NR	1	ББ00000259	2012	4264,00
506	Монитор 21,5 Acer V223HQVbd	1	ББ00000260	2012	4707,00
507	Теплица «Помидорка»	1	10118100007	2018	12850,00
508	Веревоочный городок	1	10118100008	2018	11480,00
509	Детский комплекс «Вершинка»	1	10118100009	2018	16500,00
510	Скотный двор	1	10118100010	2018	22000,00
511	Корабль «Удача»	1	10118100011	2018	35500,00
512	Мягкая мебель «Совенок» (диван, 2 кресла)	1	06513-20400123	2018	12230,00
513	Мягкая мебель «Пузатик» (диван, 2 кресла)	1	06513-20400124	2018	14530,00
514	Вывеска над главным входом	1	06513-20300126	2018	18350,00
515	Комплект штгор	1	06513-20300131	2018	11285,00
516	Фигура Ослик	1	ББ00000428	2014	16979,10
517	Фигура Лошадь	1	ББ00000427	2014	26625,00
518	Фигура Корона	1	ББ00000422	2014	26625,00
519	Фигура Индюк	1	ББ00000421	2014	3064,55
520	Фигура Жеребецок	1	ББ00000420	2014	9586,90
521	Набор «Guboro» basig	1	1013600003	2019	16000,00

1	2	3	4	5	6
522	Набор «Guboro» basic	1	1013600004	2019	16000,00
523	Набор «Guboro» basic	1	1013600005	2019	16000,00
524	Набор «Guboro» basic	1	1013600006	2019	16000,00
525	Акустическая система Xline BAF-1595BT	1	1013600008	2019	18000,00
526	Тумба под обувь	1	000000000427	2009	9000,00
527	Песочница (1,5*5)	1	290	2011	13460,00
528	Комплект мебельных перегородок 900*960*1200 ЛДСП	1	368	2012	3500,00
529	Уголок воспитателя	1	000000000443	2010	9600,00
530	Коромысло-качели	1	000000000331	2008	10719,00
531	Кровать детская 3-ярусная выдвижная	1	358	2012	7800,00
532	Стенка-стеллаж для обучения детская	1	000000000503	2011	18069,00
533	Детский гардероб	1	000000000096	2004	4560,00
534	Цветочница	1	000000000457	2010	26616,50
535	Кабинка 4-секционная с лавочкой	1	000000000484	2010	4000,00
536	Качели подвесные	1	000000000460	2010	23262,52
537	Кровать детская 3-ярусная выдвижная	1	347	2012	7800,00
538	Стиральная машина	1	000000000170	2007	11490,00
539	Системный блок	1	06513-20200079	2016	5800,00
540	Комплект мебельных перегородок 900*960*1200 ЛДСП	1	382	2012	3500,00
541	Жалюзи	1	000000000395	2000	3700,00
542	Модуль мягкий «Мальш» 25 предметов	1	283	2011	9812,50
543	Кабинка 5-секционная	1	000000000528	2011	5215,00
544	Комплект мебельных перегородок 900*960*1200 ЛДСП	1	372	2012	3500,00
545	Кровать детская 3-ярусная выдвижная	1	342	2012	7800,00
546	Стол-стеллаж для обучения рисования детский	1	000000000502	2011	11130,00
547	Уголок «Магазин»	1	000000000183	2006	4488,00

1	2	3	4	5	6
548	Кабинка 4-секционная с лавочкой	1	000000000485	2010	4000,00
549	Тумба для обуви с модулем	1	06513-20400095	2017	6504,00
550	Кровать детская 3-ярусная выдвижная	1	348	2012	7800,00
551	Ванна моющая 2-секционная	1	000000000492	2011	23860,00
552	Комплект мебельных перегородок 900*960*1200 ЛДСП	1	377	2012	3500,00
553	Тумба с одним замком	1	06513-20400093	2017	3800,00
554	Коромысло-качели	1	000000000330	2008	10719,00
555	Кабинка 5-секционная 1500*350*1300	1	352	2012	6380,00
556	Детская кухня	1	000000000094	2004	4560,00
557	Стенка Бабочка	1	293	2011	20100,00
558	Сейф запынной	1	000000000141	2004	8804,00
559	Уголок «Кухня»	1	000000000181	2006	4386,00
560	Морозильная камера	1	000000000015	2004	10704,60
561	Кровать детская 3-ярусная выдвижная	1	346	2012	7800,00
562	Компьютер	1	300	2011	23855,00
563	Полотенцесушитель 6-секционный	1	06513-20400097	2017	3400,00
564	Тепловая завеса Тропик М-6	1	000000000495	2011	8890,00
565	Жалюзи	1	000000000494	2011	8025,00
566	Стеллаж для детских методических пособий	1	000000000497	2011	19864,00
567	Шкаф сушильный для одежды	1	327	2011	3000,00
568	Уголки 3 шт. (сенсорный, театр, спорт)	1	357	2012	3650,00
569	Мебель-стеллаж общего вида	1	000000000352	2009	30570,00
570	Кабинка 5-секционная	1	000000000527	2011	5215,00
571	Кабинка 6-секционная	1	326	2011	6500,00
572	Комплект мебельных перегородок 900*960*1200 ЛДСП	1	371	2012	3500,00
573	Детская парикмахерская	1	000000000095	2004	4560,00
574	Тумба с 2 замками	1	06513-20400094	2007	4300,00

1	2	3	4	5	6
575	Ванна моечная 2-секционная	1	000000000493	2011	23860,00
576	Комплект мебельных перетордок 900*960*1200 ЛДСП	1	376	2012	3500,00
577	Мультимедийный проектор	1	06513-20500078	2016	9500,00
578	Кровать детская 3-ярусная выдвижная	1	353	2012	7800,00
579	Жалюзи	1	000000000489	2010	3700,00
580	Модуль мягкий «Елочка» 16 предметов	1	286	2011	5412,50
581	Мягкий модуль «Строитель» 34 предмета	1	282	2011	9112,50
582	Качели подвесные	1	000000000462	2010	23262,54
583	Кабинка 5-секционная	1	000000000521	2011	5215,00
584	Стол-стеллаж для дидактических пособий	1	000000000498	2011	19354,00
585	Уголок для отдыха с крышей	1	278	2013	26290,00
586	Сейф	1	000000000413	2009	7500,00
587	Кораблик	1	000000000480	2010	3600,21
588	Кабинка 6-секционная	1	328	2011	7800,00
589	Стенка шведская металлическая	1	000000000456	2010	39156,00
590	Монитор Samsung	1	301	2011	6234,00
591	Кабинка 5-секционная	1	000000000529	2011	5215,00
592	Штора (Ламбрекен)	1	06513-20300092	2017	10000,00
593	Кабинка 4-секционная с лавочкой	1	000000000488	2010	4000,00
594	Уголок для отдыха с крышей	1	279	2011	26290,00
595	Машина «Жук»	1	000000000329	2008	10380,00
596	Шкаф-гардероб для воспитателя	1	000000000523	2011	3600,00
597	Стенка-стеллаж для книг и игрушек детская	1	000000000499	2011	17710,00
598	Комод типовый	1	000000000437	2010	5000,00
599	Городок	1	000000000093	2004	6042,00
600	Шкаф для одежды воспитателя	1	000000000186	2006	4957,20
601	Комплект мебельных перетордок 900*960*1200 ЛДСП	1	373	2012	3500,00

1	2	3	4	5	6
602	Уголок детский	1	000000000446	2010	7300,00
603	Стелд «Вам, мамы и папы!»	1	06513-20300091	2017	8100,00
604	Лаз «Рыба»	1	000000000328	2008	32012,00
605	Малая форма «Кораблик»	1	000000000192	2006	3600,21
606	Малая форма «Домик»	1	273	2011	18500,00
607	Скамья без спинки	1	295	2011	5630,00
608	Логопедический уголок	1	000000000431	2010	5300,00
609	Скамья 2-сторонняя с навесом	1	292	2011	31230,00
610	Кровать детская 3-ярусная выдвижная	1	344	2012	7800,00
611	Кабинка 4-секционная с лавочкой	1	000000000486	2010	4000,00
612	Качели подвесные	1	000000000461	2010	23262,50
613	Стеллаж для игрушек	1	06513-20400118	2017	10430,00
614	Уголок «Радуга»	1	000000000453	2010	5100,00
615	Уголок «Большница с кушеткой»	1	000000000448	2010	4600,00
616	Комплект мебельных перегородок 900*960*1200 ЛДСП	1	378	2012	3500,00
617	Шторы	1	000000000491	2000	11200,00
618	Малая форма «Кораблик»	1	000000000479	2010	3600,22
619	Модуль мягкий «Малыш» 25 предметов	1	284	2011	9812,50
620	Уголок «Радуга»	1	000000000439	2010	5000,00
621	Уголок с полкой «Кораблик»	1	354	2012	10600,00
622	Кровать детская 3-ярусная выдвижная	1	359	2012	7800,00
623	Стенка-торка для маскарадных костюмов детская	1	000000000501	2011	14950,00
624	Цветочница	1	000000000458	2010	26616,50
625	Офисная мебель	1	000000000354	2009	15000,00
626	Кольцо	1	000000000116	2004	4788,00
627	Кабинка 4-секционная с лавочкой	1	000000000487	2010	4000,00
628	Уголок «Парикмахерская»	1	000000000182	2006	4182,00

1	2	3	4	5	6
629	Комплект мебельных перегородок 900*960*1200 ЛДСП	1	380	2012	3500,00
630	Кабинка 5-секционная 1500*350	1	362	2012	6380,00
631	Спортивный уголок	1	000000000504	2011	3423,00
632	Модуль мягкий «Строитель» 34 предмета	1	280	2011	9112,50
633	Шкаф-гардероб для воспитателя	1	000000000524	2011	3600,00
634	Бум-1	1	294	2011	9470,00
635	Стенка-стеллаж для театральных костюмов детский	1	000000000500	2011	16700,00
636	Шкаф для одежды воспитателя	1	000000000436	2010	4300,00
637	Подставка для детской обуви	1	000000000522	2011	3400,00
638	Принтер + копир + сканер Canon	1	303	2011	7800,00
639	Комплект мебельных перегородок 900*960*1200 ЛДСП	1	374	2012	3500,00
640	Столик с 2 лавками Мухомор	1	000000000475	2001	4696,07
641	Ковер	1	000000000430	2009	3800,00
642	Уголок воспитателя	1	365	2012	4327,50
643	Кулер для воды	1	000000000290	2009	7080,00
644	Программное обеспечение (ноутбук)	1	307	2011	5990,00
645	Кабинка 4-секционная	1	324	2011	6500,00
646	Кабинка 4-секционная	1	351	2012	5230,00
647	Кровать детская 3-ярусная выдвижная	1	343	2012	7800,00
648	Стенка шведская металлическая	1	000000000455	2010	39156,00
649	Модуль мягкий «Кубики» 15 предметов	1	287	2011	7412,50
650	Мультимедиа-проектор MISUBISHI	1	289	2011	30000,00
651	Кабинка 5-секционная	1	000000000531	2011	5215,00
652	Ноутбук 15,6 SUS A521/K521U	1	299	2011	19511,00
653	Монитор SAMSUNG	1	306	2011	6234,00
654	Кабинка 5-секционная	1	000000000530	2011	5215,00
655	Баннер «Следы животных»	1	06513-20300114	2017	3100,00

1	2	3	4	5	6
656	Противоскользящее покрытие	1	06513-20400074	2016	11700,00
657	Жалюзи	1	000000000490	2000	7400,00
658	Ковер овальный	1	000000000464	2010	6187,50
659	Комплект мебельных перетеродок 900*960*1200 ЛДСП	1	379	2012	3500,00
660	Модуль мягкий «Светофор» 22 предмета	1	285	2011	8212,50
661	Типовой уголок «Угловая больничка»	1	000000000440	2010	4000,00
662	Кабинка 4-секционная	1	323	2011	6500,00
663	Шкаф холодильный «Бирюса-135»	1	06513-50000198	2006	11276,10
664	Малая форма «Горка»	1	274	2011	27550,00
665	Малая форма «Песочница»	1	272	2011	10490,00
666	Комплект мебельных перетеродок 900*960*1200 ЛДСП	1	369	2012	3500,00
667	«Коромысло-2»	1	000000000332	2008	10719,00
668	Уголок воспитателя, стол с полкой	1	364	2012	4327,50
669	Уголок детский	1	000000000451	2010	5100,00
670	Кабинка 5-секционная	1	000000000525	2011	5215,00
671	Столик с 2 лавками «Мухомор»	1	000000000211	2006	4696,07
672	Программное обеспечение	1	302	2011	5990,00
673	Комплект мебельных перетеродок 900*960*1200 ЛДСП	1	381	2012	3500,00
674	Световой стол для рисования песком	1	000000000482	2010	4708,83
675	Комплект мебели серый	1	000000000369	2009	27000,00
676	Ноутбук 15,6 SUS A521/K521U	1	304	2011	19511,00
677	Кровать детская 3-ярусная выдвижная	1	345	2012	7800,00
678	Перфоратор	1	000000000174	2007	4850,00
679	Уголок «ИЗО»	1	000000000445	2010	4600,00
680	Качели подвесные	1	000000000459	2010	23262,52
681	Навес к песочнице «Солнышко»	1	291	2011	20100,00

1	2	3	4	5	6
682	Тумба для обуви, лавочка 3 шт.	1	000000000426	2009	6365,00
683	Мягкий модуль «Строитель» 34 предмета	1	281	2011	9112,50
684	Уголок книжный 1100*450*1200	1	349	2012	5570,00
685	Полотенцесушитель 6-секционный	1	06513-204000096	2017	3400,00
686	Комплект мебельных перетеродок 900*960*1200 ЛДСП	1	370	2012	3500,00
687	Мясорубка	1	000000000013	2003	14267,90
688	Кабинка 6-секционная	1	325	2011	6500,00
689	Кабинка 5-секционная	1	000000000526	2011	5215,00
690	Комплект мебельных перетеродок 900*960*1200 ЛДСП	1	375	2012	3500,00
691	Горка малая «Цветочек»	1	275	2011	30900,00
692	Уголок для логопедических занятий	1	000000000442	2010	7000,00
693	Принтер цветной	1	000000000474	2010	3500,00
694	Малая форма Бум-1 20234	1	277	2011	8500,00
695	Уголок «Большая», «Кухня», «Парикмахерская»	1	366	2012	4327,50
696	Уголок «Кухня»	1	356	2012	4327,50
697	Уголок «Черепаша»	1	000000000447	2010	4300,00
698	Бесперебойник	1	305	2011	23855,00
699	Комплект мебели (стол - 2 шт., шкаф - 2 шт.)	1	000000000390	2009	14000,00
700	Коромысло-качели	1	000000000327	2008	10719,00
701	Шкаф холодильный Вирюса-135 1	1	000000000202	2006	11276,10
702	Динамометр ДК-25	1	605	2013	4940,00
703	Плантограф оптический в комплекте	1	606	2013	6760,00
704	Спирометр ССП	1	604	2013	6760,00
705	Кровать легкая 3-ярусная выдвижная	1	614	2013	6814,29
706	Облучатель бактерицидный открытого типа ОВС-2*30*150	1	620	2013	7100,00
707	Малая форма «Уголок отдыха»	1	087	2013	15455,00

1	2	3	4	5	6
708	Телевизор ЖК Surra 32*	1	085	2013	15500,00
709	Кровать детская 3-ярусная выдвижная	1	612	2013	6814,29
710	Облучатель бактерицидный открытого типа ОБС-2*30*150	1	082	2013	7100,00
711	Кровать детская 3-ярусная выдвижная	1	617	2013	6814,27
712	Кровать детская 3-ярусная выдвижная	1	608	2013	6814,29
713	Телевизор ЖК Surra	1	086	2013	15500,00
714	Кровать детская 3-ярусная выдвижная	1	611	2013	6814,29
715	Весы	1	06513-004000000262	2013	16900,00
716	Малая форма «Кораблик»	1	548	2013	1000,00
717	Малая форма «Баскетбольный щит»	1	090	2013	31020,00
718	Ионизатор воздуха макс 200	1	083	2013	17050,00
719	Принтер + копир + сканер	1	268	2013	5470,00
720	Малая форма «Ворота для мини-футбола»	1	091	2013	15685,00
721	Малая форма «Стенка Клуба»	1	089	2013	22755,00
722	Кровать детская 3-ярусная выдвижная	1	610	2013	6814,29
723	Магнитола Mustera VM-611OU	1	621	2013	3350,00
724	Кровать детская 3-ярусная выдвижная	1	552	2013	6814,29
725	Кровать детская 3-ярусная выдвижная	1	618	2013	6814,27
726	Музыкальный центр Samsung MM – S43OD	1	296	2013	7900,00
727	Малая форма «Кораблик»	1	547	2013	1000,00
728	Стерилизатор воздушный ГП-20 МО	1	389	2013	19500,00
729	Музыкальный центр Samsung MM – S43OD	1	297	2013	7900,00
730	Кровать детская 3-ярусная выдвижная	1	619	2013	6814,27
731	Кровать детская 3-ярусная выдвижная	1	613	2013	6814,29
732	Магнитола Mustera VM-611OU	1	084	2013	3350,00
733	Кровать детская 3-ярусная выдвижная	1	609	2013	6814,29
734	Кровать детская 3-ярусная выдвижная	1	615	2013	6814,29
735	Кровать детская 3-ярусная выдвижная	1	616	2013	6814,29

1	2	3	4	5	6
736	Малая форма «Детский уголок отдыха - 1»	1	088	2013	15075,00
737	Ворота металлические	1	786	2013	4000,00
738	Тумба для плакатов	1	00006	2013	3970,00
739	Кабинка 4-секционная	1	00003	2013	5880,00
740	Комплект шкафов для одежды воспитателя 4 шт.	1	532	2013	9030,00
741	Уголок книжный	1	00009	2013	4630,00
742	Комплект шкафов для одежды воспитателя 3 шт.	1	533	2013	6605,00
743	Уголок «ИЗО»	1	00008	2013	5160,00
744	Кабинка 5-секционная	1	00002	2013	6860,00
745	Уголок природы «Волна»	1	00007	2013	12900,00
746	Кабинка 4-секционная	1	00012	2013	5880,00
747	Кабинка 3-секционная	1	00004	2013	3980,00
748	Кабинка 5-секционная	1	00011	2013	6860,00
749	Стеллаж для игрушек с угловой полкой	1	00010	2013	11684,00
750	Шкаф для одежды воспитателя	1	00005	2013	6360,00
751	Малая форма «Ракета»	1	764	2013	200,00
752	Песочница	1	751	2013	200,00
753	Песочница	1	759	2013	200,00
754	Бабочка	1	750	2013	200,00
755	Стена для лазанья и метания мячей	1	777	2013	200,00
756	Песочница	1	752	2013	200,00
757	Стена для лазанья и метания мячей	1	781	2013	200,00
758	Скамейка	1	771	2013	100,00
759	Малая форма «Черепашка»	1	762	2013	200,00
760	Песочница	1	761	2013	200,00
761	Скамейка 2	1	770	2013	2500,00
762	Песочница	1	754	2013	200,00
763	Песочница	1	758	2013	200,00
764	Малая форма «Ракета»	1	765	2013	200,00

1	2	3	4	5	6
765	Горка металлическая	1	768	2013	200,00
766	Стена для лазанья и метания мячей	1	774	2013	200,00
767	Металлическая дуга	1	766	2013	200,00
768	Песочница	1	757	2013	200,00
769	Стена для лазанья и метания мячей	1	776	2013	200,00
770	Песочница	1	755	2013	200,00
771	Скамейка 1	1	769	2013	2500,00
772	Стена для лазанья и метания мячей	1	773	2013	200,00
773	Скамейка	1	772	2013	100,00
774	Малая форма «Ракета»	1	763	2013	200,00
775	Горка металлическая	1	767	2013	200,00
776	Стена для лазанья и метания мячей	1	775	2013	200,00
777	Песочница	1	760	2013	200,00
778	Стена для лазанья и метания мячей	1	780	2013	200,00
779	Песочница	1	756	2013	200,00
780	Стена для лазанья и метания мячей	1	778	2013	200,00
781	Стена для лазанья и метания мячей	1	779	2013	200,00
782	Шкаф для одежды	1	06513-00000532	2013	19239,00
783	Стенка-стеллаж для методической литературы	1	535	2013	5585,00
784	Шкаф для карточек	1	06513-00000533	2013	11616,00
785	Уголок воспитателя (2500*500*2000)	1	534	2013	19610,00
786	Холодильник Pozis	1	684	2013	11700,00
787	Морозильный ларь Свягя 150-1	1	685	2013	22800,00
788	Комод	1	787	2013	3800,00
789	Костюм «Дед Мороз 54»	1	894	2013	9110,50
790	Стеллаж для пособий и игрушек	1	917	2014	31600,00
791	Стеллаж для пособий и игрушек	1	916	2014	28990,00
792	Кабинка 2-секционная	1	925	2013	3656,00
793	Кабинка 3-секционная (690*370*1300)	1	922	2013	3930,00

1	2	3	4	5	6
794	Тумба для дидактического материала 2080*800*420	1	921	2013	8200,00
795	Завеса тепловая BALLU ВНС-3,000 TR белая	1	977	2013	5117,95
796	Баннер на фасад с монтажом 3 шт.	1	920	2014	8250,00
797	Стенд для психолога	1	918	2013	5000,00
798	Декорации дерева	1	982	2014	14080,00
799	Комплект светодиодный для елки	1	989	2013	31970,00
800	Шкаф для белья	1	999	2014	11202,00
801	Шкаф для белья	1	998	2014	11202,00
802	Шкаф для белья	1	997	2014	11202,00
803	Шкаф для документов	1	996	2014	11202,00
804	Шкаф для документов	1	995	2014	11202,00
805	Горшечница	1	06513-204000113	2017	6200,00
806	Стеллаж для игрушек	1	06513-204000119	2017	12614,00
807	Швейная машина Японие бытовая 5519	1	1000	2014	8390,00
808	Мебель	1	06513-204000075	2016	22200,00
809	Штора (Лямбрекен)	1	06513-203000077	2016	10000,00
810	Клип-лайт светодиодный	1	06513-203000076	2016	17484,00
811	Тумба под цветы	1	06513-1040000000003	2015	6023,00
812	Стойка-уголок	1	06513-1040000000004	2015	10850,00
813	Игровая зона театрализации, музыки и ряженья	1	06513-1040000000005	2015	15916,00
814	Игровая зона театрализации	1	06513-1040000000006	2015	13833,00
815	Детский уголок «Библиотека»	1	06513-1040000000007	2015	11323,00
816	Уголок спортивный	1	06513-1040000000008	2015	8160,00
817	Шкаф для выносного материала	1	06513-1040000000009	2015	5926,00
818	Парикмахерская игровая	1	06513-1040000000010	2015	7050,00
819	Кухня игровая	1	06513-1040000000011	2015	6896,00
820	Уголок ряжений	1	06513-1040000000012	2015	6923,00
821	Забор из шпакетника	1	06513-204000014	2015	3090,00
822	Витрина для кубков	1	06513-204000015	2015	22760,00

1	2	3	4	5	6
823	Фигура светящаяся «Олень»	1	06513-20300016	2015	19990,00
824	Мотокося	1	06513-20400017	2015	11895,23
825	Кухня детская	1	06513-20400021	2015	5255,00
826	Шатер садовый	1	06513-20200022	2015	19890,00
827	Кухня	1	06513-20400023	2015	9240,00
828	Детская мягкая мебель «Улыбка»	1	06513-20400024	2015	8801,00
829	Корзина сетка для метания в цель	1	06513-10200025	2015	4288,00
830	Мишень для мяча	1	06513-10200026	2015	5405,00
831	Стойка для метания в цель	1	06513-10200027	2015	3608,00
832	Стеллаж	1	06513-20400028	2015	9300,00
833	Стенд «Аллея выпускников 2015 год»	1	06513-20400029	2015	6762,50
834	Стенд «Аллея выпускников 2015 год»	1	06513-20300030	2015	6762,50
835	Забор	1	06513-20400031	2015	8000,00
836	Стойка «Аллея славы»	1	06513-20300032	2015	3975,00
837	Стойка «Аллея славы»	1	06513-20300033	2015	3975,00
838	Стойка «Аллея славы»	1	06513-20300034	2015	3975,00
839	Стойка «Аллея славы»	1	06513-20300035	2015	3975,00
840	Домик «Сказка»	1	065-1310400038	2015	35000,00
841	Скамейка «Сказка»	1	06513-10400039	2015	15000,00
842	Кровать выдвижная 3-ярусная	1	06513-10400040	2015	8500,00
843	Кровать выдвижная 3-ярусная	1	06513-10400041	2015	8500,00
844	Уголок воспитателя	1	06513-20400046	2016	16500,00
845	Трибуна	1	06513-20400047	2016	3500,00
846	Витрина без дверей	1	06513-20400048	2016	16100,00
847	Тумба для выносного материала	1	06513-20400049	2016	5000,00
848	Уголок экспериментальной деятельности	1	06513-20400051	2016	8000,00
849	Тумба для раздаточного материала	1	06513-20400052	2016	5400,00
850	Картридж Xerox 3100	1	06513-20300054	2016	3200,00
851	Шторы комплект	3	06513-20300056	2016	42000,00

1	2	3	4	5	6
852	Карета	1	06513-20300057	2016	5100,00
853	Имба	1	06513-20300058	2016	8000,00
854	Стол угловой	1	06513-20400059	2016	9100,00
855	Ковер бежевый 1,5*3	1	06513-20300060	2016	3015,00
856	Экран настенный 200*200	1	06513-10300064	2016	11684,87
857	Доска магнитно-маркерная поворотная 100*120	1	06513-10300065	2016	7921,87
858	Стенд «Информация»	1	06513-10300066	2016	3960,09
859	Жалюзи	1	06513-20300069	2016	3290,00
860	Кровать трехъярусная	1	06513-10400071	2016	9500,00
861	Кровать трехъярусная	1	06513-10400072	2016	9500,00
862	Забор	1	06513-20400080	2016	6167,00
863	Кровать трехъярусная	1	0651310400080	2016	9500,00
864	Кровать трехъярусная	1	06513-10400081	2016	9500,00
865	Кровать трехъярусная	1	06513-10400082	2016	9500,00
866	Арка «Чудеса света»	1	06513-20300086	2017	19230,00
967	Стенд «Аллея выпускников»	1	06513-20300087	2017	15525,00
868	Стеллаж на кровать «Домик»	1	06513-10400088	2017	11808,00
869	Стеллаж на кровать «Домик»	1	06513-10400089	2017	11808,00
870	Стеллаж на кровать «Домик»	1	06513-10400090	2017	11808,00
871	Диван	1	06513-20400112	2017	4099,00
872	Стенд «Красная книга»	1	0613-20300115	2017	9500,00
873	Стенд «Экологическая тропа»	1	06513-20300116	2017	5100,00
874	Комплект штор	1	06513-20300117	2017	10000,00
875	Стенд «Аллея выпускников»	1	06513-20300120	2017	7762,50
876	Стенд «Аллея выпускников»	1	06513-20300121	2017	7762,50
877	Стеллаж под окнами 4 секции	1	06513-10400134	2018	16030,00
878	Домик на кровать	1	06513-10400135	2018	12330,00
879	Домик на кровать	1	06513-10400136	2018	12330,00
880	Домик на кровать	1	06513-10400137	2018	12330,00

1	2	3	4	5	6
881	Стеллаж «Домик»	1	06513-10400138	2018	18630,00
882	Стеллаж под окно 4 секции	1	06513-10400139	2018	14630,00
883	Стеллаж под окно 3 секции	1	06513-10400140	2018	16730,00
884	Стеллаж под окно 2 секции	1	06513-10400141	2018	11130,00
885	Комплект световой стол «Рисуи и твори» с песочницей 1400*700 мм	1	1300026	2018	11960,00
886	Стеллаж для хранения методических пособий	1	1300034	2018	23700,00
887	Ковролин Ideal VAROQUE 337 (4*5)	1	1013600001	2019	14933,00
888	Ковролин Ideal VAROQUE 337 (4*5)	1	1013600002	2019	14933,00
889	Конструктор Lego 45300	1	1013600013	2019	11950,00
890	Конструктор Lego 45300	1	1013600014	2019	11950,00
891	Конструктор Lego 45300	1	1013600015	2019	11950,00
892	Конструктор Lego 45300	1	1013600016	2019	11950,00
893	Шкаф полузакрытый (1350*400*2300)	1	1013600017	2019	13500,00
894	Шкаф полузакрытый (1484*350*1400)	1	1013600018	2019	11996,00
895	Горка 1	1	ББ00000191	2010	24550,00
896	Ванна моечная ВМ02/700	1	ББ00000239	2011	9717,00
897	Тревожная сигнализация	1	ББ00000027	2009	9621,58
898	Конструктор «Волшебник»	1	000000000000102	2011	8250,00
899	Конструктор «Волшебник»	1	000000000000103	2011	8250,00
900	Конструктор «Дружок»	1	000000000000106	2011	5300,00
901	Конструктор «Дружок»	1	000000000000107	2011	5300,00
902	Конструктор «Паровозик»	1	000000000000104	2011	8100,00
903	Конструктор «Паровозик»	1	000000000000105	2011	8100,00
904	Спортивное оборудование «Спортсмен»	1	000000000000109	2008	10600,00
905	Фонтан «Веселые гномы»	1	ББ00000072	2008	3571,54
906	Фонтан «Водочка»	1	ББ00000083	2015	3056,54
907	Стол для рисования песком	1	10138100003	2015	10000,00
908	Стол для рисования песком	1	10138100004	2015	10000,00

1	2	3	4	5	6
909	Стол для рисования песком	1	10138100005	2015	10000,00
910	Стол для рисования песком	1	10138100006	2015	10000,00
911	Стол для рисования песком	1	10138100007	2015	10000,00
912	Стол для рисования песком	1	10138100008	2015	10000,00
913	Шкаф для хозяйственного инвентаря бук	1	10138100009	2015	5474,31
914	Шкаф для хозяйственного инвентаря бук	1	10138100010	2015	5474,31
915	Шкаф для хозяйственного инвентаря бук	1	10138100011	2015	5474,31
916	Шкаф для хозяйственного инвентаря салатный	1	10138100012	2015	6295,51
917	Шкаф для хозяйственного инвентаря салатный	1	10138100013	2015	6295,51
918	Шкаф для хозяйственного инвентаря салатный	1	10138100014	2015	6295,51
919	Шкаф для хозяйственного инвентаря салатный	1	10138100015	2015	6295,51
920	Шкаф для хозяйственного инвентаря салатный	1	10138100016	2015	6295,51
921	Шкаф для хозяйственного инвентаря салатный	1	10138100017	2015	6295,51
922	Мягкая мебель «Радуга» (диван, 2 кресла)	1	1300093	2018	12230,00
923	Стеллаж для хранения методических пособий (2500*416*2040)	1	1300108	2018	20900,00
924	Бегущий по волнам, детский тренажер	1	10138100029	2015	5500,00
925	Детский гребной тренажер	1	10138100030	2015	4975,00
926	Детский тренажер «Мини твист»	1	10138100031	2015	3325,00
927	Принтер/копир/сканер EPSON L366	1	ББ00000434	2017	13624,00
928	Наглядные пособия для ДОУ Экзамен-Медиа	1	1300018	2018	28000,00
929	Рабочее место (процессор, монитор, клавиатура)	1	103400002	2019	37900,00
Итого:					8550360,30

МЭРИЯ ГОРОДА НОВОСИБИРСКА

ПОСТАНОВЛЕНИЕ

От 29.10.2019

№ 3978

О Порядке предоставления грантов в форме субсидий в сфере научной и инновационной деятельности

В целях стимулирования научной (научно-исследовательской), научно-технической и инновационной деятельности на территории города Новосибирска, в соответствии с Бюджетным кодексом Российской Федерации, Федеральными законами от 23.08.1996 № 127-ФЗ «О науке и государственной научно-технической политике», от 06.10.2003 № 131-ФЗ «Об общих принципах организации местного самоуправления в Российской Федерации», постановлением Правительства Российской Федерации от 27.03.2019 № 322 «Об общих требованиях к нормативным правовым актам и муниципальным правовым актам, устанавливающим порядок предоставления грантов в форме субсидий, в том числе предоставляемых на конкурсной основе», постановлением мэрии города Новосибирска от 31.12.2015 № 7516 «Об утверждении муниципальной программы «Муниципальная поддержка деятельности в сфере промышленности и инновационной деятельности на территории города Новосибирска» на 2016 – 2020 годы», руководствуясь Уставом города Новосибирска, **ПОСТАНОВЛЯЮ:**

1. Утвердить Порядок предоставления грантов в форме субсидий в сфере научной и инновационной деятельности (приложение).
2. Признать утратившим силу постановление мэрии города Новосибирска от 05.02.2019 № 363 «О Порядке предоставления грантов в форме субсидий в сфере научной и инновационной деятельности».
3. Департаменту информационной политики мэрии города Новосибирска обеспечить опубликование постановления.
4. Контроль за исполнением постановления возложить на начальника департамента промышленности, инноваций и предпринимательства мэрии города Новосибирска.

Исполняющий обязанности
мэра города Новосибирска

Г. П. Захаров

ПОРЯДОК
предоставления грантов в форме субсидий в сфере научной
и инновационной деятельности

1. Общие положения

1.1. Порядок предоставления грантов в форме субсидий в сфере научной и инновационной деятельности (далее – Порядок) разработан в соответствии с Бюджетным кодексом Российской Федерации, Федеральными законами от 23.08.1996 № 127-ФЗ «О науке и государственной научно-технической политике», от 06.10.2003 № 131-ФЗ «Об общих принципах организации местного самоуправления в Российской Федерации», постановлением Правительства Российской Федерации от 27.03.2019 № 322 «Об общих требованиях к нормативным правовым актам и муниципальным правовым актам, устанавливающим порядок предоставления грантов в форме субсидий, в том числе предоставляемых на конкурсной основе», Уставом города Новосибирска, постановлением мэрии города Новосибирска от 31.12.2015 № 7516 «Об утверждении муниципальной программы «Муниципальная поддержка деятельности в сфере промышленности и инновационной деятельности на территории города Новосибирска» на 2016 – 2020 годы».

1.2. Порядок определяет цели предоставления грантов в форме субсидий в сфере научной и инновационной деятельности (далее – гранты), структурное подразделение мэрии города Новосибирска, до которого как до получателя бюджетных средств доведены лимиты бюджетных обязательств на предоставление грантов (далее – главный распорядитель), категории получателей грантов и критерии для их отбора, порядок проведения отбора получателей грантов, условия и порядок предоставления грантов, требования к отчетности, порядок осуществления контроля за соблюдением целей, условий и порядка предоставления грантов их получателями и ответственность за их нарушение.

1.3. Гранты предоставляются в целях финансового обеспечения (возмещения) затрат в связи с выполнением научных (научно-исследовательских) и (или) научно-технических работ, а также работ по разработке и (или) внедрению инновационных продуктов, технологий в городское хозяйство и (или) социальную сферу города Новосибирска (далее – научная работа):

1.3.1. По одному из следующих приоритетных направлений городского хозяйства или социальной сферы города Новосибирска:

совершенствование мер социального обслуживания, социальной поддержки и защиты населения города Новосибирска;

развитие зеленых и парковых зон города Новосибирска;

развитие дорожной деятельности и общественного транспорта города Новосибирска;

создание новых материалов и технологий для городского строительства и реконструкции объектов жилищно-коммунального хозяйства города Новосибирска;

энергоэффективность и энергосбережение в энергетических системах и комплексах города Новосибирска;

охрана окружающей среды и природных ресурсов в городе Новосибирске;

организация бесперебойной работы городских систем водоснабжения, водоотведения и теплоснабжения;

информационно-телекоммуникационные технологии в управлении городской инфраструктурой;

предупреждение и ликвидация чрезвычайных ситуаций природного и техногенного характера и обеспечение пожарной безопасности на территории города Новосибирска;

совершенствование деятельности муниципальных образовательных организаций города Новосибирска в сфере дошкольного, общего и дополнительного образования детей.

1.3.2. С назначением затрат на:

приобретение специального оборудования (в том числе электронно-вычислительной техники), расходных материалов, комплектующих, необходимых для проведения научной работы;

оплату выполнения работ и оказания услуг производственного характера, выполняемых сторонними организациями, индивидуальными предпринимателями, физическими лицами по договорам гражданско-правового характера, связанных с выполнением научной работы;

оплату выполнения научных и (или) научно-технических работ соисполнителями – сторонними организациями, индивидуальными предпринимателями, физическими лицами по договорам гражданско-правового характера, связанных с выполнением научной работы;

приобретение готового или разработку специального программного обеспечения, необходимого для выполнения научной работы;

участие в выездных мероприятиях по теме научной работы;

публикации по теме научной работы;

оплату государственной пошлины на регистрацию интеллектуальной собственности по теме научной работы.

1.4. Гранты предоставляются от имени мэрии города Новосибирска главным распорядителем бюджетных средств – департаментом промышленности, инноваций и предпринимательства мэрии города Новосибирска (далее – департамент) за счет средств бюджета города Новосибирска (далее – бюджет города) в пределах бюджетных ассигнований, предусмотренных в бюджете города на текущий финансовый год и плановый период.

1.5. Получателями грантов являются физические лица, занимающиеся

научной (научно-исследовательской), научно-технической или инновационной деятельностью в научных или образовательных организациях высшего образования, а также в иных организациях, один из видов осуществляемой деятельности которых относится к классу 72 «Научные исследования и разработки» раздела М «Деятельность профессиональная, научная и техническая» Общероссийского классификатора видов экономической деятельности ОК 029-2014 (КДЕС Ред. 2), принятого приказом Федерального агентства по техническому регулированию и метрологии от 31.01.2014 № 14-ст (далее – организации, осуществляющие научные исследования и разработки), зарегистрированных в качестве юридического лица на территории города Новосибирска, отвечающие требованиям, предусмотренным пунктом 1.6 Порядка, и являющиеся:

студентами (курсантами) – лицами, осваивающими образовательные программы бакалавриата, специалитета, магистратуры в возрасте до 30 лет включительно;

аспирантами, научными работниками, педагогическими работниками, специалистами (инженерно-техническими работниками) образовательных организаций высшего образования или научных организаций без ученой степени в возрасте до 30 лет включительно;

научными работниками, педагогическими работниками, имеющими на дату подачи заявки ученую степень кандидата наук в возрасте до 35 лет включительно либо имеющими на дату подачи заявки ученую степень доктора наук в возрасте до 40 лет включительно;

специалистами либо руководителями организаций, осуществляющих научные исследования и разработки, в возрасте до 35 лет включительно.

1.6. Получатели грантов должны соответствовать на первое число месяца, в котором подается заявка на предоставление гранта (далее – заявка), следующим требованиям:

не должны являться получателями средств из бюджета города в соответствии с иными муниципальными правовыми актами города Новосибирска на цели предоставления гранта, указанные в пункте 1.3 Порядка, в течение двух предшествующих лет;

не должны иметь просроченную задолженность по возврату в бюджет города субсидий, бюджетных инвестиций, предоставленных в соответствии с иными муниципальными правовыми актами города Новосибирска, и иную просроченную задолженность перед бюджетом города;

не должны иметь неисполненную обязанность по уплате налогов, сборов, страховых взносов, пеней, штрафов и процентов, подлежащих уплате в соответствии с законодательством Российской Федерации о налогах и сборах.

1.7. Отбор получателей грантов осуществляется на конкурсной основе в соответствии с разделом 2 Порядка по следующим критериям:

актуальность научной работы для городского хозяйства и (или) социальной сферы города Новосибирска;

новизна научной работы для городского хозяйства и (или) социальной сферы города Новосибирска;

степень готовности научной работы для внедрения в городе Новосибирске;
экономическая и (или) социальная эффективность от внедрения результатов научной работы в городе Новосибирске;
наличие патентов и авторских свидетельств по теме научной работы.

2. Порядок проведения отбора получателей грантов

2.1. Гранты предоставляются по результатам проведения конкурса на предоставление грантов (далее – конкурс). Решение о проведении конкурса принимает начальник департамента.

2.2. Конкурсная процедура состоит из следующих этапов:

публикация извещения о проведении конкурса;

прием заявок;

рассмотрение сотрудниками департамента заявок;

экспертиза поданных заявок экспертами структурных подразделений мэрии города Новосибирска;

заседание координационного совета по поддержке деятельности молодых ученых (далее – координационный совет) в целях подведения итогов конкурса.

2.3. Извещение о проведении конкурса публикуется в периодическом печатном издании «Бюллетень органов местного самоуправления города Новосибирска» и размещается на официальном сайте города Новосибирска в информационно-телекоммуникационной сети «Интернет» (далее – официальный сайт города Новосибирска) по адресу <https://novo-sibirsk.ru> в подразделе «Новости мэрии» и на странице департамента в подразделе «Новости». Извещение о проведении конкурса должно содержать следующие сведения:

наименование и реквизиты организатора конкурса;

реквизиты нормативного правового акта, в соответствии с которым проводится конкурс;

предмет конкурса;

источник финансирования;

общую сумму средств бюджета города, выделенных на предоставление грантов, максимальный размер гранта;

категории лиц, имеющих право на предоставление грантов;

порядок ознакомления лиц, претендующих на получение гранта, с процедурой и условиями конкурса;

порядок подачи заявок, дату и время начала и окончания срока приема заявок;

критерии оценки участников конкурса;

порядок подведения итогов конкурса;

способ уведомления об итогах конкурса;

перечень документов, представляемых победителями конкурса для заключения договора о предоставлении гранта в соответствии с подпунктом 3.6.1 Порядка, место и срок их представления;

порядок заключения договора о предоставлении гранта;

информацию о лицах, ответственных за прием заявок.

2.4. Прием заявок осуществляется в электронной форме в информационно-телекоммуникационной сети «Интернет» по адресу: <https://science.novo-sibirsk.ru> с использованием муниципальной информационной системы «Гранты и премии мэрии города Новосибирска в сфере науки и инноваций» (далее – МИС «Гранты и премии») в течение 30 дней со дня опубликования извещения о проведении конкурса в периодическом печатном издании «Бюллетень органов местного самоуправления города Новосибирска».

2.4.1. Для участия в конкурсе соискатель гранта вносит данные о себе в предусмотренные для заполнения поля в МИС «Гранты и премии» и размещает в ней электронные образы следующей конкурсной документации, полученной в результате сканирования документов на бумажных носителях:

заявки по форме согласно приложению 1 к Порядку, согласованной руководителем организации, в которой учится или работает соискатель гранта, и печатью данной организации (при наличии);

документа, удостоверяющего личность соискателя гранта (вторая и третья страницы паспорта гражданина Российской Федерации, а также страницы с пятой по двенадцатую, на которых проставлены отметки о регистрации гражданина и снятии его с регистрационного учета по месту жительства);

документов, удостоверяющих личность и подтверждающих полномочия представителя соискателя гранта (в случае если с заявкой обращается представитель соискателя гранта);

нотариально заверенного перевода документа, удостоверяющего личность соискателя гранта (в случае если соискатель гранта является иностранным гражданином);

ходатайства ученого совета научной или образовательной организации высшего образования, руководителя организации, осуществляющей научные исследования или разработки, в которой учится или работает соискатель гранта, о предоставлении гранта соискателю гранта, включающее в себя описание значимости результатов, полученных в рамках научной работы, личного вклада соискателя гранта в достижение полученных результатов и согласие на предоставление соискателю гранта условий для выполнения научной работы по теме гранта;

диплома о присуждении соискателю гранта ученой степени либо приказа министерства науки и высшего образования Российской Федерации о выдаче диплома (при наличии);

финансовых документов, подтверждающих осуществление затрат, предусмотренных пунктом 1.3 Порядка (в случае подачи заявки в целях возмещения затрат, понесенных в течение 12 месяцев, предшествующих дате подачи заявки);

свидетельства о постановке соискателя гранта на учет в налоговом органе;

документа, подтверждающего регистрацию в системе индивидуального (персоналифицированного) учета, в том числе в форме электронного документа;

согласия соискателя гранта на обработку мэрией города Новосибирска, департаментом его персональных данных в соответствии с требованиями, установленными законодательством Российской Федерации;

справки в отношении соискателя гранта об исполнении налогоплательщиком (плательщиком сбора, плательщиком страховых взносов, налоговым агентом) обязанности по уплате налогов, сборов, страховых взносов, пеней, штрафов, процентов по форме, утвержденной приказом Федеральной налоговой службы от 20.01.2017 № ММВ-7-8/20@, подтверждающей отсутствие задолженности на первое число месяца, в котором подается заявка;

согласия соискателя гранта на осуществление департаментом и органами муниципального финансового контроля проверок соблюдения условий, целей и порядка предоставления гранта.

Наименования сканированных документов должны совпадать с названиями соответствующих полей в МИС «Гранты и премии».

2.4.2. Соискатель гранта вправе подать на конкурс не более одной заявки. Дата и время подачи заявки фиксируются в МИС «Гранты и премии» автоматически. Поданная заявка может быть отозвана соискателем гранта до дня заседания координационного совета в целях подведения итогов конкурса путем направления письменного заявления об отзыве заявки в департамент. Положение о координационном совете и состав координационного совета утверждаются постановлениями мэрии города Новосибирска.

2.5. Департамент:

2.5.1. В течение срока приема заявок, указанного в извещении о проведении конкурса в соответствии с пунктом 2.3 Порядка, осуществляет предварительный анализ поступающих заявок и документов на предмет правильности и полноты их представления и в случае необходимости уточнения информации, указанной в заявке и документах, осуществляет подготовку соответствующего письменного уведомления, направляет его соискателю гранта посредством МИС «Гранты и премии» на адрес электронной почты, указанный в заявке.

В случае если затраты, указанные в заявке, частично не соответствуют целям предоставления гранта, предусмотренным пунктом 1.3 Порядка, либо превышают 500000 рублей, департамент осуществляет подготовку соответствующего уведомления о частичном несоответствии затрат либо о необходимости уменьшения суммы затрат, предлагаемых к финансовому обеспечению (возмещению), и направляет его через МИС «Гранты и премии» на адрес электронной почты, указанный в заявке.

На основании уведомлений, предусмотренных настоящим подпунктом, соискатель гранта вправе представить скорректированную (уточненную) заявку до даты окончания срока приема заявок (включительно), установленной в опубликованном извещении о проведении конкурса. Непредставление соискателем гранта скорректированной (уточненной) заявки в указанный срок расценивается как отказ от участия в конкурсе.

2.5.2. В течение 15 дней со дня окончания срока приема заявок:

принимает решение об отказе в признании соискателя гранта участником конкурса в случае выявления оснований, предусмотренных пунктом 2.6 Порядка, осуществляет подготовку соответствующего письменного уведомления с указанием причины отказа и направляет его соискателю гранта посредством МИС «Гранты и премии» на адрес электронной почты, указанный в заявке;

принимает решение о признании соискателя гранта участником конкурса при отсутствии оснований, предусмотренных пунктом 2.6 Порядка, направляет письма о назначении экспертов в отраслевые структурные подразделения мэрии города Новосибирска (далее – структурное подразделение мэрии) для проведения экспертизы заявок и представленных к ним документов в соответствии с пунктом 2.7 Порядка.

2.6. Основаниями для отказа в признании соискателя гранта участником конкурса являются:

нарушение установленных в извещении о проведении конкурса сроков и способов подачи заявки и документов, предусмотренных пунктом 2.4 Порядка;

непредставление документов, предусмотренных подпунктом 2.4.1 Порядка, или представление их не в полном объеме, а также несоответствие содержания заявки форме приложения 1 к Порядку;

несоответствие целей, указанных в заявке, целям предоставления грантов, указанным в пункте 1.3 Порядка;

несоответствие соискателя гранта категориям и требованиям, предусмотренным пунктами 1.5, 1.6 Порядка;

осуществление затрат на цели предоставления гранта ранее чем за 12 месяцев, предшествующих дате подачи заявки (в случае подачи заявки в целях возмещения затрат);

представление недостоверной информации.

2.7. Экспертиза поданных на участие в конкурсе заявок предусматривает проведение сотрудниками структурных подразделений мэрии, обладающими практическими знаниями и опытом работы в соответствующей сфере деятельности не менее двух лет, назначаемыми приказом руководителя структурного подразделения мэрии (далее – эксперты), оценки качественных и количественных характеристик научных работ участников конкурса, а также выработку рекомендаций для координационного совета в целях принятия им решений о признании участников конкурса победителями и о предоставлении им грантов.

Копия приказа о назначении экспертов направляется в департамент в течение 10 дней со дня поступления в соответствующее структурное подразделение мэрии письма от департамента о назначении экспертов.

Решение о количестве привлекаемых экспертов принимается руководителем структурного подразделения мэрии. Количество экспертов, привлекаемых для проведения экспертизы, составляет от двух до пяти для каждой заявки.

Экспертиза поданных на участие в конкурсе заявок осуществляется экспертами в МИС «Гранты и премии» в соответствии с приказом руководителя структурного подразделения мэрии.

2.8. При распределении заявок экспертам и проведении экспертизы не допускается конфликт интересов. В случае возникновения конфликта интересов либо при отсутствии у экспертов достаточной компетенции для подготовки квалифицированного и объективного заключения по заявке эксперт сообщает об этом руководителю соответствующего структурного подразделения мэрии в течение трех дней со дня согласия эксперта на проведение экспертизы, данного им посредством МИС «Гранты и премии». Руководитель соответствующего структурного подразделения мэрии назначает другого эксперта для проведения экспертизы в течение трех дней со дня получения сообщения эксперта и письменно уведомляет об этом департамент.

2.9. Специалисты департамента, ответственные за прием заявок, назначают заявки экспертам в течение трех дней со дня их идентификации и аутентификации в МИС «Гранты и премии». Эксперты осуществляют проведение экспертизы и подготовку экспертного заключения в течение 14 дней со дня распределения им заявок.

2.10. Эксперты проводят экспертизу лично и несут ответственность за обоснованность содержащихся в их экспертных заключениях выводов, предложений и рекомендаций. Перед проведением экспертизы эксперт обязан ознакомиться с настоящим Порядком.

2.11. Оценка заявок участников конкурса экспертами осуществляется по шестибальной шкале (от нуля до пяти) с последующим суммированием баллов по критериям, предусмотренным пунктом 1.7 Порядка.

Итоговое количество баллов, набранных заявкой, определяется как средняя арифметическая сумма баллов, присвоенных каждым экспертом по всем критериям оценки (с округлением до сотых).

2.12. Экспертное заключение готовится по форме, утверждаемой координационным советом. В заключительной части экспертного заключения эксперты должны высказать обоснованное и содержательное мнение об актуальности научной работы для городского хозяйства и социальной сферы города Новосибирска, возможности ее внедрения в курируемую экспертами сферу городского хозяйства или социальную сферу, сильных и слабых сторонах научной работы, дать рекомендации координационному совету по целесообразности ее поддержки.

2.13. Департамент в течение пяти дней со дня завершения оценки экспертами последней заявки формирует общий рейтинг участников конкурса по форме согласно приложению 2 к Порядку.

Участнику конкурса, набравшему наибольшее итоговое количество баллов, присваивается первый номер в общем рейтинге, далее номера в общем рейтинге присваиваются в зависимости от набранных баллов. При равенстве баллов приоритет у участника конкурса, заявка которого была подана раньше. В случае если участником конкурса признан один соискатель гранта, то его заявка рассматривается экспертами и координационным советом на общих основаниях.

2.14. Специалисты департамента, ответственные за прием заявок, обеспечивают членам координационного совета после их идентификации и аутентификации в

МИС «Гранты и премии» доступ к просмотру заявок участников конкурса, экспертным заключениям и общему рейтингу участников.

2.15. Координационный совет не позднее 20 дней со дня получения доступа к документам, указанным в пункте 2.14 Порядка:

рассматривает заявки;

принимает решение о признании участников конкурса победителями в соответствии с пунктом 2.17 Порядка о предоставлении им грантов с указанием их размера, определенного в соответствии с пунктом 3.5 Порядка.

2.16. Координационный совет имеет право принять решение, отличное от мнения экспертов в части количества баллов, набранных участником конкурса, с последующим изменением общего рейтинга, обосновав свое решение в соответствии с критериями оценки, и занесением соответствующей информации в протокол заседания.

Протокол заседания координационного совета, содержащий информацию об общем рейтинге участников и победителях конкурса, подписывается председателем и секретарем координационного совета в течение 10 дней с даты проведения заседания координационного совета и направляется в департамент.

2.17. Победителями конкурса признаются участники, набравшие наибольшее количество баллов и имеющие наиболее высокие позиции в общем рейтинге, которым достаточно суммы средств бюджета города, указанной в извещении о проведении конкурса.

3. Условия и порядок предоставления грантов

3.1. Условиями предоставления грантов являются:

3.1.1. Соответствие использования гранта его целевому назначению, определенному пунктом 1.3 Порядка.

3.1.2. Представление получателем гранта достоверной информации.

3.1.3. Соответствие получателя гранта категориям и требованиям, предусмотренным пунктами 1.5, 1.6 Порядка.

3.1.4. Осуществление получателем гранта затрат на цели предоставления гранта в течение 12 месяцев, предшествующих дате подачи заявки, и (или) в течение периода с даты подачи заявки до 31 декабря года предоставления гранта.

3.1.5. Согласие получателя гранта на осуществление департаментом и органами муниципального финансового контроля проверок соблюдения условий, целей и порядка предоставления гранта.

3.1.6. Запрет приобретения за счет средств, полученных в целях финансового обеспечения затрат получателя гранта, иностранной валюты, за исключением операций, осуществляемых в соответствии с валютным законодательством Российской Федерации при закупке (поставке) высокотехнологичного импортного оборудования, сырья и комплектующих изделий.

3.2. Департамент:

в течение трех дней со дня получения протокола заседания координационного

совета по подведению итогов конкурса размещает информацию о победителях конкурса на официальном сайте города Новосибирска и уведомляет их об итогах конкурса по электронной почте по адресам, указанным в заявках;

не позднее 30 дней со дня размещения информации об итогах конкурса на официальном сайте города Новосибирска вручает победителям конкурса дипломы, принимает решение о предоставлении победителям конкурса грантов путем заключения с ними договоров о предоставлении грантов в порядке, предусмотренном пунктами 3.6, 3.9, 3.10 Порядка;

при наличии оснований для отказа в предоставлении гранта, предусмотренных пунктом 3.3 Порядка, в течение трех дней со дня их выявления принимает решение об отказе соискателю гранта в предоставлении гранта, размещает его на официальном сайте города Новосибирска и уведомляет соискателя гранта по электронной почте по адресу, указанному в заявке.

3.3. Основаниями для отказа в предоставлении гранта являются:

основания, предусмотренные пунктом 2.6 Порядка, в случае если о них стало известно на любом этапе рассмотрения заявок;

выявление факта несоблюдения условий предоставления грантов, предусмотренных пунктом 3.1 Порядка, после признания соискателя гранта победителем конкурса;

непризнание участника конкурса победителем.

3.4. Победитель конкурса имеет право отказаться от получения гранта, письменно уведомив об этом департамент в течение трех дней со дня получения уведомления об итогах конкурса.

3.5. Максимальный размер предоставляемого гранта составляет 500000 рублей, включая сумму налога на доходы физических лиц.

Размер гранта определяется на основании заявки и включает в себя сумму денежных средств, перечисляемую на расчетный счет получателя гранта, открытый в российской кредитной организации, после удержания налога на доходы физического лица, и сумму налога на доходы физического лица, перечисляемую департаментом в бюджетную систему Российской Федерации на соответствующий счет Федерального казначейства.

Победителю конкурса, набравшему меньшее количество баллов и занимающему наиболее низкую позицию в общем рейтинге, сформированном по результатам оценки заявок соискателей грантов, размер гранта определяется в размере разницы между суммой средств бюджета города, указанной в извещении о проведении конкурса, и суммой грантов, предоставленной победителям, имеющим наиболее высокие позиции в общем рейтинге.

3.6. Со дня размещения информации об итогах конкурса на официальном сайте города Новосибирска:

3.6.1. Победитель конкурса представляет в департамент:

в течение 10 дней - документы для заключения договора в соответствии с пунктом 3.7 Порядка;

в течение 20 дней - подписанный со своей стороны договор о предоставлении

гранта.

В случае если победитель конкурса по уважительной причине в течение 20 дней со дня размещения информации об итогах конкурса на официальном сайте города Новосибирска не представит в департамент подписанный со своей стороны договор о предоставлении гранта, департамент вправе продлить срок победителю конкурса для представления договора, но не более чем на пять дней.

3.6.2. Департамент выдает победителю конкурса:

в течение 15 дней – проект договора о предоставлении гранта (при условии выполнения победителем конкурса требования, предусмотренного абзацем вторым подпункта 3.6.1 Порядка);

в течение 30 дней – подписанный экземпляр договора о предоставлении гранта (при условии выполнения победителем конкурса требования, предусмотренного абзацем третьим подпункта 3.6.1 Порядка).

3.7. Для заключения договора о предоставлении гранта победитель конкурса представляет в департамент следующие документы:

конкурсную документацию, предусмотренную подпунктом 2.4.1 Порядка (с оригиналами заявки, ходатайства о предоставлении гранта, согласия получателя гранта на обработку персональных данных, копиями остальных документов);

банковские реквизиты для перечисления денежных средств на расчетный счет (с обязательным указанием фамилии, имени, отчества (при наличии) (далее – ФИО) получателя и его расчетного счета, наименования банка, корреспондентского счета и банковского идентификационного кода).

Копии документов принимаются при предъявлении подлинников документов (в случае если копии не заверены нотариально и если иное не предусмотрено законодательством Российской Федерации). Копии принимаются при их надлежащем удостоверении «Копия верна, ФИО, дата».

Каждый представляемый документ, содержащий более одного листа, сшивается и удостоверяется подписью руководителя организации, в которой учится или работает победитель конкурса, и заверяется печатью организации (при ее наличии). К документам прилагается опись, подписанная победителем конкурса.

Документы и материалы, представленные на конкурс, а также для заключения договора о предоставлении гранта, не возвращаются, не считаются конфиденциальными (секретными) и могут быть использованы и опубликованы департаментом, иными структурными подразделениями мэрии, за исключением персональных данных.

3.8. Факт предоставления победителем конкурса документов, предусмотренных подпунктом 3.7 Порядка, подтверждается путем занесения в журнал учета заявок следующих сведений:

даты представления документов;

фамилии и инициалов победителя конкурса;

темы научного исследования;

наименования организации, в которой учится или работает победитель конкурса;

фамилии и инициалов лица, ответственного за прием документов;
подписи лица, ответственного за прием документов, и победителя конкурса.

3.9. Победитель конкурса, не представивший в департамент подписанный со своей стороны договор о предоставлении гранта, а также документы, предусмотренные подпунктом 3.7 Порядка, в течение 25 дней со дня размещения информации об итогах конкурса на официальном сайте города Новосибирска, считается уклонившимся от заключения такого договора.

В этом случае, а также в случае отказа победителя конкурса от получения гранта в соответствии с пунктом 3.4 Порядка, право заключения договора о предоставлении гранта предоставляется участнику конкурса, имеющему следующий номер в общем рейтинге, сформированном по результатам оценки заявок соискателей грантов.

3.10. Договор о предоставлении гранта заключается в соответствии с типовой формой, установленной департаментом финансов и налоговой политики мэрии города Новосибирска, и должен предусматривать:

- целевое назначение гранта;
- условия предоставления гранта, предусмотренные пунктом 3.1 Порядка;
- размер гранта, включающий сумму денежных средств, перечисляемую на счет грантополучателя, и сумму налога на доходы физического лица;
- сроки (периодичность) перечисления гранта;
- порядок и сроки возврата гранта в случае нарушения условий соглашения и порядок возврата остатков гранта, не использованного в текущем финансовом году (в случае отсутствия решения департамента, принятого по согласованию с департаментом финансов и налоговой политики мэрии города Новосибирска, о наличии потребности у получателя гранта в указанных средствах);
- порядок внесения изменений и расторжения договора о предоставлении гранта;
- порядок, сроки и формы представления отчетности об осуществлении расходов, источником финансового обеспечения которых является грант;
- ответственность сторон за несоблюдение договора о предоставлении гранта.

Изменение условий договора о предоставлении гранта возможно по соглашению сторон в письменной форме в виде дополнительного соглашения, которое является его неотъемлемой частью и вступает в действие после его подписания сторонами. При этом изменений существенных условий договора о предоставлении гранта не допускается.

3.11. Грант перечисляется победителю конкурса на расчетный счет, открытый в российской кредитной организации, в течение 30 дней со дня заключения с ним (его представителем) договора о предоставлении гранта.

3.12. Департамент не позднее 20 дней со дня заключения договора о предоставлении гранта направляет в структурные подразделения мэрии, подготовившие экспертные заключения на заявки, поданные получателями грантов, письма о назначении кураторов для дальнейшей реализации научной работы.

3.13. Грант предоставляется на финансовое обеспечение (возмещение) затрат, предусмотренных пунктом 1.3 Порядка, для выполнения соответствующей научной работы.

4. Требования к отчетности

4.1. По результатам выполнения научной работы получатель гранта представляет в департамент отчетные документы в порядке, сроки и по форме, предусмотренные договором о предоставлении гранта.

4.2. Получатель гранта представляет в департамент научный отчет (научно-технический документ), в котором в структурированной форме излагаются основные данные, относящиеся к научной работе:

описание научно-технической проблемы;

описание решаемых в ходе работы задач;

процесс исследования и результатов, полученных в ходе работы;

рекомендации по использованию результатов научно-исследовательской работы в городском хозяйстве или социальной сфере города Новосибирска.

Научный отчет оформляется в соответствии с ГОСТ 7.32-2017, согласовывается с руководителем организации, в которой учится или работает получатель гранта, направившей ходатайство о предоставлении гранта, руководителем структурного подразделения мэрии, представившего экспертное заключение, подписывается получателем гранта и утверждается начальником департамента.

4.3. Получатель гранта представляет в департамент финансовый отчет (документальное подтверждение целевого расходования гранта). Финансовая отчетность должна содержать подтверждение по всем статьям представленной на конкурс информации о произведенных и (или) планируемых затратах. В финансовом отчете получатель гранта формирует реестр произведенных затрат по статьям расходов с их обоснованием и предоставляет сгруппированные согласно статьям сметы расходов копии документов, подтверждающие факт получения товаров (выполнения работ, оказания услуг, приобретения имущественных прав), оплаченных за счет гранта (в том числе частично), и копии документов, являющиеся основаниями для выплат (перечисления денежных средств) физическим лицам за счет гранта. Финансовый отчет подписывается получателем гранта и утверждается начальником департамента.

5. Контроль за соблюдением целей, условий и порядка предоставления грантов и ответственности за их несоблюдение

5.1. Департамент и органы муниципального финансового контроля осуществляют проверку соблюдения условий, целей и порядка предоставления грантов их получателями в порядке и сроки, предусмотренные законодательством Российской Федерации и муниципальными правовыми актами города Новосибирска.

5.2. Выявление фактов нецелевого использования гранта, а также нарушение получателем гранта условий, установленных при его предоставлении, предусмотренных пунктом 3.1 Порядка, является основанием для расторжения договора о предоставлении гранта и возврата гранта в бюджет города в порядке, определенном договором о предоставлении гранта.

5.3. При выявлении обстоятельств, указанных в пункте 5.2 Порядка, департамент в течение 10 дней со дня их выявления направляет получателю гранта требование о возврате гранта в бюджет города с указанием суммы, срока возврата гранта и реквизитов счета, на который необходимо перечислить возмещаемую сумму гранта.

5.4. Получатель гранта обязан перечислить сумму полученного гранта в бюджет города в указанный в требовании срок. Срок возврата не должен превышать 30 дней.

5.5. Остаток гранта, не использованного в отчетном финансовом году, возвращается получателем гранта в бюджет города в порядке и сроки, установленные договором о предоставлении гранта, но не позднее 1 мая года, следующего за годом предоставления гранта (в случае отсутствия решения департамента, принятого по согласованию с департаментом финансов и налоговой политики мэрии города Новосибирска, о наличии потребности у получателя гранта в указанных средствах).

5.6. В случае отказа получателя гранта от добровольного возврата, а также невозврата гранта по истечении сроков, указанных в пунктах 5.4, 5.5 Порядка, средства гранта взыскиваются в судебном порядке в соответствии с законодательством Российской Федерации.

Приложение 1
к Порядку предоставления грантов в
форме субсидий в сфере научной и ин-
новационной деятельности

ФОРМА

**заявки на участие в конкурсе на предоставление гранта в форме субсидий в
сфере научной и инновационной деятельности**

ЗАЯВКА

**на предоставление гранта в форме субсидий в сфере научной
и инновационной деятельности**

Наименование научной (научно-исследовательской), научно-технической рабо-
ты, работы по разработке и (или) внедрению инновационных продуктов, техноло-
гий в сферу городского хозяйства или социальную сферу города Новосибирска (да-
лее – научная работа):

1. Общая информация

Таблица 1

1	Информация о соискателе гранта	
1.1	Фамилия, имя, отчество (при наличии)	
1.2	Дата рождения	
1.3	Категория соискателя гранта: студент (курсант) (указать бакалавриат/ специалитет/ магистратура, курс); аспирант образовательной организации высшего об- разования/научной организации (указать год обуче- ния); педагогический работник образовательной организа- ции высшего образования/науч-ной организации; специалист (инженерно-технический работник) обра- зовательной организации высшего образования/науч- ной организации; научный работник образовательной организации вы- сшего образования/научной организации; специалист либо руководитель организации, осуществляющей научные исследования и разработки (за исключением образовательной организации высшего образования, научной организации)	
1.4	Ученая степень, дата присуждения степени (при наличии)	
1.5	Ученое звание, дата присуждения звания (при наличии)	
1.6	Должность соискателя гранта в организации	

1.7	Контактные данные: почтовый адрес, номер телефона, адрес электронной почты	
2	Информация об организации	
2.1	Полное наименование организации	
2.2	Вид деятельности по разделу «Научные исследования и разработки» Общероссийского классификатора видов экономической деятельности ОК 029-2014 (КДЕС Ред. 2), принятого приказом Федерального агентства по техническому регулированию и метрологии от 31.01.2014 № 14-ст	
2.3	Фамилия, имя, отчество (при наличии) руководителя организации	
2.4	Контактные данные: юридический адрес, почтовый адрес, номер телефона организации	
3	Дополнительная информация	
3.1	Фамилия, имя, отчество (при наличии), ученая степень, ученое звание, занимаемая должность научного руководителя соискателя гранта (при наличии)	

2. Информация о научной работе

2.1. Направление сферы городского хозяйства или социальной сферы города, по которому осуществляется научная работа:

Таблица 2

1	Совершенствование мер социального обслуживания, социальной поддержки и защиты населения города Новосибирска	
2	Развитие зеленых и парковых зон города Новосибирска	
3	Развитие дорожной деятельности и общественного транспорта города Новосибирска	
4	Создание новых материалов и технологий для городского строительства и реконструкции объектов жилищно-коммунального хозяйства города Новосибирска	
5	Энергоэффективность и энергосбережение в энергетических системах и комплексах города Новосибирска	
6	Охрана окружающей среды и природных ресурсов в городе Новосибирске	
7	Организация бесперебойной работы городских систем водоснабжения, водоотведения и теплоснабжения	

8	Информационно-телекоммуникационные технологии в управлении городской инфраструктурой	
9	Предупреждение и ликвидация чрезвычайных ситуаций природного и техногенного характера и обеспечение пожарной безопасности на территории города Новосибирска	
10	Совершенствование деятельности муниципальных образовательных учреждений города Новосибирска в сфере дошкольного, общего и детского дополнительного образования	

2.2. Жизненный цикл научной работы:

1	Исследования (прикладные, поисковые)	
2	Разработка (проектирование)	
3	Производство	
4	Рынок (поставка продукта на рынок, эксплуатация)	

2.3. Аннотация научной работы (объем текста не должен превышать 2000 символов в формате А4 с использованием шрифта Times New Roman размером 12 или 14 пунктов).

2.4. Актуальность научной работы для городского хозяйства и (или) социальной сферы города Новосибирска (важность заявляемой разработки и возможные результаты ее применения) (объем текста не должен превышать 2000 символов в формате А4 с использованием шрифта Times New Roman размером 12 или 14 пунктов).

2.5. Новизна научной работы для городского хозяйства и (или) социальной сферы города Новосибирска (оригинальность разработки, имеющиеся аналоги) (объем текста не должен превышать 2000 символов в формате А4 с использованием шрифта Times New Roman размером 12 или 14 пунктов).

2.6. Степень готовности научной работы для внедрения в городе Новосибирске (проработка, устойчивость, наличие методик и технологий для ее выполнения) (объем текста не должен превышать 2000 символов в формате А4 с использованием шрифта Times New Roman размером 12 или 14 пунктов).

2.7. Экономическая и (или) социальная эффективность от внедрения результатов научной работы в городе Новосибирске (соотношение затрачиваемых ресурсов и достигаемых результатов в решении поставленной в научной работе задачи и (или) значимость для улучшения качества жизни населения города) (объем текста не должен превышать 2000 символов в формате А4 с использованием шрифта Times New Roman размером 12 или 14 пунктов).

2.8. Наличие патентов и авторских свидетельств по теме научной работы: да/нет – нужное подчеркнуть. Перечислить при наличии.

№ п/п	Документ (патент/свидетельство)	Наименование документа	Регистрационный номер документа	Дата регистрации документа
1	2	3	4	5
1				
2				
...				

2.9. Наличие собственных (привлеченных) финансовых средств для проведения научных исследований и разработок: да/нет – нужное отметить (при наличии – указать размер).

3. Информация о произведенных и/или планируемых затратах

Таблица 3

№ п/п	Вид затрат	Сумма затрат, рублей	Период осуществления затрат (месяц, год)
1	2	3	4
1	Затраты на приобретение специального оборудования (в том числе электронно-вычислительной техники), расходных материалов, комплектующих, необходимых для проведения научной работы		
2	Затраты на оплату выполнения работ и оказания услуг производственного характера, выполняемых сторонними организациями, индивидуальными предпринимателями, физическими лицами по договорам гражданско-правового характера, связанных с выполнением научной работы		
3	Затраты на оплату научных и (или) научно-технических работ соисполнителями – сторонними организациями, индивидуальными предпринимателями, физическими лицами по договорам гражданско-правового характера, связанных с выполнением научной работы		

1	2	3	4
4	Затраты на приобретение готового или разработку специального программного обеспечения, необходимого для выполнения научной работы		
5	Затраты на участие в выездных мероприятиях по теме научной работы (экспедиции, конференции, выставки и др.)		
6	Затраты на публикации по теме научной работы		
7	Затраты на оплату государственной пошлины на регистрацию интеллектуальной собственности		
8 <input type="checkbox"/>	Общая сумма затрат (сумма по строкам 1 – 7)1		
9 <input type="checkbox"/>	Сумма гранта за вычетом налога на доходы физических лиц (строка 11 x 87 %)		
10 <input type="checkbox"/>	Сумма налога на доходы физического лица (строка 11 x 13 %)		
11 <input type="checkbox"/>	Итого – размер гранта (сумма по строкам 9 - 10)		

Примечания: - в строках 8 - 10 суммы указываются с округлением до целых рублей.

4. Календарный план реализации научной работы

Таблица 4

Реализуемые задачи	Ответственное лицо (фамилия, имя, отчество (при наличии) и (или) наименование организации, исполняющей задачи)	Статус (выполнено, выполняется, не начато)	Плановый срок выполнения задачи	Ожидаемые результаты (плановые показатели)
1	2	3	4	5
Этап № 1: Наименование этапа выполнения научной работы				
Задача 1: Наименование задачи, которая направлена на выполнение этапа № 1				
Задача 2:				
Задача 3:				
Задача ...:				
Этап № 2:				
Задача 1: Наименование задачи, которая направлена на выполнение этапа № 1				
Задача 2:				
Задача 3:				
Задача ...:				
Этап № ...				
Задача 1: Наименование задачи, которая направлена на выполнение этапа № ...				
Задача ...				

Подавая заявку на конкурс, соискатель гранта подтверждает, что соответствует на первое число месяца, в котором подается заявка на предоставление гранта, следующим требованиям:

не является получателем средств из бюджета города Новосибирска в соответствии с иными муниципальными правовыми актами города Новосибирска на цели предоставления гранта, указанные в пункте 1.3 Порядка предоставления грантов в форме субсидий в сфере научной и инновационной деятельности, в течение двух предшествующих лет;

не имеет просроченной задолженности по возврату в бюджет города Новосибирска субсидий, бюджетных инвестиций, предоставленных в соответствии с иными муниципальными правовыми актами города Новосибирска, и иную просроченную задолженность перед бюджетом города Новосибирска;

не имеет неисполненную обязанность по уплате налогов, сборов, страховых взносов, пеней, штрафов и процентов, подлежащих уплате в соответствии с законодательством Российской Федерации о налогах и сборах.

Соискатель гранта подтверждает:

достоверность сведений, содержащихся в документах, представленных в составе заявки;

представленная на конкурс информация не содержит сведений, составляющих государственную или иную охраняемую законом тайну в соответствии с законодательством Российской Федерации;

представленная на конкурс информация не нарушает авторские и иные права третьих лиц;

в отношении соискателя гранта не возбуждено производство по делу о несостоятельности (банкротстве) физических лиц в соответствии с законодательством Российской Федерации.

В случаях нарушения указанных требований финансирование научной работы прекращается независимо от стадии ее реализации с одновременным истребованием от получателя гранта выплаченных ему денежных средств в установленном порядке.

(фамилия, инициалы
соискателя гранта)

(подпись)

(дата)

СОГЛАСОВАНО

(наименование должности
руководителя организации)

(подпись, дата)

(инициалы, фамилия)

М. П. (при наличии)

Приложение 2
к Порядку предоставления грантов
в форме субсидий в сфере научной
и инновационной деятельности

ОБЩИЙ РЕЙТИНГ
участников конкурса на предоставление грантов в форме субсидий в сфере научной
и инновационной деятельности

№ п/п	Направление сферы городского хозяйства или социальной сферы	Наименование организации	Тема научной работы	Фамилия, имя, отчество (при наличии) участника конкурса	Сумма гранта, рублей	Значение оценки научной работы по критериям (от 0 до 5)				Среднее арифметическое значение баллов (округленно до сотых)	Мнение члена координационного совета по подержке деятельности молодых ученых (совпадает/не совпадает с мнением экспертов)	Дата и время подачи заявки	
						актуальность научной работы для городского хозяйства и (или) социальной сферы города Новосибирска	новизна научной работы для городского хозяйства и (или) социальной сферы города Новосибирска	степень готовности научной работы для проведения в городе Новосибирске	экономическая и (или) социальная эффективность внедрения результатов научной работы в городе Новосибирске				наличие патентов и авторских свидетельств по теме научной работы
1	2	3	4	5	6	7	8	9	10	11	12	13	14
1													
2													

Начальник департамента промышленности, инноваций и предпринимательства мэрии города Новосибирска

(подпись, дата)

(инициалы, фамилия)

1 В случае предоставления соискателем гранта информации о планируемых затратах (обеспечение затрат) общая сумма затрат (строка 8) должна быть равна сумме гранта за вычетом налога на доходы физических лиц (строка 9);
в случае предоставления соискателем гранта информации о произведенных затратах (возмещение затрат) общая сумма затрат (строка 8) может превышать сумму гранта за вычетом налога на доходы физических лиц (строка 9).

МЭРИЯ ГОРОДА НОВОСИБИРСКА

ПОСТАНОВЛЕНИЕ

От 29.10.2019

№ 3979

Об архитектурно-художественном регламенте размещения информационных и рекламных конструкций в городе Новосибирске

В соответствии с Федеральными законами от 06.10.2003 № 131-ФЗ «Об общих принципах организации местного самоуправления в Российской Федерации», от 13.03.2006 № 38-ФЗ «О рекламе», решением городского Совета Новосибирска от 25.10.2006 № 372 «О Правилах распространения наружной рекламы и информации в городе Новосибирске», руководствуясь Уставом города Новосибирска, ПОСТАНОВЛЯЮ:

1. Утвердить архитектурно-художественный регламент размещения информационных и рекламных конструкций в городе Новосибирске (приложение).
2. Департаменту информационной политики мэрии города Новосибирска обеспечить опубликование постановления.
3. Контроль за исполнением постановления возложить на заместителя мэра города Новосибирска – начальника департамента строительства и архитектуры мэрии города Новосибирска.

Исполняющий обязанности
мэра города Новосибирска

Г. П. Захаров

АРХИТЕКТУРНО-ХУДОЖЕСТВЕННЫЙ РЕГЛАМЕНТ размещения информационных и рекламных конструкций в городе Новосибирске

1. Общие положения

1.1. Архитектурно-художественный регламент размещения информационных и рекламных конструкций в городе Новосибирске (далее – Регламент) разработан в соответствии с Федеральными законами от 06.10.2003 № 131-ФЗ «Об общих принципах организации местного самоуправления в Российской Федерации», от 13.03.2006 № 38-ФЗ «О рекламе», решением городского Совета Новосибирска от 25.10.2006 № 372 «О Правилах распространения наружной рекламы и информации в городе Новосибирске», Уставом города Новосибирска.

1.2. Регламент определяет требования к информационным и рекламным конструкциям, устанавливаемым и эксплуатируемым на территории города Новосибирска в соответствии с Правилами распространения наружной рекламы и информации в городе Новосибирске, принятыми решением городского Совета Новосибирска от 25.10.2006 № 372, с учетом необходимости сохранения внешнего архитектурного облика сложившейся застройки города Новосибирска (далее – требования к информационным и рекламным конструкциям).

1.3. Регламент разработан в целях обеспечения соответствия внешнего вида (цветового, композиционно-графического, конструктивного решений) информационных и рекламных конструкций и их размещения архитектурно-композиционным решениям зданий, строений, сооружений на территории города Новосибирска.

1.4. Действие Регламента не распространяется на дорожные знаки, указатели, содержащие информацию ориентирования в городской среде, информационные надписи и обозначения на объектах культурного наследия, конструкции, содержащие информацию о проведении строительных, дорожных, аварийных работ, размещаемые в целях безопасности и информирования населения о проведении соответствующих работ, требования к которым установлены законодательством, нормативными правовыми актами Российской Федерации, муниципальными нормативными правовыми актами города Новосибирска.

2. Требования к информационным и рекламным конструкциям

2.1. Информационные и рекламные конструкции не должны:
препятствовать восприятию информации, рекламы, размещенной на другой конструкции;

размещаться на заборах, шлагбаумах, ограждениях, перилах (за исключением размещения информационных конструкций в соответствии с абзацем третьим пункта 3.1 Регламента) (рисунок 1 приложения 1 к Регламенту);

размещаться на расстоянии менее 2 м от мемориальных досок (рисунок 2 приложения 1 к Регламенту);

размещаться с перекрытием оконных проемов, витражей, витрин (за исключением размещения медиафасадов), дверных и арочных проемов, архитектурных деталей фасадов объектов (в том числе карнизов, медальонов, орнаментов, лепнины) (рисунки 3 – 5 приложения 1 к Регламенту);

изготавливаться с использованием картона, ткани, в том числе баннерной, сетки и других мягких материалов (за исключением случаев использования картона, ткани для изготовления отдельно стоящих рекламных конструкций, а также случаев использования баннерной ткани в качестве лицевой поверхности информационных конструкций, указанных в абзацах четвертом, пятом подпункта 3.2.10 Регламента, размещаемых на зданиях торговых центров, торгово-развлекательных центров (комплексов), кинотеатров, театров, цирков);

размещаться на фасадах здания, строения, сооружения в два ряда и более – одна над другой (за исключением случаев размещения на зданиях торговых центров, торгово-развлекательных центров (комплексов)) (рисунок 6 приложения 1 к Регламенту);

размещаться в виде отдельно стоящих сборно-разборных конструкций (штендеров) (рисунок 7 приложения 1 к Регламенту);

размещаться на остекленных участках фасада, витражах здания, строения, сооружения (за исключением размещения медиафасадов, информационных конструкций, предусмотренных абзацем вторым подпункта 3.2.10 Регламента, на зданиях торговых центров, торгово-развлекательных центров (комплексов), кинотеатров, театров, цирков) (рисунок 8 приложения 1 к Регламенту);

размещаться в оконных проемах (за исключением размещения информационных конструкций, предусмотренных абзацем пятым пункта 3.1 Регламента);

размещаться на фасадах зданий, строений, сооружений с помощью демонстрации постеров на динамических системах смены изображений (роллерные системы, системы поворотных панелей (призматроны) и другие системы) (рисунок 9 приложения 1 к Регламенту).

2.2. Материалы и технологии, применяемые для изготовления информационных и рекламных конструкций, в течение всего срока эксплуатации должны обеспечивать прочность, сохранение формы, окраски, иных декоративных и эксплуатационных качеств внешних элементов конструкции, отвечать требованиям энергосбережения и экологической безопасности.

2.3. Крепления, используемые при размещении информационных и рекламных конструкций на участках поверхностей фасадов зданий, строений, сооружений с ценной отделкой (каменной, терразитовой, керамической, фактурной, рустованной), должны обеспечивать сохранение таких поверхностей при воздействии на них.

2.4. Подсветка информационных и рекламных конструкций, размещаемых на зданиях, строениях, сооружениях, должна:

иметь приглушенный свет, не создающий прямых направленных лучей в окна жилых помещений и обеспечивающий безопасность для участников дорожного движения;

организовываться без использования светодинамических и мерцающих эффектов;

иметь внутреннее (встроенное в конструкцию) освещение без использования внешней подсветки посредством выносного освещения (за исключением использования систем наружного освещения при размещении настенных панно вне магистральных улиц) (рисунок 10 приложения 1 к Регламенту);

иметь цветовой оттенок, соответствующее цветовому решению фасада здания, строения, сооружения (допускается использование теплого, белого света с цветовой температурой 2900 – 4000 К);

иметь электрооборудование (провода), окрашенные в цвет фасада здания, строения, сооружения.

2.5. Информационные и рекламные конструкции должны размещаться с учетом особенностей благоустройства гостевых маршрутов, устанавливаемых муниципальными правовыми актами города Новосибирска.

2.6. Для отдельных типов, видов информационных и рекламных конструкций устанавливаются дополнительные требования, предусмотренные разделами 3, 4 Регламента, учитывающие особенности их размещения.

3. Требования к размещению вывесок

3.1. Требования к размещению вывесок устанавливаются в зависимости от способа их размещения:

на плоскости фасада здания, строения, сооружения параллельно его поверхности и (или) конструктивным элементам здания, строения, сооружения (в том числе фризам) в месте фактического нахождения или осуществления деятельности организации, индивидуального предпринимателя, за исключением случаев размещения непосредственно у входа (справа или слева) или на входных дверях в здание, строение, сооружение, помещение, где осуществляет деятельность организация или индивидуальный предприниматель (фасадные вывески) (рисунки 11, 12 приложения 1 к Регламенту);

на плоскости фасада здания, строения, сооружения параллельно его поверхности и (или) конструктивным элементам здания, строения, сооружения в месте фактического нахождения или осуществления деятельности организации, индивидуального предпринимателя непосредственно у входа (справа или слева) или на входных дверях в здание, строение, сооружение, помещение (таблички);

на фасаде здания, строения, сооружения перпендикулярно к поверхности фасада и его конструктивных элементов на единой горизонтальной оси (консольные вы-

вески);

в витринах зданий, строений, сооружений (витринные вывески);

на крыше здания, строения, сооружения параллельно плоскости соответствующего фасада здания, строения, сооружения (крышные вывески);

на сборно-разборных конструкциях, предназначенных для затенения фасадных элементов, защиты от атмосферных осадков (вывески на маркизах);

на отдельно стоящих конструкциях в виде стел (информационные стелы).

3.2. Требования к фасадным вывескам.

3.2.1. Допускаются следующие варианты размещения фасадных вывесок:

над верхней линией окон первого этажа, но не выше 200 мм от нижней линии окон второго этажа административных и промышленных зданий, строений, сооружений, жилых домов, первые этажи которых заняты встроенно-пристроенными нежилыми помещениями, расположенными в габаритах здания, а также встроенно-пристроенных нежилых помещений, вынесенных за пределы габаритов здания (рисунки 13, 14 приложения 1 к Регламенту);

над верхней линией окон второго этажа, но не выше 200 мм от нижней линии окон третьего этажа административных и промышленных зданий, строений, сооружений (в случае размещения вывески, предусмотренной абзацем вторым подпункта 3.2.10 Регламента) (рисунок 15 приложения 1 к Регламенту);

между верхней линией окон второго этажа и крышей (карнизом) встроенно-пристроенных нежилых помещений, вынесенных за пределы габаритов здания (в случае размещения вывески, предусмотренной абзацем вторым подпункта 3.2.10 Регламента) (рисунок 16 приложения 1 к Регламенту);

между верхней линией окон последнего этажа и крышей (карнизом) здания, строения, сооружения, единственным правообладателем которого является организация (индивидуальный предприниматель), осуществляющий деятельность в указанном здании, строении, сооружении (в случае размещения такой организацией (индивидуальным предпринимателем) вывески, предусмотренной абзацем вторым подпункта 3.2.10 Регламента) (рисунок 17 приложения 1 к Регламенту);

между верхней линией окон первого этажа и крышей (карнизом) одноэтажных зданий, строений, сооружений, но не выше 200 мм от линии крыши (карниза) (рисунок 18 приложения 1 к Регламенту);

над окнами подвального или цокольного этажа здания не ниже 600 мм от уровня поверхности земли до нижнего края фасадной вывески (в случае если занимаемое организацией (индивидуальным предпринимателем) помещение располагается в подвальном или цокольном этаже здания) (рисунок 19 приложения 1 к Регламенту).

3.2.2. При наличии на фасаде здания, строения, сооружения фриза фасадные вывески размещаются исключительно на фризе.

3.2.3. В случае если один вход в здание, строение, сооружение является общим для двух и более организаций, индивидуальных предпринимателей, размещение фасадных вывесок указанных организаций, индивидуальных предпринимателей над общим входом не допускается.

3.2.4. Размещаемые на одном фасаде здания, строения, сооружения фасадные вывески должны быть установлены в пределах границ помещений, занимаемых организацией, индивидуальным предпринимателем, в один высотный ряд на единой горизонтали с выравниванием по средней линии с учетом ранее размещенных вывесок (в случае их соответствия требованиям Регламента), иметь однотипное цветовое, композиционно-графическое, конструктивное решения.

3.2.5. Цветовое решение фасадной вывески должно соотноситься с цветовым (колористическим) решением фасада здания, строения, сооружения, на котором размещается такая вывеска.

3.2.6. В оформлении фасадной вывески не должно использоваться более трех цветов (за исключением случаев использования товарного знака, знака обслуживания).

3.2.7. Композиционно-графическим решением фасадной вывески является размещение композиции (букв, цифр, символов, декоративно-художественных элементов) не более чем в две строки по горизонтали.

Величина межстрочного интервала без учета выносных элементов шрифта в шрифтовой композиции фасадной вывески, составленной из двух строк, для композиции из прописных букв должна составлять от 0,5 до 0,75 высоты прописной буквы, для композиции, состоящей из строчных букв, – не более одной высоты строчной буквы.

3.2.8. Оформление шрифтовой композиции фасадной вывески должно осуществляться с использованием не более двух гарнитур шрифта, с соблюдением межбуквенного интервала и силуэта букв, характерного для каждой гарнитуры шрифта.

3.2.9. Максимальный размер фасадной вывески в длину должен составлять не более 70 % от длины фасада здания, строения, сооружения, соответствующей размерам занимаемых организацией (индивидуальным предпринимателем) помещений. При этом в случае размещения единичной конструкции ее длина должна быть не более 15 м, в случае размещения фасадной вывески в виде комплекса идентичных взаимосвязанных элементов (текстовой части, декоративно-художественных элементов) длина каждого элемента должна составлять не более 10 м.

3.2.10. Конструктивным решением фасадных вывесок являются следующие варианты исполнения:

- композиция из отдельных объемных букв, цифр, символов, декоративно-художественных элементов (вывеска без подложки);

- композиция из отдельных букв, цифр, символов, декоративно-художественных элементов, размещенных на общей подложке (вывеска на подложке);

- световой короб сложной формы (фигурный короб);

- световой короб простой формы (планшетный короб).

3.2.11. Размещение фасадной вывески без подложки осуществляется с соблюдением следующих требований:

общая высота текстовой части с учетом высоты выносных элементов шрифта должна составлять не более 500 мм для вывески, состоящей из одной строки, не более 600 мм для вывески, состоящей из двух строк (за исключением случаев разме-

щения вывески на фризе) (рисунок 20 приложения 1 к Регламенту);

максимальная высота объемных декоративно-художественных элементов, размещаемых в составе вывески должна быть не более 750 мм (за исключением случаев размещения вывески на фризе) (рисунок 20 приложения 1 к регламенту);

высота торцевого профиля букв, цифр, символов в составе вывески должна составлять от 30 до 85 мм (рисунок 21 приложения 1 к Регламенту);

максимальное расстояние между плоскостью фасада здания, строения, сооружения и основанием букв, цифр, символов, декоративно-художественных элементов в составе вывески должно составлять 50 мм (рисунок 22 приложения к Регламенту);

крайняя точка элементов вывески должна находиться на расстоянии не более чем 130 мм от плоскости фасада (фриза) здания, строения, сооружения (рисунок 22 приложения к Регламенту);

в случае размещения вывески путем крепления каждого элемента на единую монтажную раму, все элементы рамы должны быть окрашены в цвет участка фасада здания, строения, сооружения, на котором осуществляется размещение.

3.2.12. Размещение фасадной вывески на подложке осуществляется с соблюдением следующих требований:

максимальная высота вывески должна составлять не более 700 мм (за исключением случаев размещения вывески на фризе) (рисунок 22 приложения к Регламенту);

общая высота текстовой части, а также декоративно-художественных элементов, размещаемых на подложке в виде объемных символов, должна составлять не более 70 % высоты подложки (рисунок 23 приложения 1 к Регламенту);

ширина каждого бокового поля вывески должна составлять не менее ширины прописной буквы «О» в начертании шрифта, используемого в вывеске;

высота торцевого профиля объемных букв, цифр, символов должна составлять не менее 10 мм и не более 100 мм (рисунок 23 приложения 1 к Регламенту);

толщина подложки должна составлять не менее 30 мм и не более 50 мм (рисунок 23 приложения 1 к Регламенту);

расстояние между плоскостью фасада (фриза) здания, строения, сооружения и ближайшей точкой подложки должно быть не более 50 мм (рисунок 24 приложения 1 к Регламенту);

крайняя точка элементов вывески должна находиться на расстоянии не более чем 200 мм от плоскости фасада здания, строения, сооружения (рисунок 24 приложения 1 к Регламенту);

в случае размещения на фасаде здания, строения, сооружения нескольких вывесок на подложке высота и глубина подложек должны быть идентичными, подложки соседних вывесок должны монтироваться между собой вплотную без видимых зазоров.

3.2.13. Размещение фигурного, планшетного коробов осуществляется с соблюдением следующих требований:

максимальная высота светового короба не должна превышать 700 мм (за исключением случаев размещения светового короба на фризе) (рисунок 25 приложения

1 к Регламенту);

высота торцевого профиля светового короба должна составлять не менее 70 мм и не более 180 мм (рисунок 25 приложения 1 к Регламенту);

крайняя точка элементов светового короба должна находиться на расстоянии не более чем 180 мм от плоскости фасада (фриза) здания, строения, сооружения (рисунок 26 приложения 1 к Регламенту);

в случае размещения на одном фасаде здания, строения, сооружения нескольких планшетных коробов в виде комплекса блокированных объектов, их высота и толщина должны быть идентичными, соседние планшетные короба должны монтироваться между собой вплотную без видимых зазоров, фон информационного поля для каждого планшетного короба должен быть одноцветным.

3.2.14. Размещение фасадной вывески на фризе здания, строения, сооружения осуществляется в соответствии со следующими требованиями:

вывеска не должна размещаться на фризе, имеющем архитектурный декор или орнамент;

вывеска не должна выходить за границы фриза (рисунок 27 приложения 1 к Регламенту);

общая высота текстовой части, а также декоративно-художественных элементов вывески с учетом высоты выносных элементов шрифта должна быть не более 70 % высоты фриза, а их длина – не более 70 % длины фриза (рисунок 27 приложения 1 к Регламенту);

объемные буквы, цифры, символы, декоративно-художественные элементы, используемые в вывеске, должны размещаться на единой горизонтальной оси (рисунок 27 приложения 1 к Регламенту);

высота размещаемых планшетных коробов, вывесок на подложке должна быть равна высоте фриза (рисунок 27 приложения 1 к Регламенту).

3.2.15. Размещение фасадной вывески на козырьке здания, строения, сооружения осуществляется на вертикальной поверхности козырька здания, строения, сооружения в пределах ее границ (рисунки 28, 29 приложения 1 к Регламенту).

3.2.16. Фасадные вывески, размещаемые на объектах культурного наследия, выявленных объектах культурного наследия, а также зданиях, построенных до 1959 года включительно, должны быть выполнены в виде вывески без подложки.

3.3. Требования к табличкам.

3.3.1. Допускаются следующие варианты размещения табличек:

в виде самостоятельной вывески;

путем объединения табличек в информационный блок с ячейками (модулями) для размещения информации, обеспечивающий формирование единой композиции, соразмерной с входной группой (в случае необходимости размещения у общего входа в здание, строение, сооружение более трех табличек).

3.3.2. Размещение табличек осуществляется с соблюдением следующих требований:

размеры таблички в виде самостоятельной вывески (за исключением случаев размещения таблички на дверях входных групп, внутренней стороне остекления

витрин методом нанесения трафаретной печати или иными аналогичными методами) не должны превышать 600 мм по высоте, 800 мм по ширине, размеры информационного блока – 1400 мм по высоте, 1000 мм по ширине (рисунок 30 приложения 1 к Регламенту);

размеры таблички, размещаемой на дверях входных групп, внутренней стороне остекления витрин методом нанесения трафаретной печати или иными аналогичными методами, не должны превышать 400 мм по высоте, 300 мм по ширине (рисунок 31 приложения 1 к Регламенту);

при исполнении таблички в виде объемных букв и символов на подложке толщина подложки должна быть не более 30 мм, толщина объемных букв и символов – не более 20 мм, толщина плоской таблички не должна превышать 30 мм (рисунок 32 приложения 1 к Регламенту);

цветовое решение таблички должно соотноситься с цветовым (колористическим) решением фасада здания, строения, сооружения, на котором она размещается;

в оформлении таблички не должно использоваться более трех цветов;

в цветовом и композиционном решениях информационного блока должны использоваться идентичные по цвету, размерам, материалам изготовления, способам подсветки ячейки (модули);

расположение букв, цифр, символов должно осуществляться по горизонтали с использованием не более двух гарнитур шрифта и с соблюдением межбуквенного интервала, характерного для каждой гарнитуры шрифта;

высота букв, цифр, символов должна быть не более 100 мм;

установка табличек должна производиться вплотную к поверхности фасада здания, строения, сооружения на единой горизонтальной оси с выравниванием по средней линии с учетом ранее размещенных иных аналогичных информационных конструкций (в случае их соответствия требованиям Регламента) в пределах плоскости фасада (рисунок 33 приложения 1 к Регламенту);

расстояние от краев проемов витрин, окон, ниш, архитектурных элементов, внутренних или внешних углов фасадов до ближайшей точки таблички, информационного блока должно составлять не менее 200 мм (рисунок 34 приложения 1 к Регламенту);

расстояние от уровня поверхности земли (пола входной группы) должно составлять не более 2200 мм до верхнего края таблички, информационного блока, расположенных на самом высоком уровне и не менее 800 мм до нижнего края таблички, информационного блока, расположенных на самом низком уровне (рисунок 34 приложения 1 к Регламенту).

3.4. Требования к консольным вывескам.

3.4.1. Допускаются следующие варианты размещения консольных вывесок:

над верхней линией окон первого этажа, но не выше 200 мм от нижней линии окон второго этажа зданий, строений, сооружений;

между верхней линией окон первого этажа и крышей (карнизом) одноэтажных зданий, строений, сооружений, но не выше 200 мм от линии крыши (карниза) (рисунок 35 приложения 1 к Регламенту);

у арок здания, строения, сооружения (в случае если вход в помещение, занимаемое организацией, индивидуальным предпринимателем, организован со стороны внутреннего двора здания, строения, сооружения).

3.4.2. Размещение консольных вывесок осуществляется в пределах границ помещений, занимаемых организациями, индивидуальными предпринимателями, в один высотный ряд на единой горизонтальной оси с выравниванием по средней линии с учетом ранее размещенных на фасаде здания, строения, сооружения консольных и иных вывесок (в случае их соответствия требованиям Регламента) (рисунок 36 приложения 1 к Регламенту).

В случае если организация или индивидуальный предприниматель занимает помещения, выходящие на угол здания, строения, сооружения допускается размещение по одной консольной вывеске на каждом фасаде, соответствующем занимаемым организацией, индивидуальным предпринимателем помещениям.

3.4.3. Размещение консольных вывесок допускается с соблюдением следующих требований:

размеры вывески должны быть не более 1000 мм по высоте и 1000 мм по ширине (за исключением вывесок, размещаемых на фасадах объектов культурного наследия, выявленных объектов культурного наследия, зданий, строений, сооружений, построенных до 1959 года включительно), а в случае выполнения вывески в виде объемно-пространственной композиции – не более 500 мм по высоте, 500 мм по ширине, 500 мм в глубину (рисунок 37 приложения 1 к Регламенту);

размеры вывески, размещаемой на фасаде объекта культурного наследия, выявленного объекта культурного наследия, здания, строения, сооружения, построенного до 1959 года включительно, должны быть не более 500 мм по высоте и 500 мм по ширине;

расстояние от вывески до плоскости фасада (выступающих элементов фасада) здания, строения, сооружения должно составлять не более 200 мм, при этом крайняя точка лицевой стороны вывески не должна выступать от стены, на которую она крепится, более чем на 1000 мм (рисунок 38 приложения 1 к Регламенту);

расстояние от уровня поверхности земли до нижнего края вывески должно быть не менее 2500 мм (рисунок 38 приложения 1 к Регламенту);

расстояние между консольными вывесками должно составлять не менее 8,0 м.

3.5. Требования к витринным вывескам.

3.5.1. Допускаются следующие варианты размещения витринных вывесок:

с внешней (уличной) стороны остекления витрины;

с внутренней (интерьерной) стороны остекления витрины.

3.5.2. Размещение витринных вывесок с внешней стороны остекления витрины осуществляется с соблюдением следующих требований:

размеры вывески не должны превышать по высоте 400 мм, по длине – длину остекления витрины (рисунок 39 приложения 1 к Регламенту);

в случае если витрина имеет многогранную форму вывески должны размещаться параллельно каждой из граней витрины с возможностью крепления к конструктивным элементам (импостам) витрины, при этом расстояние от плоскости импос-

тов остекления витрины до внешней крайней точки вывески не должно быть более 120 мм;

непосредственно на остеклении витрины вывеска должна размещаться в виде отдельных букв и декоративно-художественных элементов, в том числе выполненных методом нанесения трафаретной печати (рисунок 39 приложения 1 к Регламенту);

вывеска не должна выходить за плоскость фасада здания, строения, сооружения (рисунок 40 приложения 1 к Регламенту).

3.5.3. Витринные вывески с внутренней стороны остекления витрины размещаются в соответствии со следующими требованиями:

максимальный размер вывески, включая электронные носители-экраны, не должен превышать половины размера остекления витрины (при наличии переплетов (импостов) половины размера остекления в границах переплетов (импостов)) по высоте и по длине (рисунок 41 приложения 1 к Регламенту);

расстояние от вывески до остекления витрины должно составлять не менее 150 мм (рисунок 42 приложения 1 к Регламенту).

3.6. Требования к крышным вывескам.

3.6.1. Крышные вывески размещаются в виде объемных букв, цифр, символов, декоративно-художественных элементов без использования подложки выше линии карниза, парапета здания, строения, сооружения (рисунок 43 приложения 1 к Регламенту).

3.6.2. Размещение крышной вывески на крыше здания, строения, сооружения допускается при условии, если единственным собственником (правообладателем) указанного здания, строения, сооружения является организация, индивидуальный предприниматель, сведения о котором содержатся в данной вывеске, и в месте фактического нахождения (месте осуществления деятельности) которого она размещается.

3.6.3. На зданиях, строениях сооружениях, являющихся объектами культурного наследия, выявленными объектами культурного наследия, а также зданиях, строениях, сооружениях, построенных до 1959 года включительно, размещение крышных вывесок не допускается.

3.6.4. Крышные вывески должны соответствовать следующим требованиям:

максимальная высота крышной вывески должна быть не более:

1,8 м для 1 – 3-этажных объектов;

3,0 м для 4 – 7-этажных объектов;

4,0 м для 8 – 12-этажных объектов;

5,0 м для 13 – 17-этажных объектов;

6,0 м для объектов, имеющих 18 и более этажей;

толщина букв, цифр, символов, декоративно-художественных элементов должна составлять не менее 7 % и не более 20 % от их высоты (рисунок 44 приложения 1 к Регламенту);

при неравномерной высоте крыши в пределах одного здания, строения, сооружения крышная вывеска должна размещаться на части здания, строения, сооруже-

ния меньшей высоты;

длина крышной вывески должна составлять не более 70 % длины фасада здания, строения, сооружения, по отношению к которому она размещена (рисунок 45 приложения 1 к Регламенту);

расстояние от парапета до нижнего края информационного поля крышной вывески должно быть не более 1000 мм;

размещение шрифтовой композиции должно осуществляться не более чем в две строки по горизонтали (рисунок 46 приложения 1 к Регламенту);

при размещении крышных вывесок не должны использоваться технологии смены изображения, а также технологии организации медиафасадов, динамические способы передачи информации (рисунок 47 приложения 1 к Регламенту).

3.7. Требования к вывескам на маркизах.

Размещение вывески на маркизе осуществляется в виде нанесенных непосредственно на маркизу надписей и (или) изображения в соответствии со следующими требованиями:

высота вывески должна быть не более 200 мм, за исключением случаев изображения товарного знака, знака обслуживания, размещаемого на маркизах сезонных кафе;

высота изображения товарного знака, знака обслуживания, размещаемого на маркизах сезонного кафе, должна быть не более 300 мм;

текстовая часть и декоративно-художественные элементы вывески должны быть размещены на единой горизонтальной оси (рисунок 48 приложения 1 к Регламенту).

3.8. Требования к информационным стелам.

3.8.1. Информационные стелы размещаются в границах земельного участка, на котором располагаются здания, строения, сооружения, являющиеся местом фактического нахождения (месте осуществления деятельности) организации, индивидуального предпринимателя, сведения о которых содержатся в данных вывесках и которые являются единичными собственниками или владельцами указанных зданий, строений, сооружений, земельного участка (за исключением случаев размещения информационных стел в виде информационных табло автозаправочных станций).

3.8.2. Размещение информационных табло автозаправочных станций осуществляется в соответствии со следующими требованиями:

допускается размещение одного табло в границах земельного участка, занимаемого автозаправочной станцией, и одного табло автозаправочной станции за пределами границ земельного участка, занимаемого автозаправочной станцией, в попутном направлении на расстоянии не более 100 м от границ указанных земельных участков;

размеры табло должны быть не более 10 м по высоте, 3 м по длине, 0,8 м по ширине.

3.8.3. При размещении информационных стел не должны использоваться электронные технологии смены изображения, динамические способы передачи информации.

4. Требования к размещению отдельных типов и видов рекламных конструкций

4.1. Требования к рекламным конструкциям, размещаемым на крышах здания, строения, сооружения.

4.1.1. Размещение рекламной конструкции на крыше здания, строения, сооружения осуществляется параллельно плоскости соответствующего фасада здания, строения, сооружения, по отношению к которому она размещена, без использования подложки.

4.1.2. Размещаемые на крыше здания, строения, сооружения рекламные конструкции должны соответствовать требованиям, предусмотренным подпунктами 3.6.3, 3.6.4 Регламента, с учетом положений пункта 4.1.3 Регламента.

4.1.3. В случае если на крыше здания, строения, сооружения уже установлена крышная вывеска, высота размещаемой рекламной конструкции должна ограничиваться высотой крышной вывески.

4.2. Требования к рекламным конструкциям, использующим электронную технологию смены изображения (видеоэкранов, медиафасадов).

Размещение рекламных конструкций, использующих электронную технологию смены изображения, осуществляется в соответствии со следующими требованиями:

площадь рекламной конструкции, размещаемой на одном фасаде здания, строения, сооружения, должна быть не менее 6 кв. м;

демонстрация изображений на видеоэкранах, медиафасадах с использованием динамических эффектов может производиться только в светлое время суток, смена изображения в темное время суток должна производиться не чаще одного раза в одну минуту, продолжительность смены изображения должна составлять более 7 секунд, и производиться путем плавного снижения яркости до нулевого значения и последующего плавного повышения яркости;

в темное время суток при демонстрации изображений на видеоэкранах, медиафасадах не допускается использование белого фона;

медиафасады не должны иметь задней и боковой закрывающих панелей (стенки);

при размещении медиафасадов с использованием профильных линеек (трубок, ламелей) со встроенными в них светодиодами, смонтированных в виде горизонтальных или вертикальных жалюзи с просветом, расстояние (просвет) между ламелями должно быть не менее чем в два раза больше ширины ламели;

в случае использования при установке медиафасада сетки со светодиодами, корпуса светодиодов, монтируемые на сетку, должны быть не более 80 мм в диаметре или размером, не превышающим 80 x 80 мм, минимальное расстояние между корпусами светодиодов не должно превышать размер корпуса светодиода, но не менее 40 мм.

4.3. Требования к проекционным рекламным конструкциям.

Проекционные рекламные конструкции размещаются на внешних стенах и иных конструктивных элементах зданий, строений, сооружений в соответствии со следующими требованиями:

воспроизводимые рекламные изображения должны быть площадью не менее 100 кв. м; воспроизведение рекламных изображений на жилых зданиях должно осуществляться только на фасадах, не имеющих оконных проемов.

4.4. Расстояние между отдельно стоящими рекламными конструкциями, размещенными на одной стороне дороги, должно быть не менее приведенного в таблице:

Таблица

Расстояние между отдельно стоящими рекламными конструкциями, размещенными на одной стороне дороги

№ п/п	Наименование параметра	Площадь одной стороны рекламной конструкции, кв. м			
		от 40 и более, включая арки	от 18 до 39,99	от 5 до 17,99	до 4,99
1	Минимальное расстояние между отдельно стоящими рекламными конструкциями, м	300 (для вновь устанавливаемых конструкций)	150 (для вновь устанавливаемых конструкций)	100 (для вновь устанавливаемых конструкций)	30 (для вновь устанавливаемых конструкций)

5. Учет информационных конструкций, размещенных на территории города Новосибирска

5.1. Физическое или юридическое лицо, разместившее информационную конструкцию, в течение семи дней со дня размещения такой конструкции направляет в комитет рекламы и информации мэрии города Новосибирска уведомление о размещении информационной конструкции по форме согласно приложению 2 к Регламенту (далее – уведомление).

5.2. С уведомлением представляются следующие документы:

план размещения информационной конструкции (с привязкой на местности и указанием расстояния до других рядом стоящих зданий, строений, сооружений, включая дорожные знаки, расположенных в пределах 100 м от размещенной информационной конструкции) – для отдельно стоящих информационных конструкций;

панорамная фотография места размещения информационной конструкции (размером не менее 10 x 15 и не более 13 x 18, с разрешением не менее 300 dpi, с соблюдением контрастности и цветопередачи);

цветной эскиз информационной конструкции (с указанием габаритных размеров – высоты, ширины, глубины, а также при наличии подсветки – способа освещения).

5.3. На основании поступивших уведомлений комитет рекламы и информации мэрии города Новосибирска осуществляет учет информационных конструкций, размещенных на территории города Новосибирска.

Приложение 1
к архитектурно-художественному
регламенту размещения информа-
ционных и рекламных конструк-
ций в городе Новосибирске

ГРАФИЧЕСКОЕ ПРИЛОЖЕНИЕ
к архитектурно-художественному регламенту размещения информационных
и рекламных конструкций в городе Новосибирске

РАЗМЕЩЕНИЕ ВЫВЕСКИ



Рисунок 1.

РАЗМЕЩЕНИЕ ВЫВЕСОК

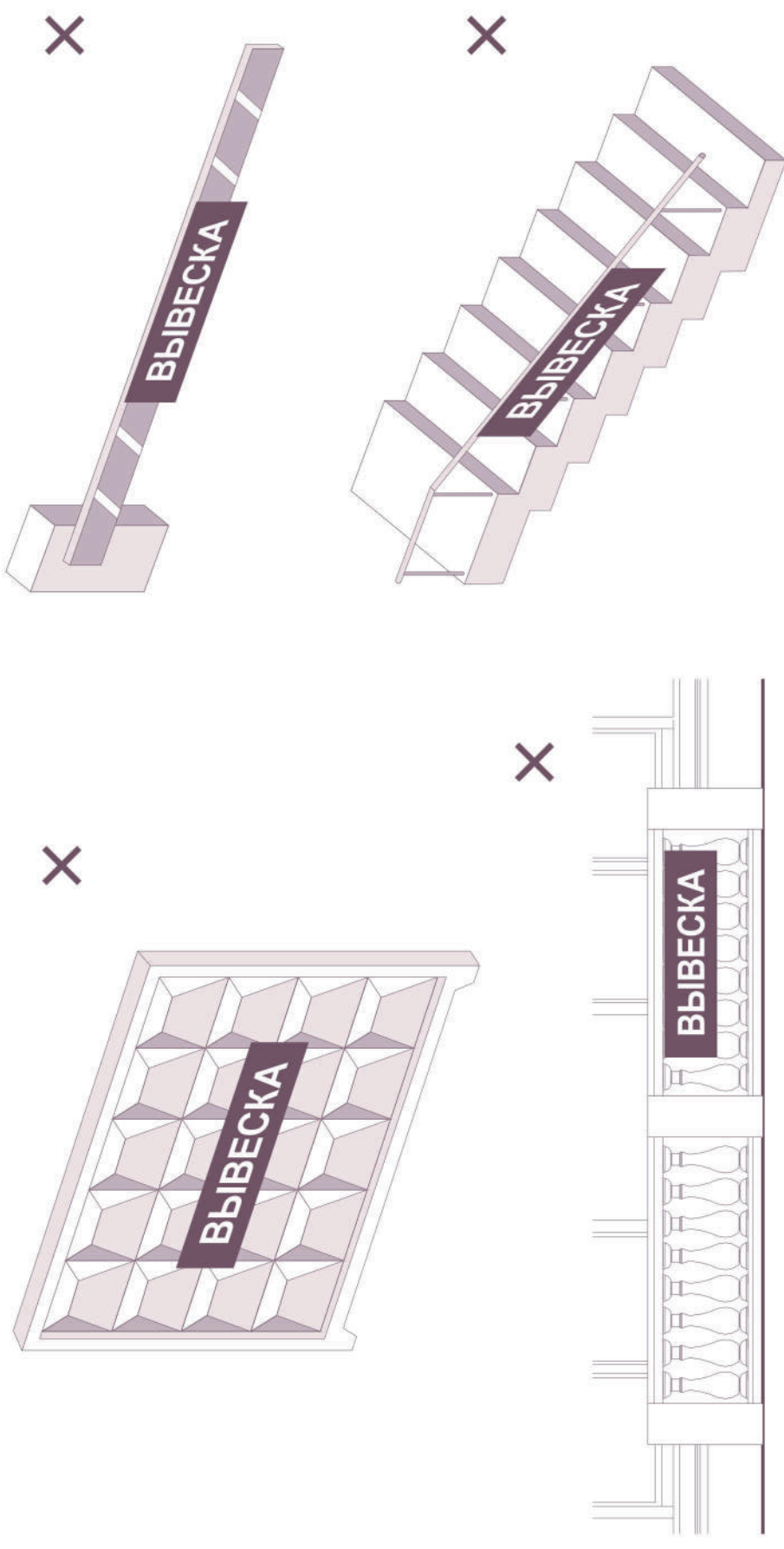

Рисунок 2.

РАЗМЕЩЕНИЕ ВЫВЕСОК

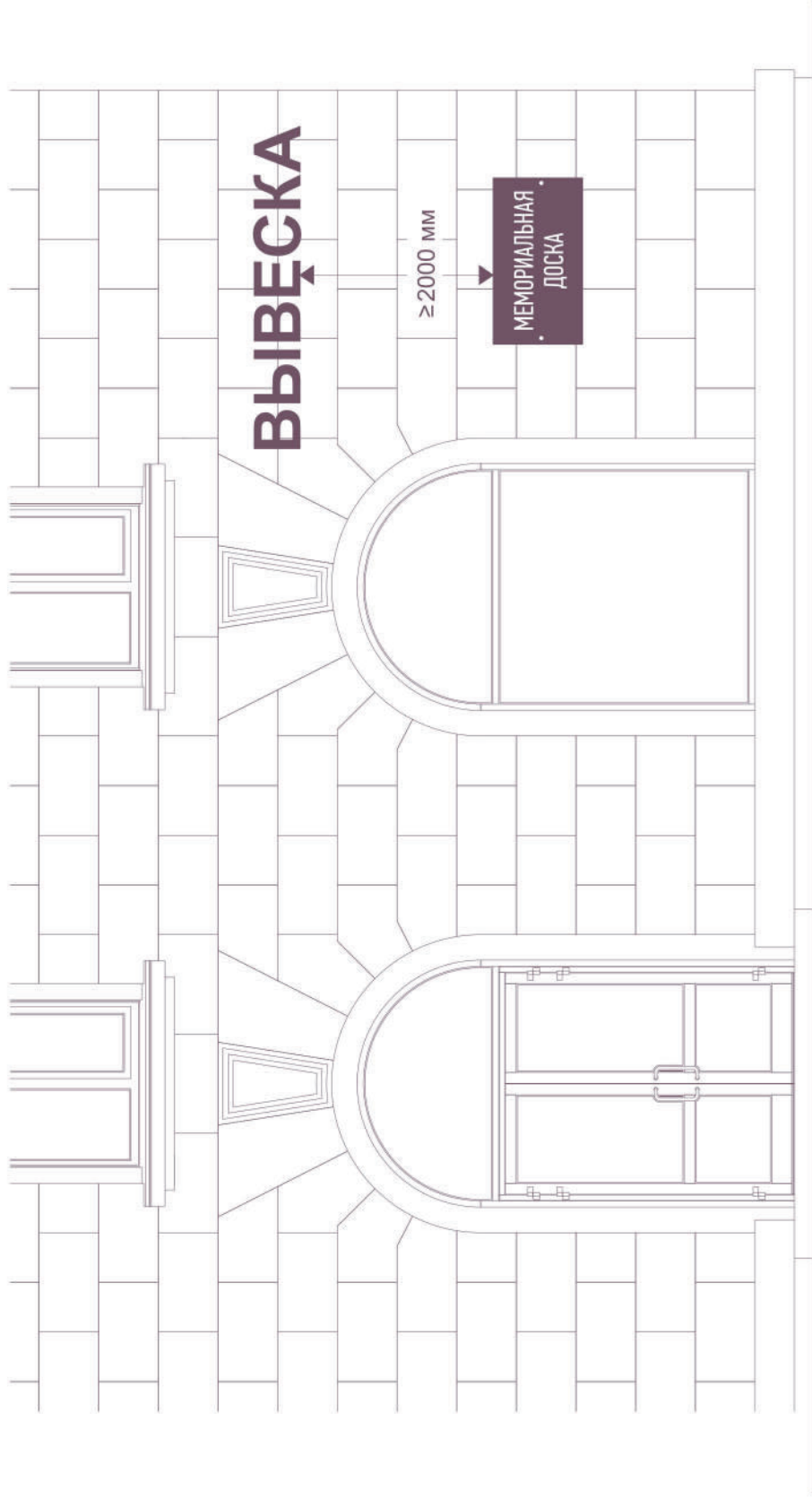

Рисунок 3.

РАЗМЕЩЕНИЕ ВЫВЕСОК

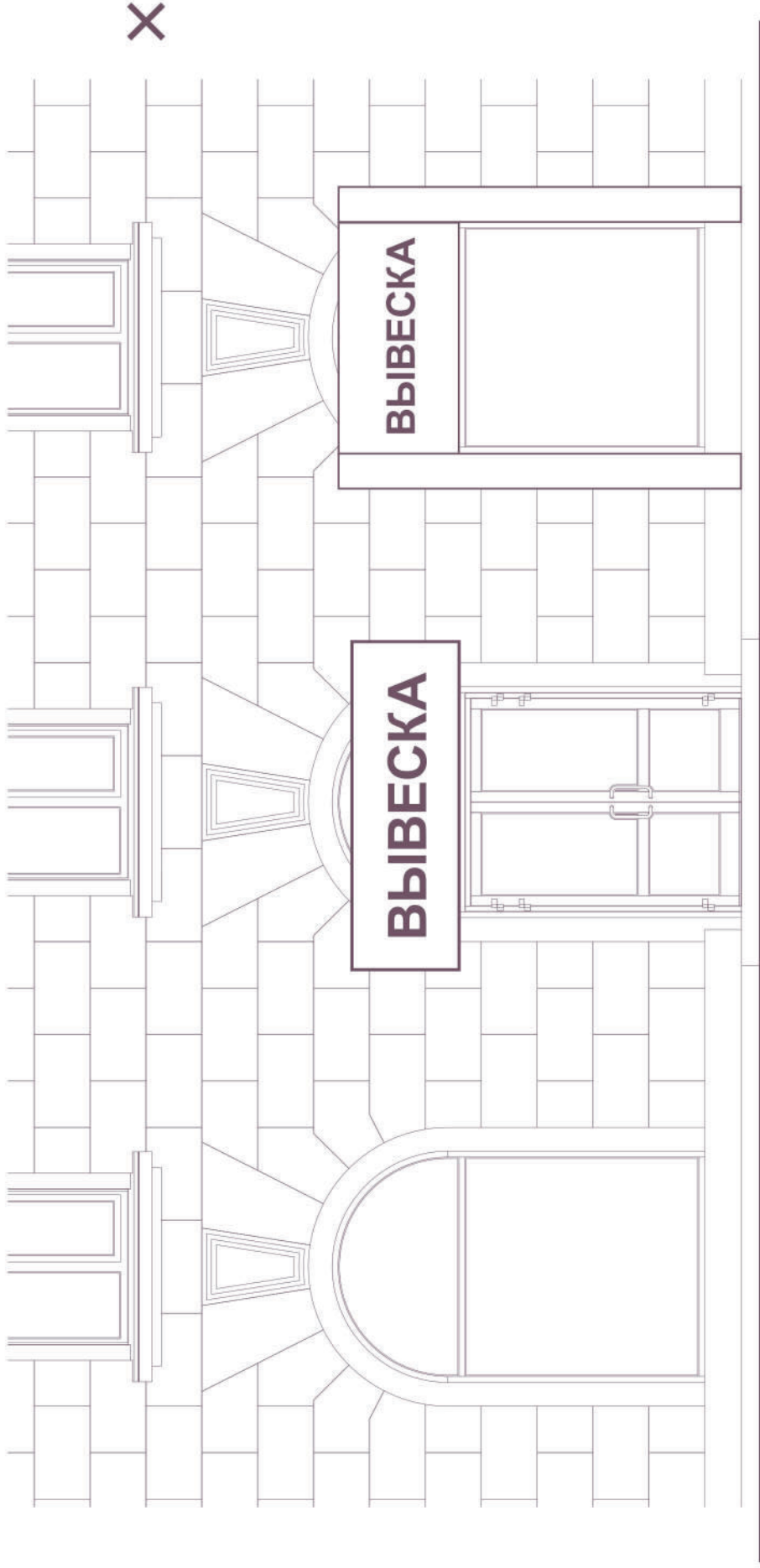

Рисунок 4.

РАЗМЕЩЕНИЕ ВЫВЕСОК

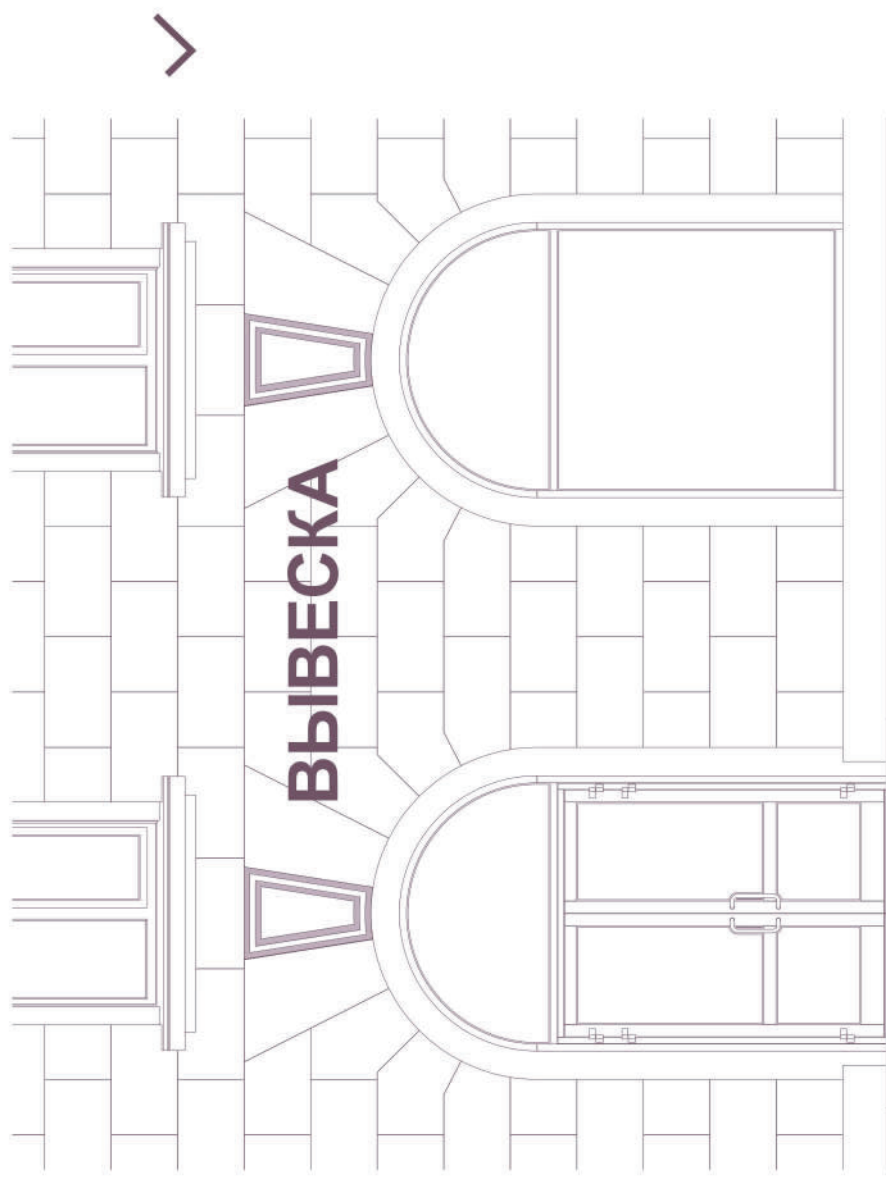
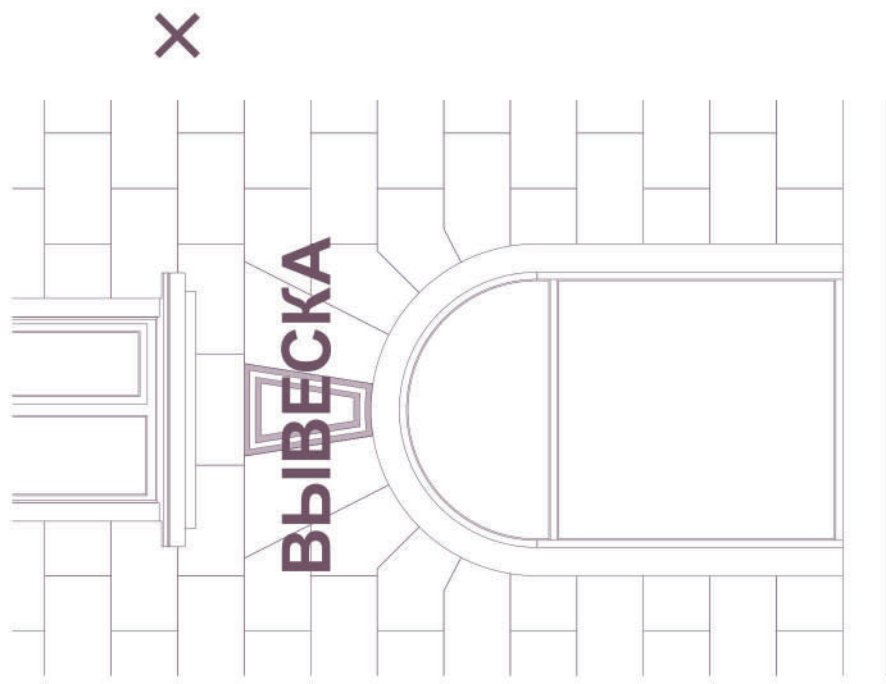

Рисунок 5.

РАЗМЕЩЕНИЕ ВЫВЕСОК

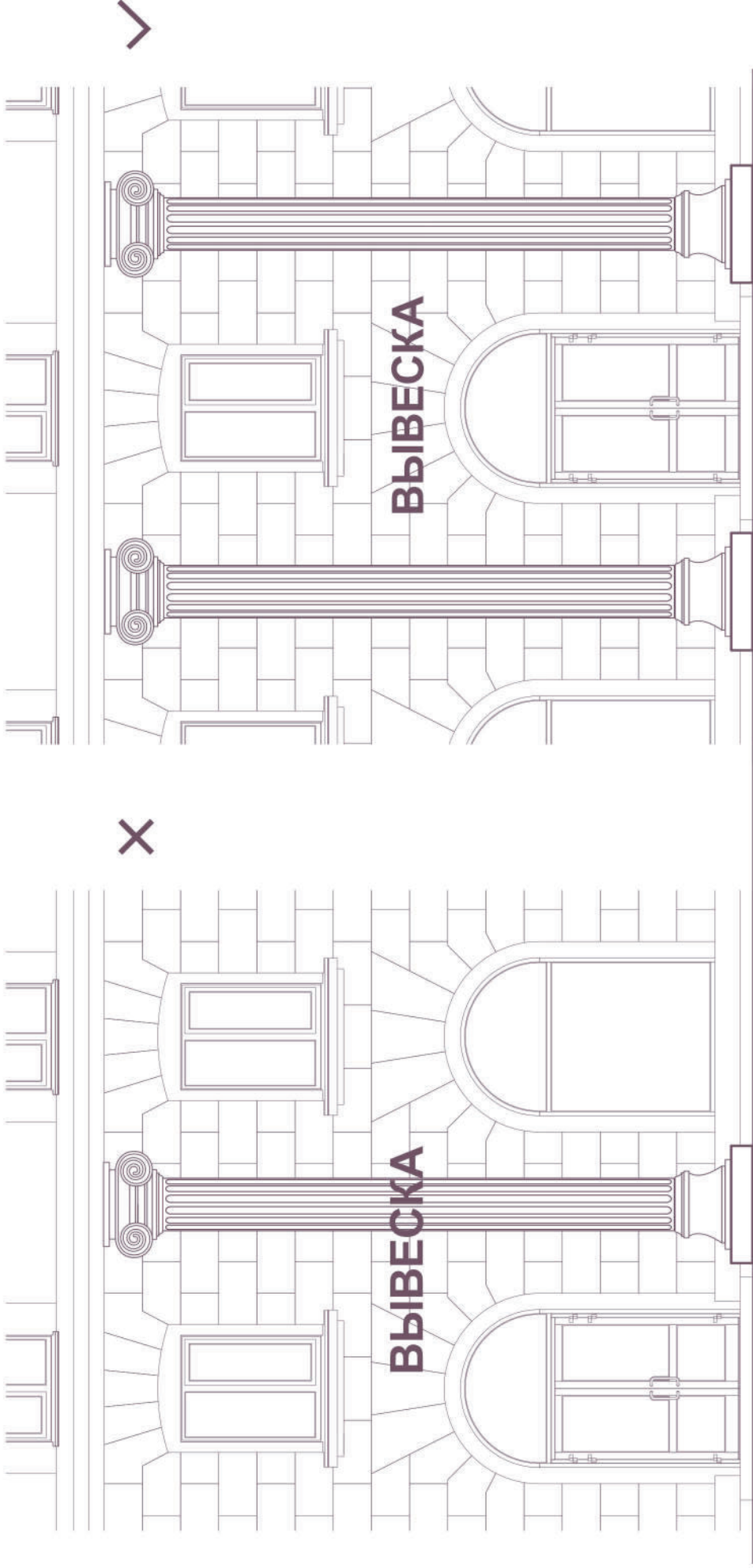

Рисунок 6.

РАЗМЕЩЕНИЕ ВЫВЕСОК

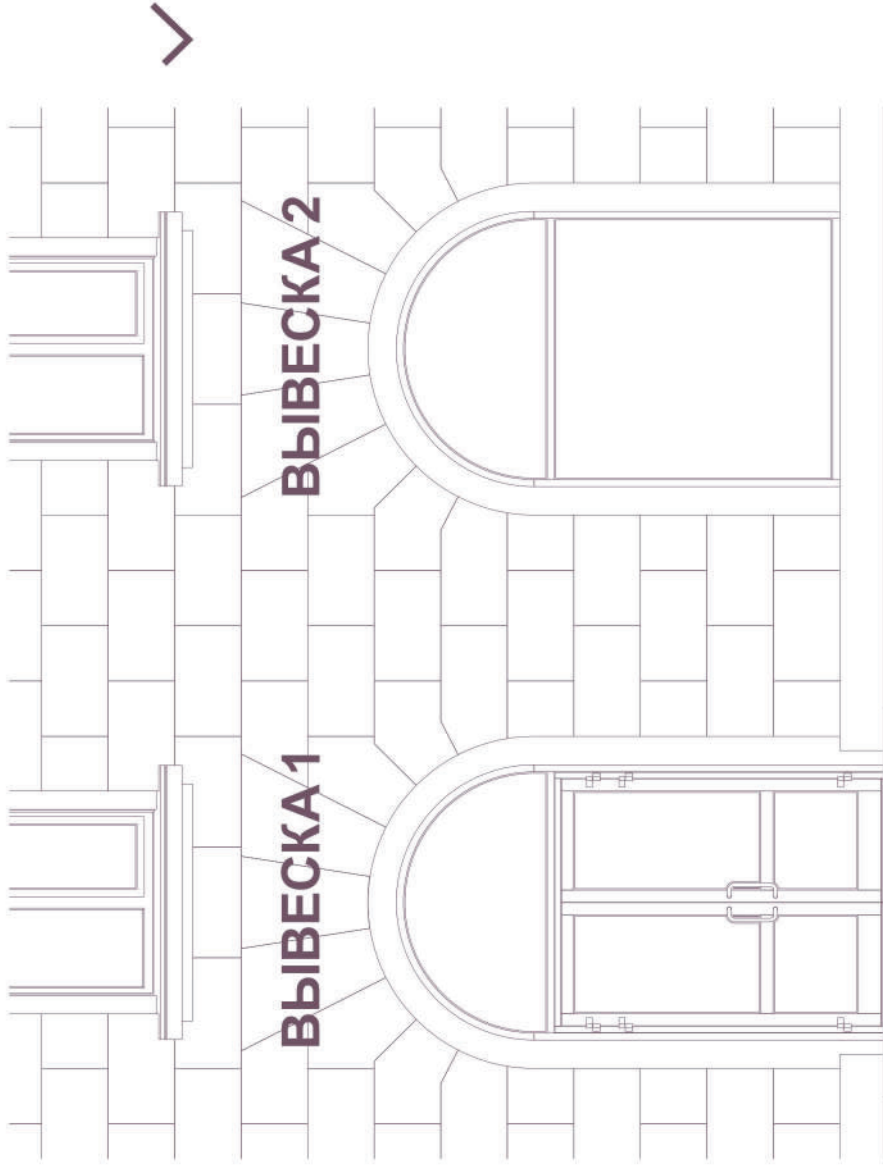
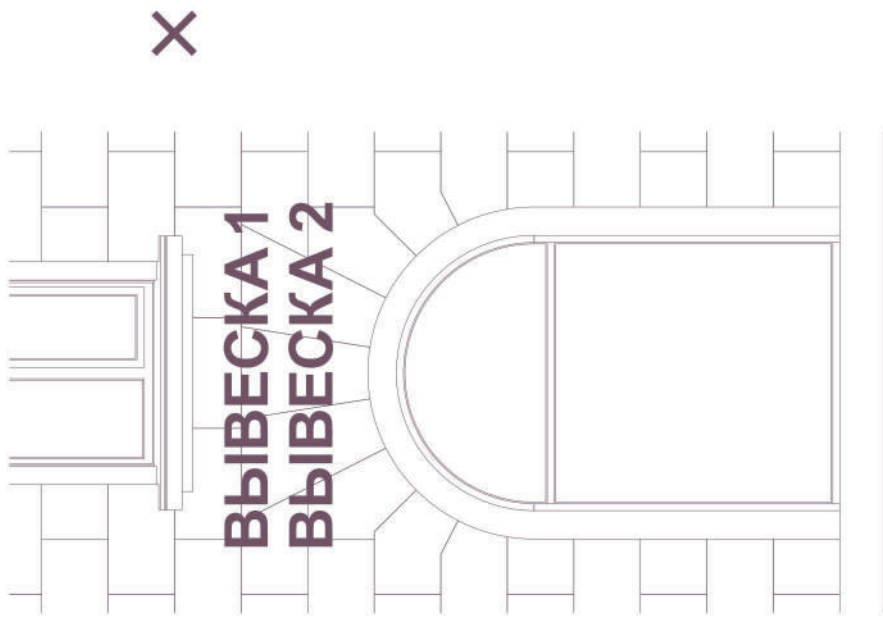

Рисунок 7.

РАЗМЕЩЕНИЕ ВЫВЕСОК

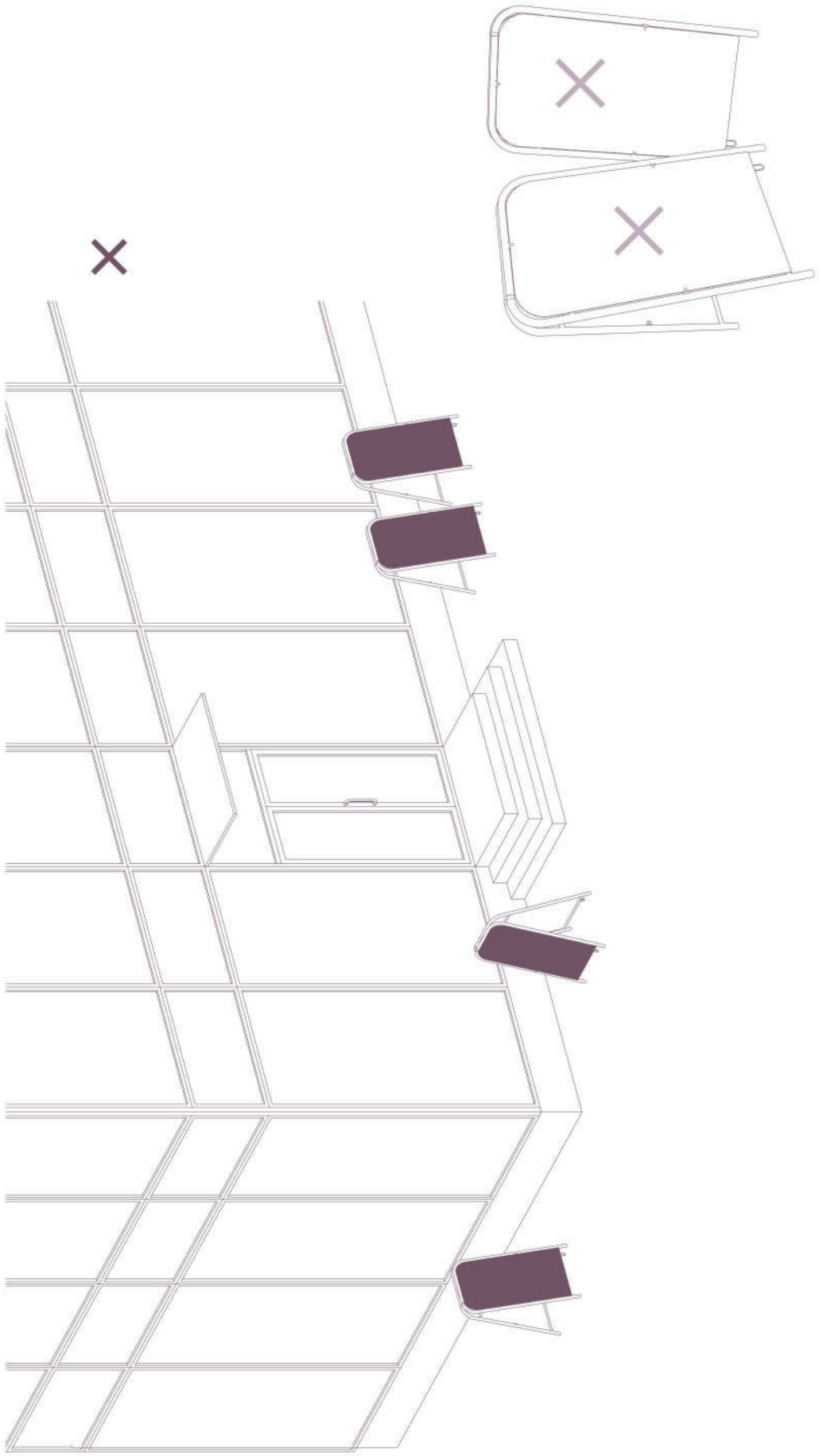

Рисунок 8.

РАЗМЕЩЕНИЕ ВЫВЕСОК

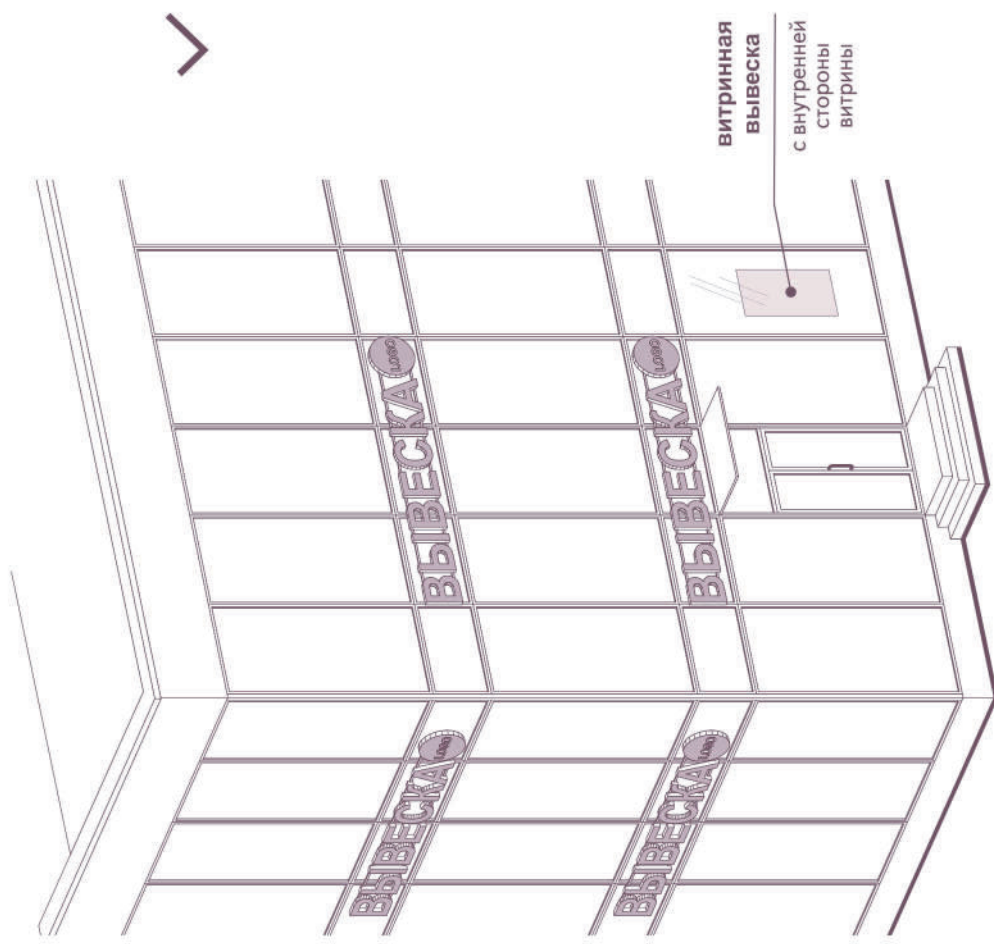
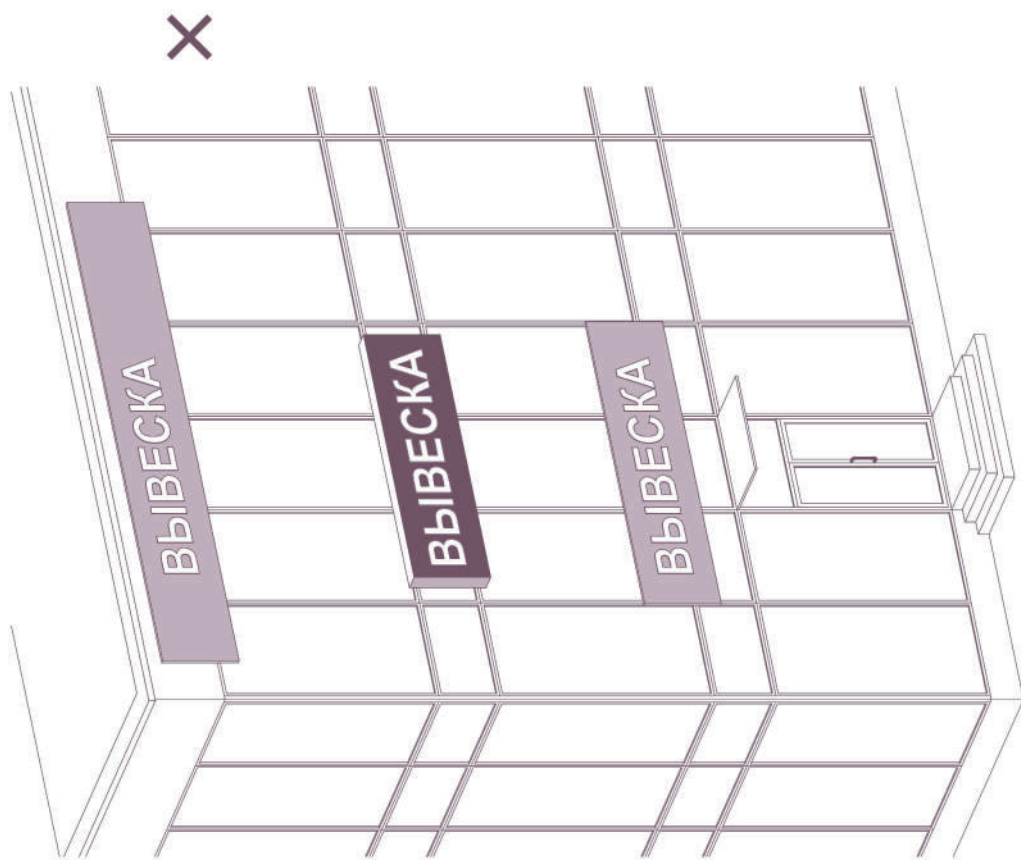

Рисунок 9.

ПОДСВЕТКА ВЫВЕСОК

ВНУТРЕННЯЯ

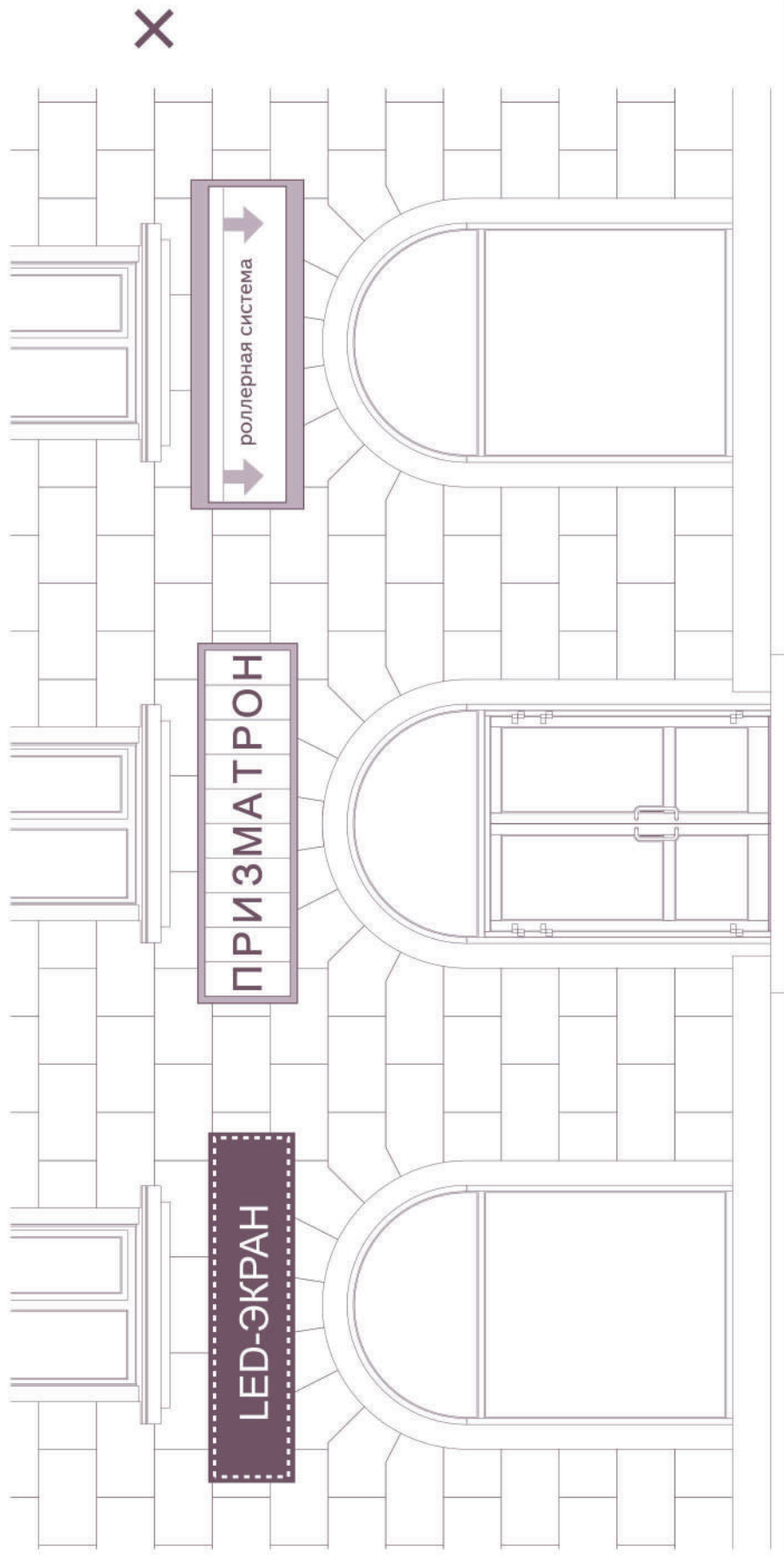
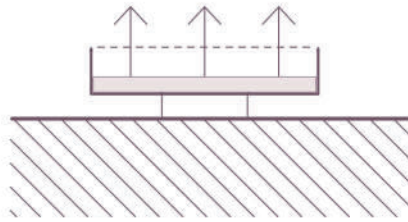

1

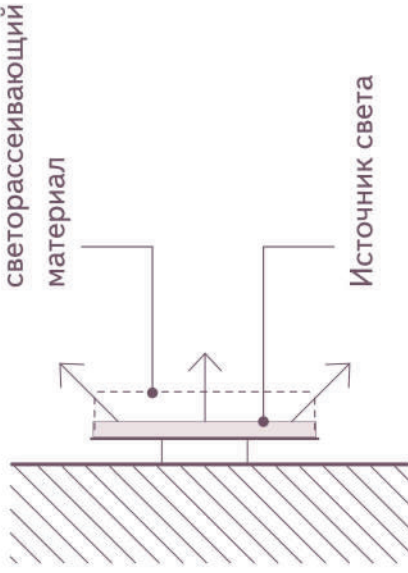

2

КОНТР-АЖУРНАЯ

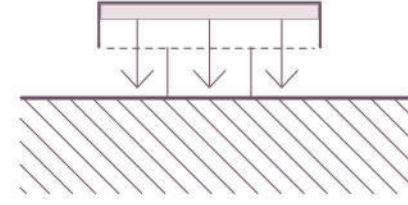

1

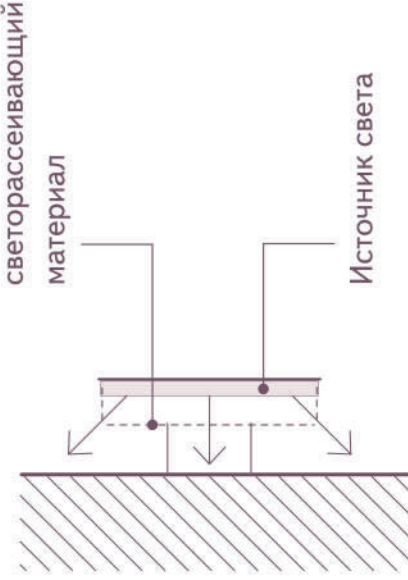

2

Матовый светорассеивающий материал
Источник света

Рисунок 10.

РАЗМЕЩЕНИЕ ВЫВЕСОК



Рисунок 11.

РАЗМЕЩЕНИЕ ВЫВЕСОК

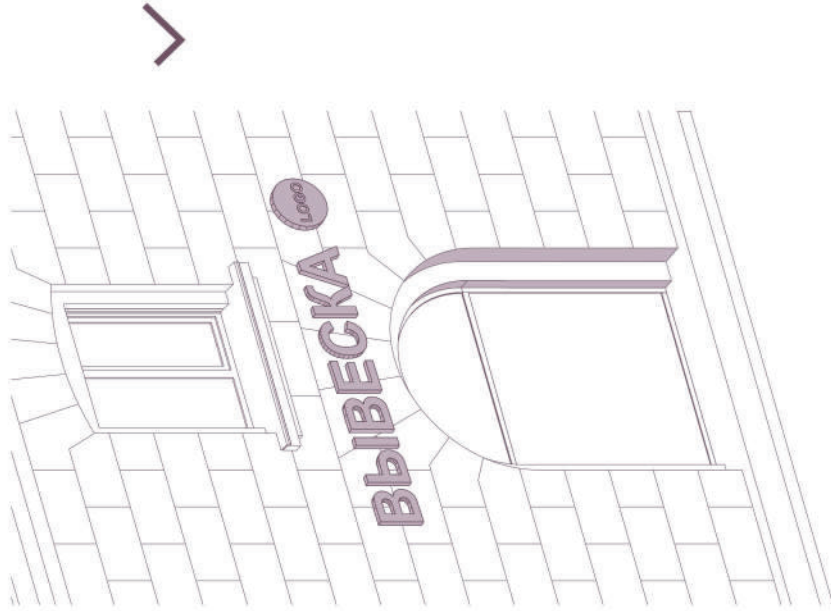
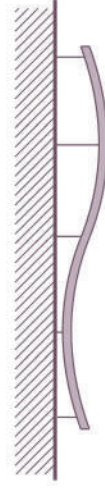
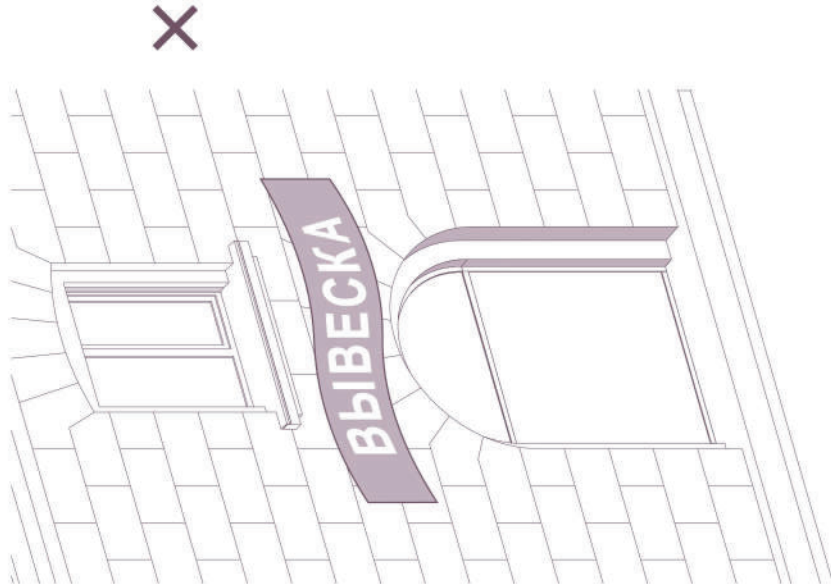
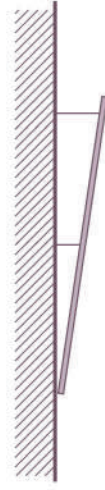
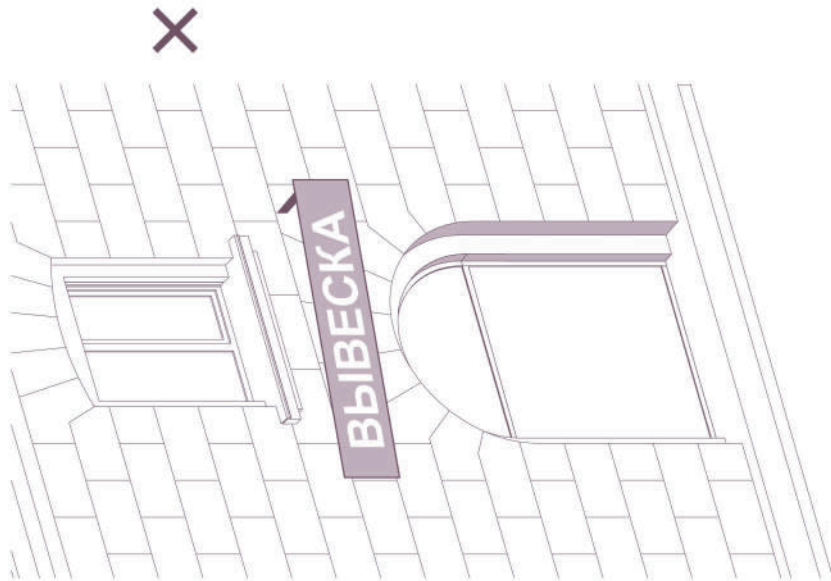

Рисунок 12.

РАЗМЕЩЕНИЕ ВЫВЕСОК

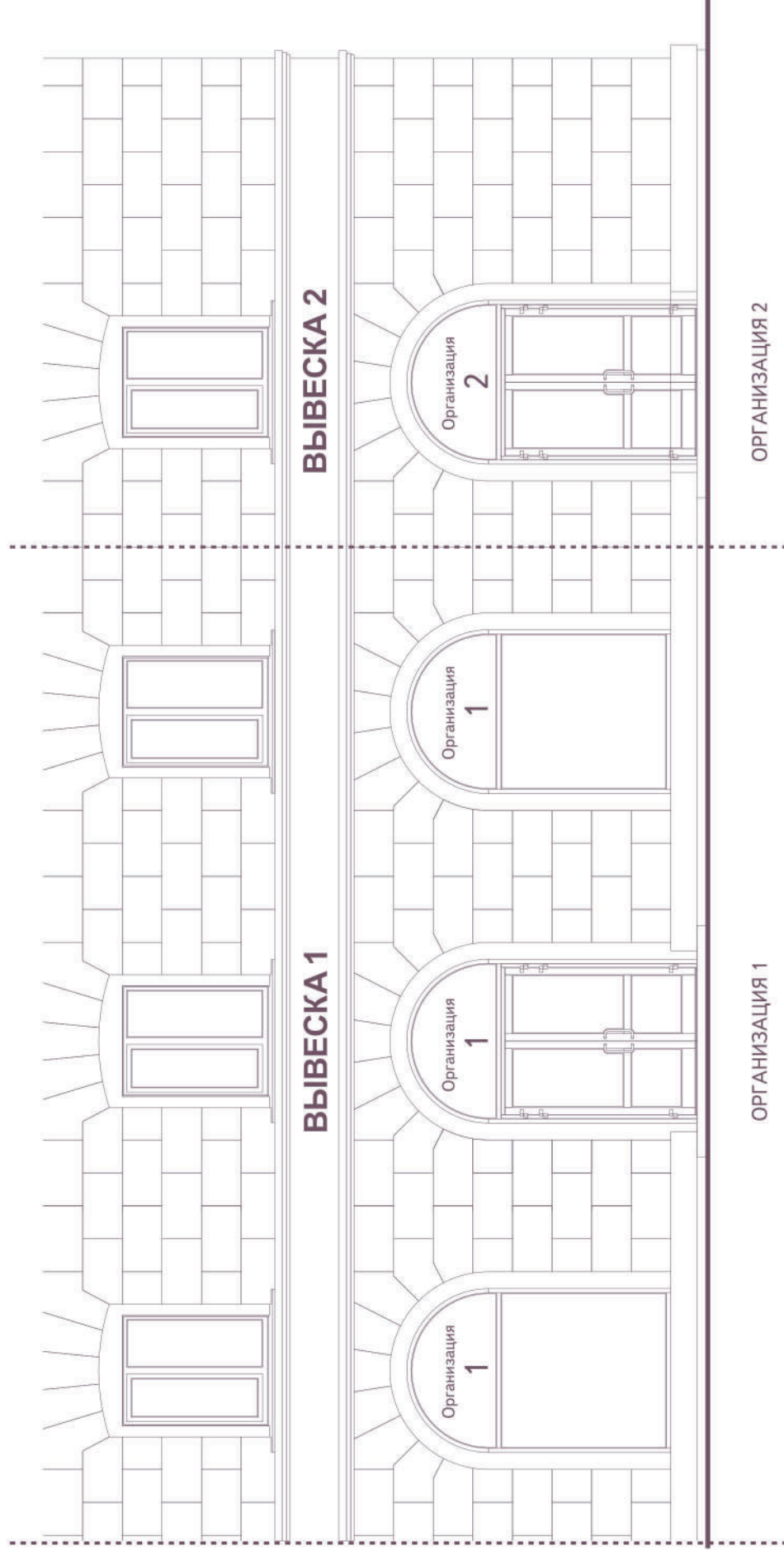
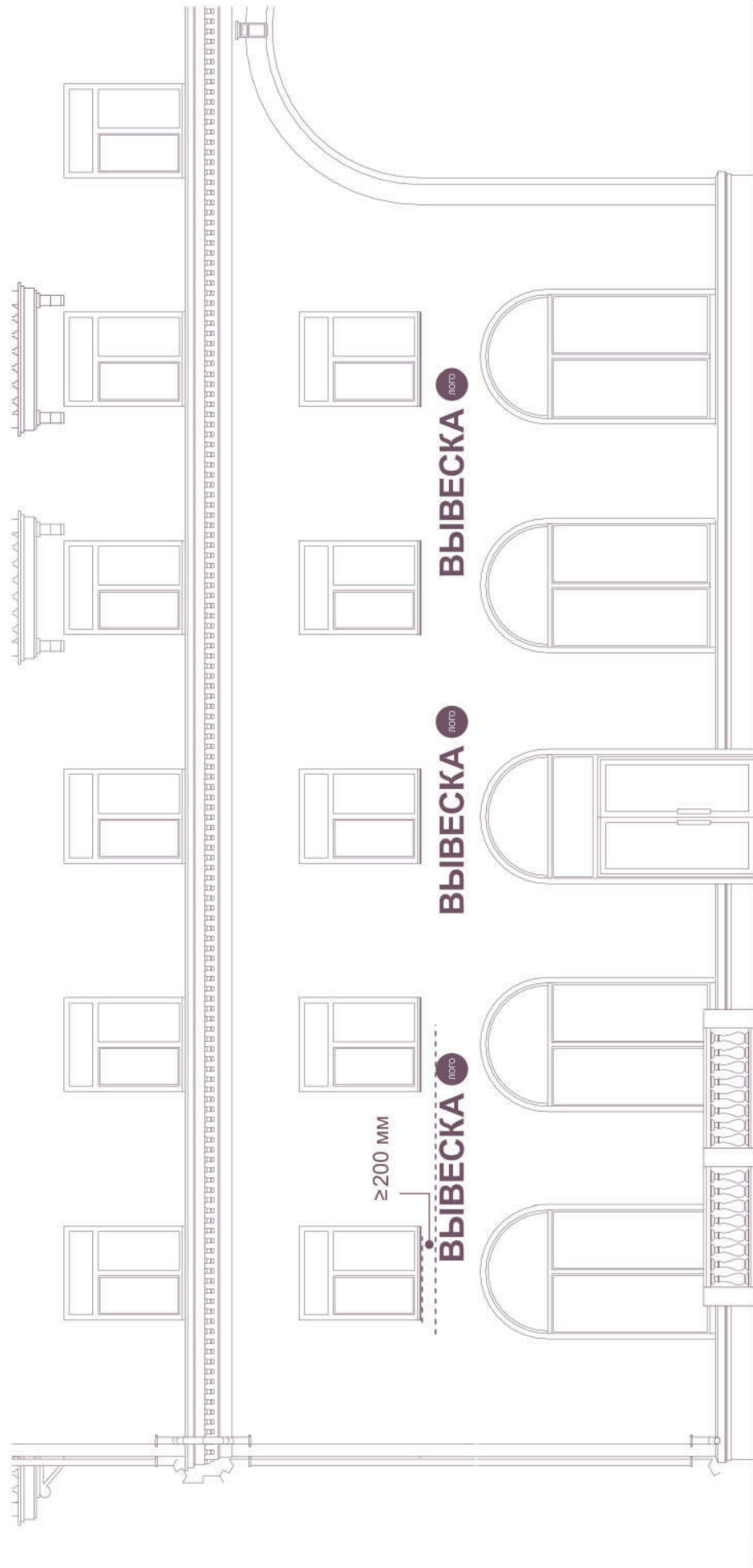

Жилой дом со встроенно-пристроенными нежилыми помещениями в пределах габаритов здания.

РАЗМЕЩЕНИЕ ВЫВЕСОК

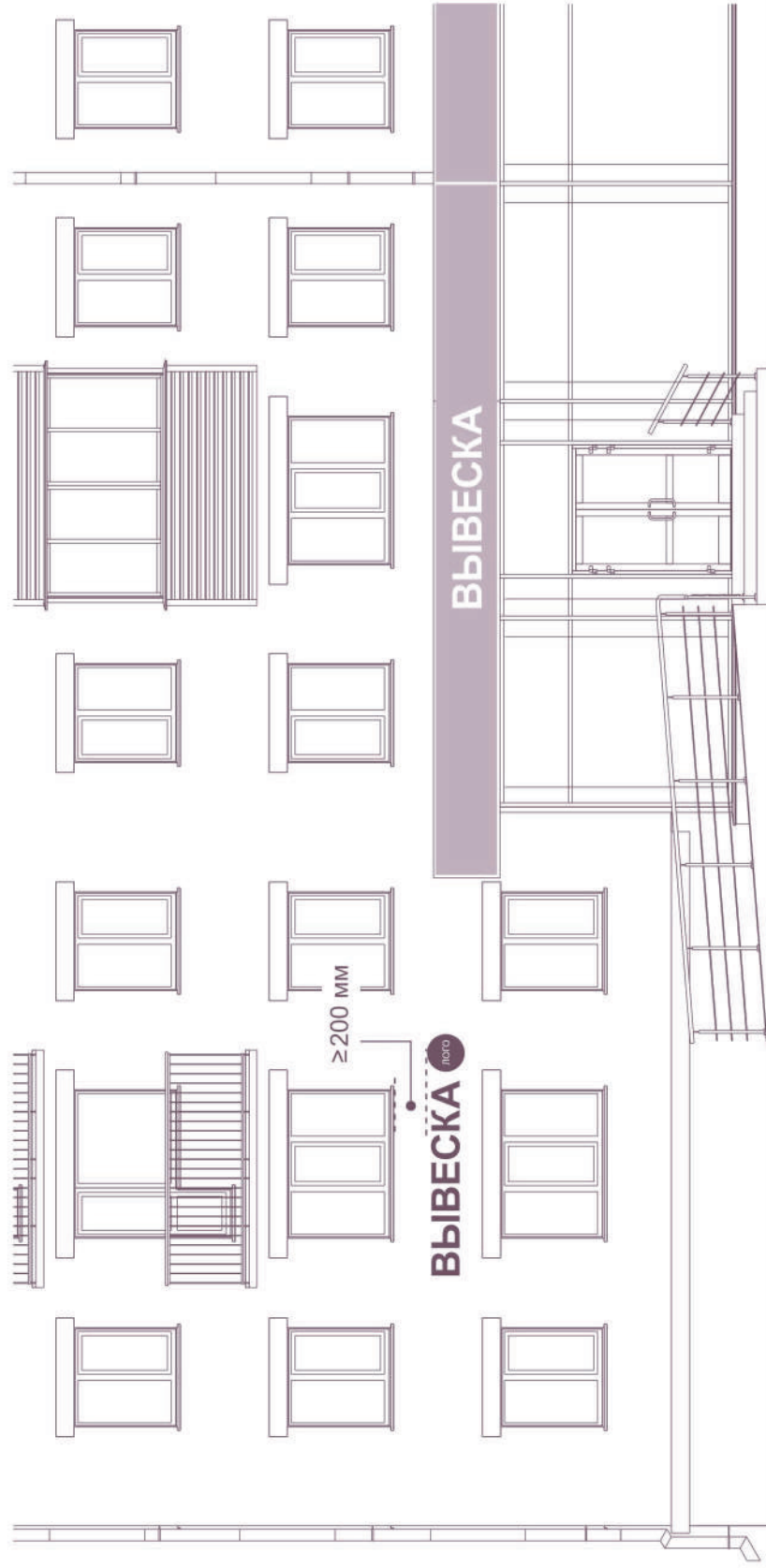

Жилой дом со встроенно-пристроенными нежилыми помещениями, вынесенными за пределы габаритов здания.

РАЗМЕЩЕНИЕ ВЫВЕСОК

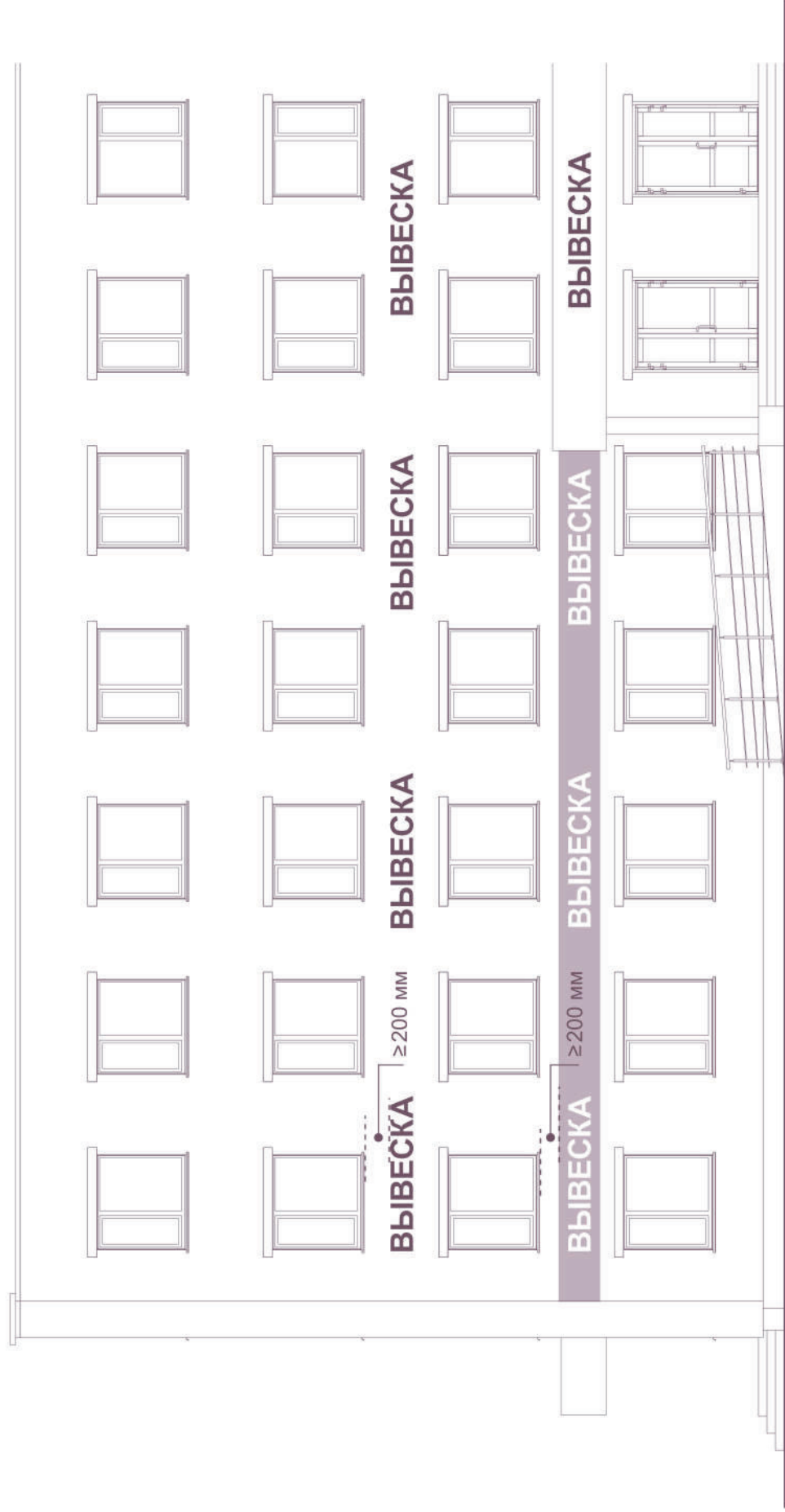

Административное (промышленное) здание.

РАЗМЕЩЕНИЕ ВЫВЕСОК

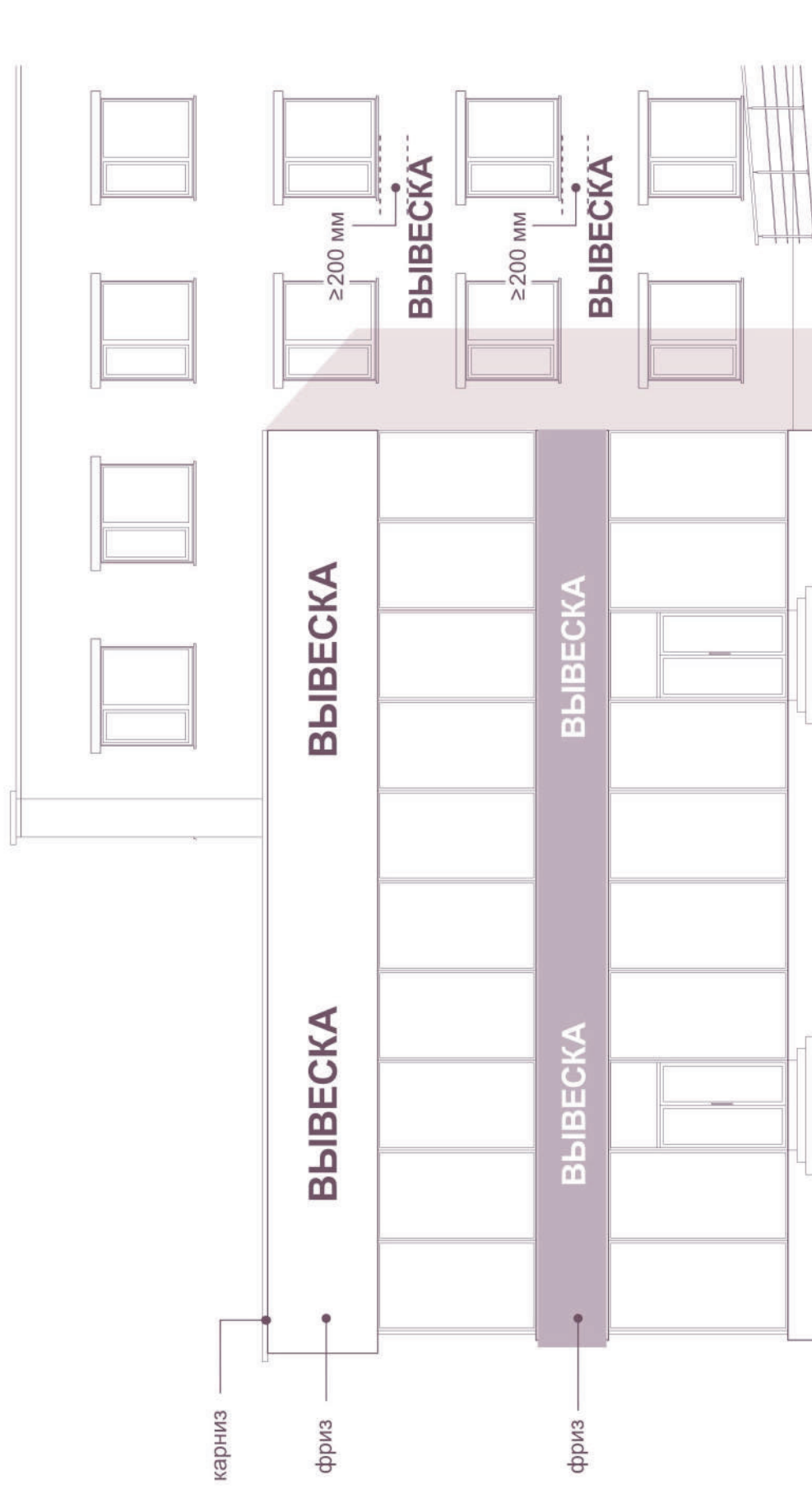

Административное здание со встроенно-пристроенными нежилыми помещениями, вынесенными за пределы габаритов здания.

РАЗМЕЩЕНИЕ ВЫВЕСОК



Рисунок 17.

РАЗМЕЩЕНИЕ ВЫВЕСОК

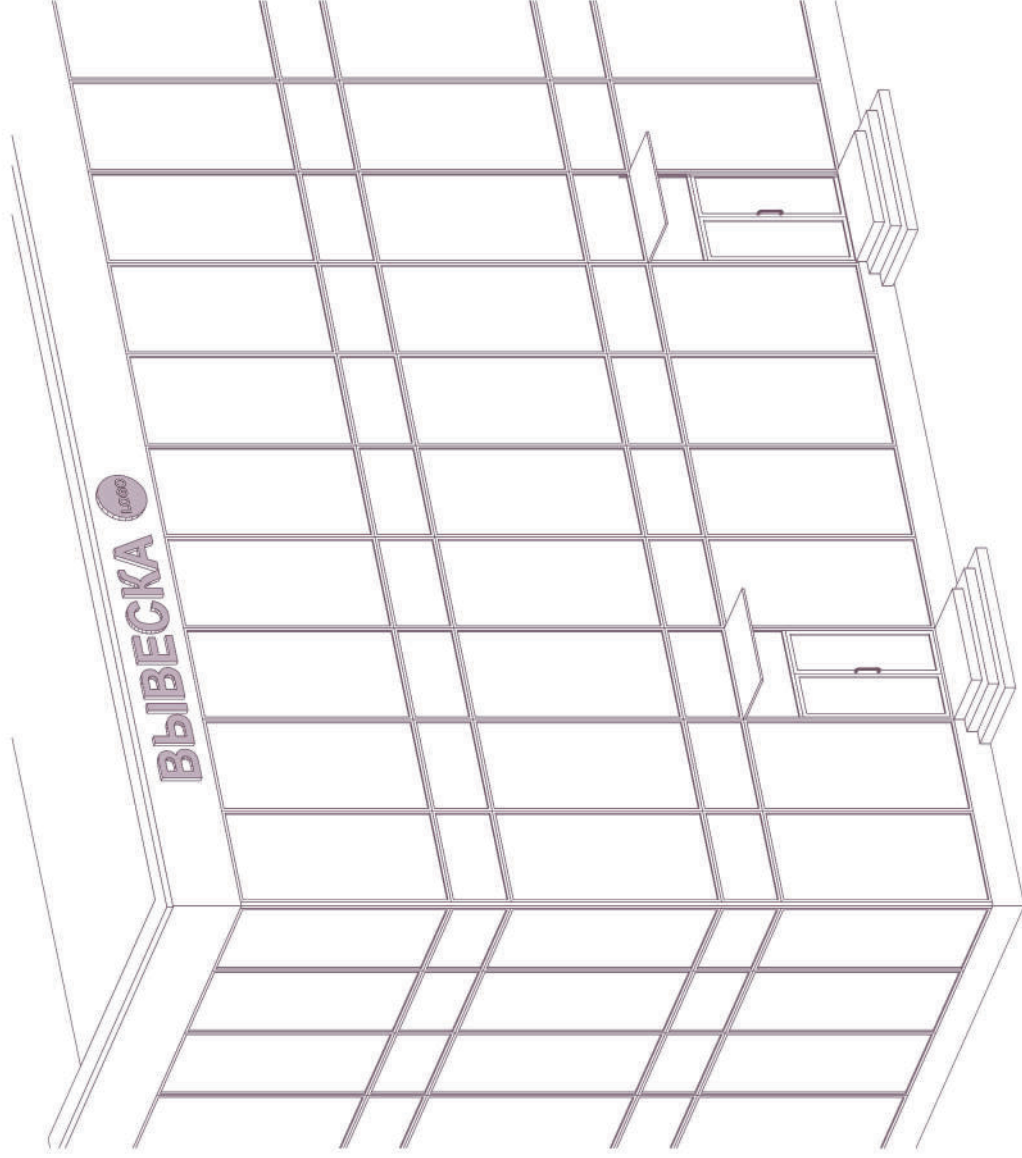

Рисунок 18.

РАЗМЕЩЕНИЕ ВЫВЕСОК

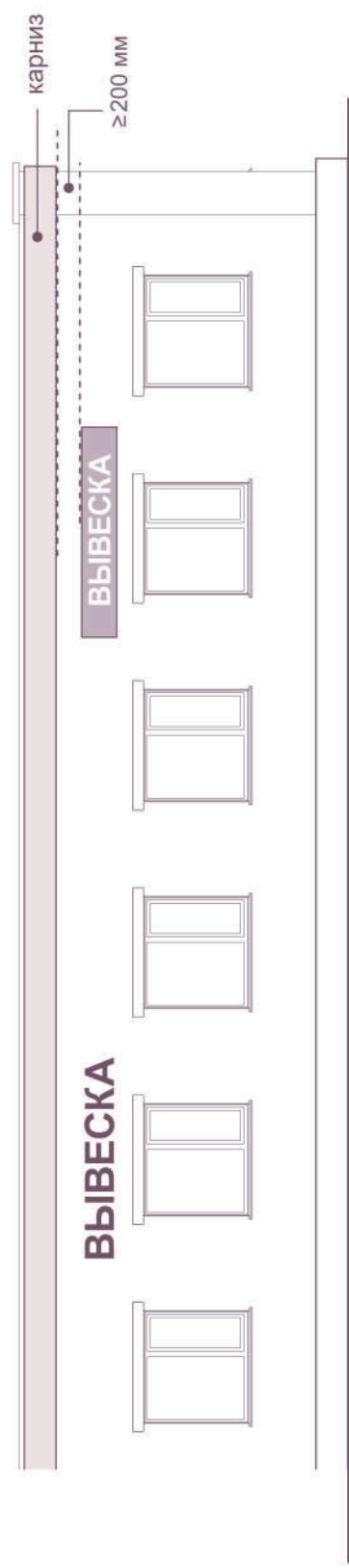
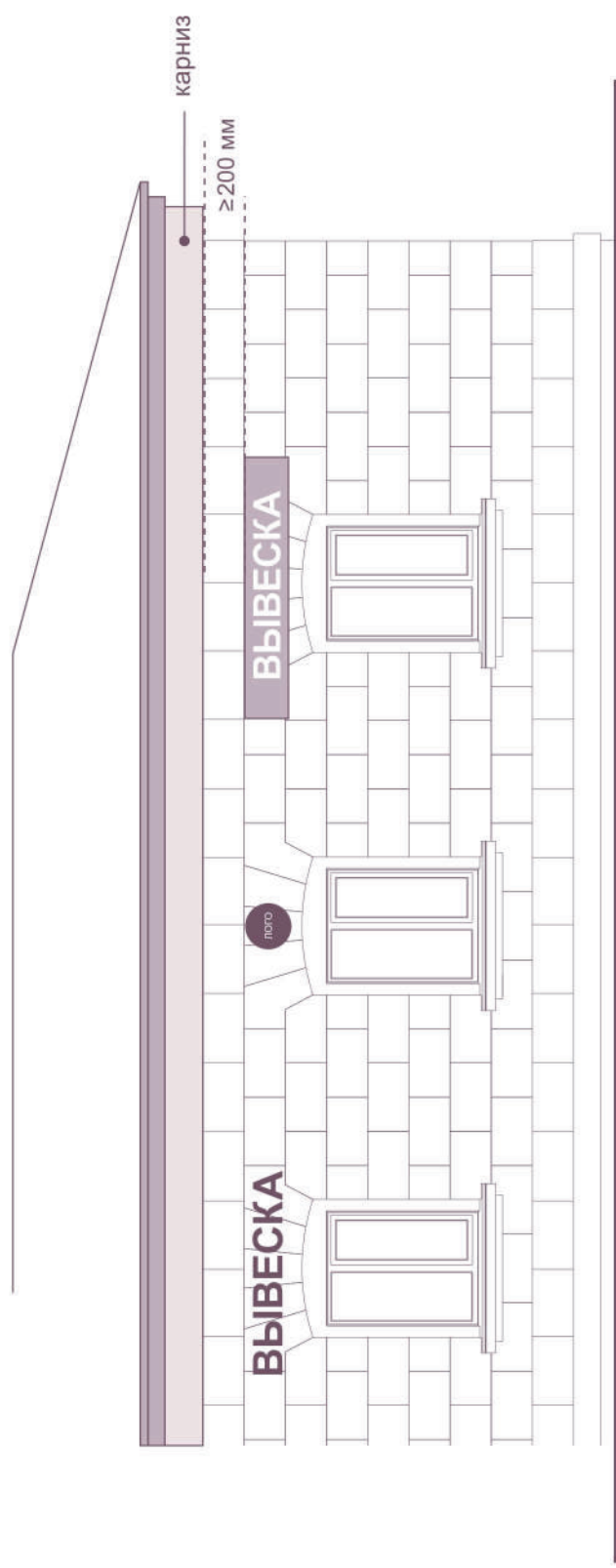

Рисунок 19.

ФАСАДНЫЕ ВЫВЕСКИ

ОТДЕЛЬНЫЕ БУКВЫ В ОДНУ СТРОКУ

Прописные буквы

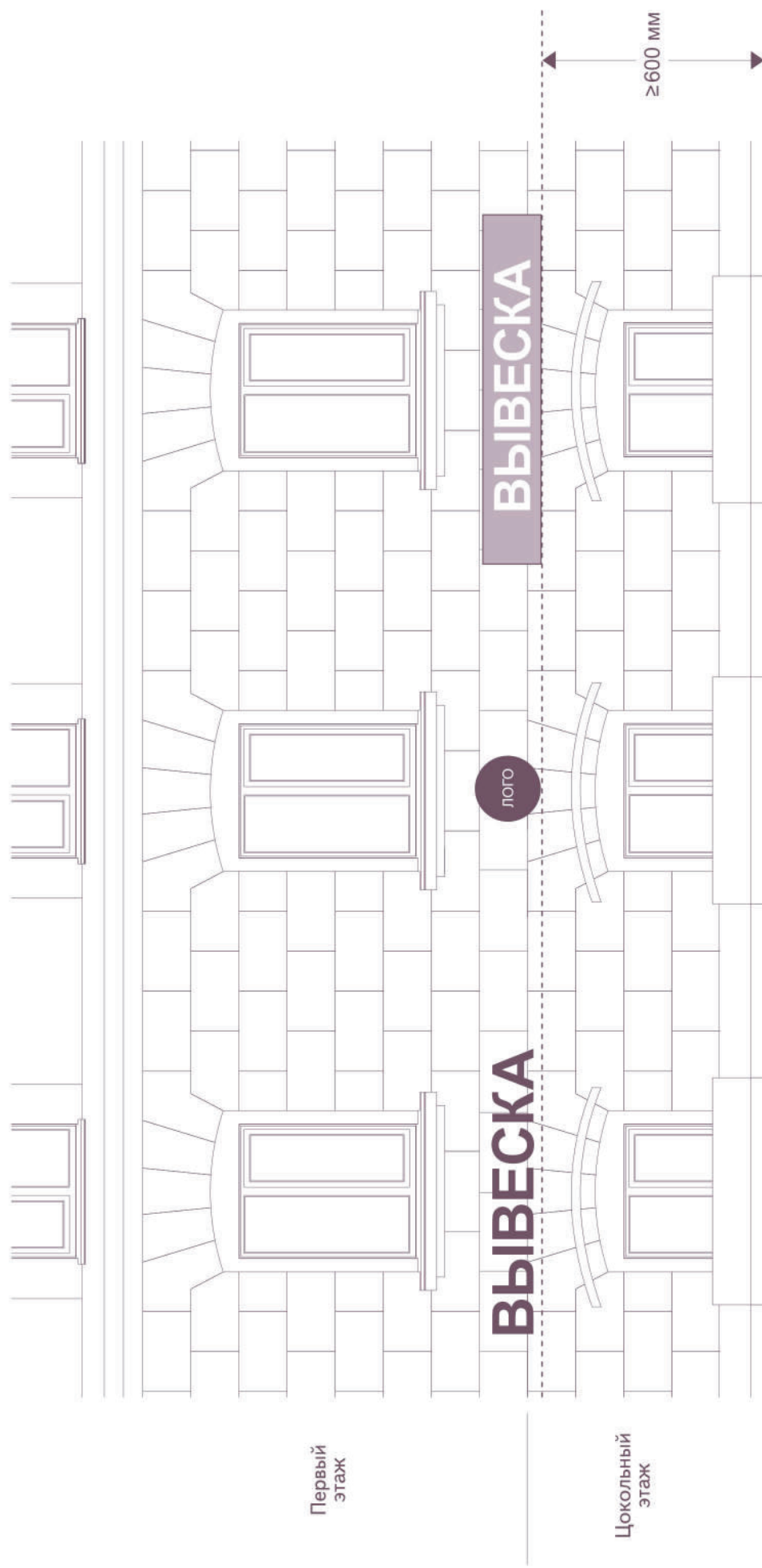

Строчные буквы

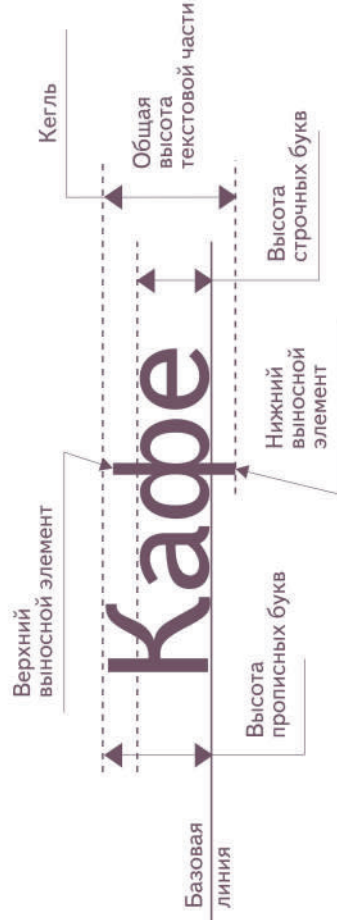

ОТДЕЛЬНЫЕ БУКВЫ В ДВЕ СТРОКИ

Прописные буквы



Тип услуги



Фирменное наименование



Максимальные размеры (мм)

A	B	B2
750	500	600

Рисунок 20.

ФАСАДНЫЕ ВЫВЕСКИ

КОМПОЗИЦИЯ ИЗ ОТДЕЛЬНЫХ ОБЪЕМНЫХ БУКВ, ЦИФР, СИМВОЛОВ, ДЕКОРАТИВНО-ХУДОЖЕСТВЕННЫХ ЭЛЕМЕНТОВ

Вывеска без подложки
в одну строку

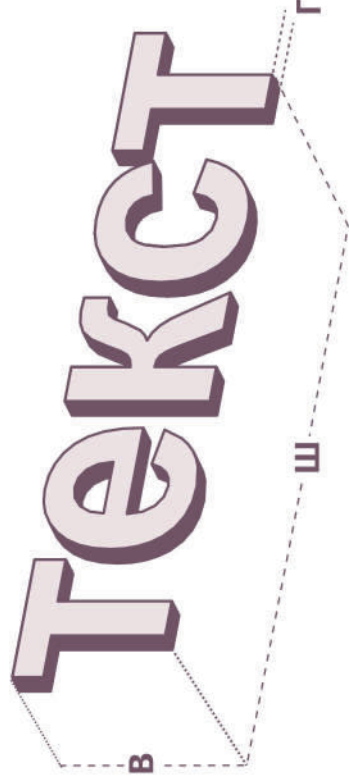

Вывеска без подложки
в две строки

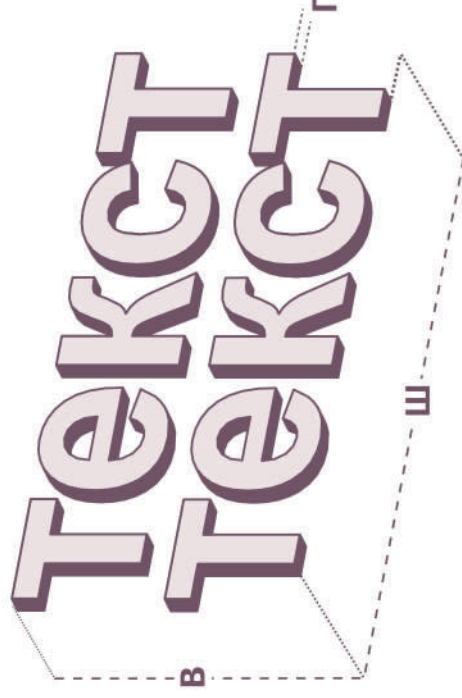

Максимальные размеры (мм)

Ш	В	Г
*	500	30 - 85
*	600	30 - 85

в одну строку
в две строки

ФАСАДНЫЕ ВЫВЕСКИ

КОМПОЗИЦИЯ ИЗ ОТДЕЛЬНЫХ ОБЪЕМНЫХ БУКВ, ЦИФР, СИМВОЛОВ, ДЕКОРАТИВНО-ХУДОЖЕСТВЕННЫХ ЭЛЕМЕНТОВ

Вывеска без подложки



Максимальные размеры (мм)

А	В
750	500

ФАСАДНЫЕ ВЫВЕСКИ

КОМПОЗИЦИЯ ИЗ ОТДЕЛЬНЫХ БУКВ, ЦИФР, СИМВОЛОВ, ДЕКОРАТИВНО-ХУДОЖЕСТВЕННЫХ ЭЛЕМЕНТОВ, РАЗМЕЩЕННЫХ НА ОБЩЕЙ ПОДЛОЖКЕ

Вывеска на подложке

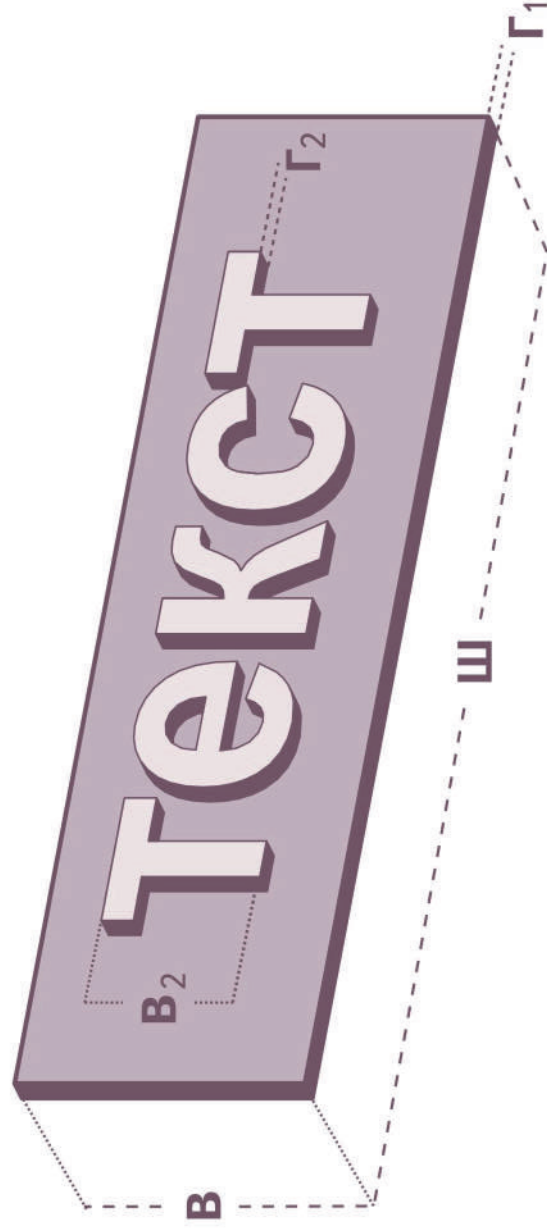

Максимальные размеры (мм)

Ш	В	В ₂	Г ₁	Г ₂
*	700	70% В	50	100

* определяется разреженной зоной размещения вывесок

ФАСАДНЫЕ ВЫВЕСКИ

КОМПОЗИЦИЯ ИЗ ОТДЕЛЬНЫХ БУКВ, ЦИФР, СИМВОЛОВ, ДЕКОРАТИВНО-ХУДОЖЕСТВЕННЫХ ЭЛЕМЕНТОВ, РАЗМЕЩЕННЫХ НА ОБЩЕЙ ПОДЛОЖКЕ

Вывеска на подложке



ФАСАДНЫЕ ВЫВЕСКИ

СВЕТОВОЙ КОРОБ ПРОСТОЙ ФОРМЫ

Планшетный короб

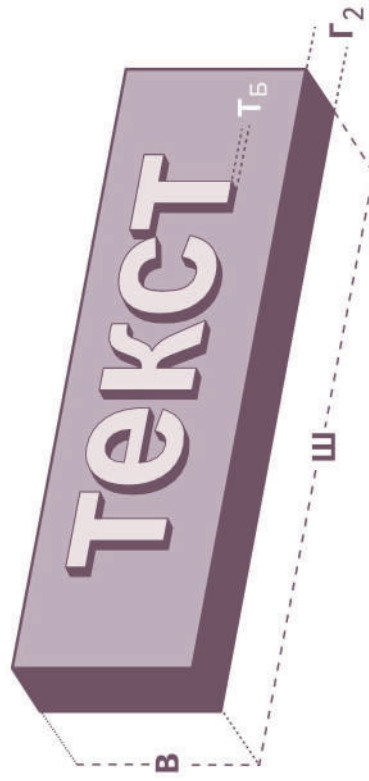
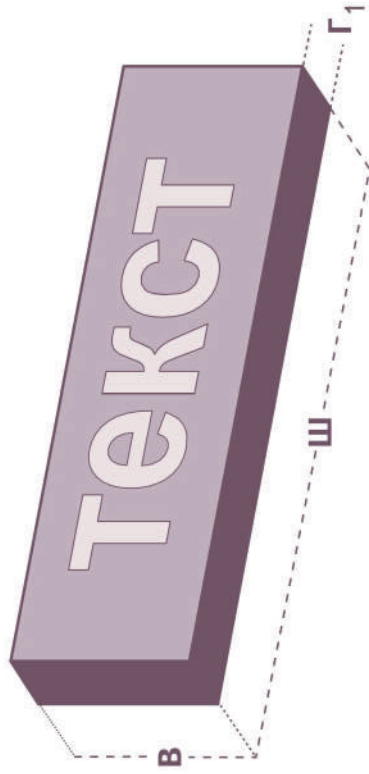

СВЕТОВОЙ КОРОБ СЛОЖНОЙ ФОРМЫ

Фигурный короб

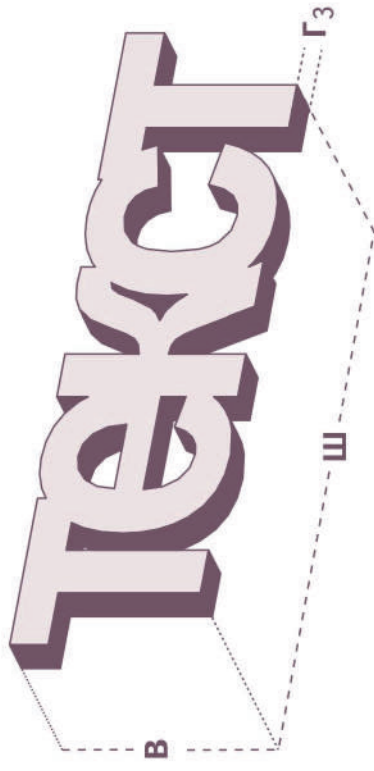

Максимальные размеры (мм)

Ш	В	Г ₁	Г ₂	Г ₃	Т _Б
*	700	70 - 180			
*	700		70 - 120		60
*	700			70 - 100	

Планшетный короб

Планшетный короб

Фигурный короб

ФАСАДНЫЕ ВЫВЕСКИ

СВЕТОВОЙ КОРОБ
ПРОСТОЙ ФОРМЫ
Планшетный короб

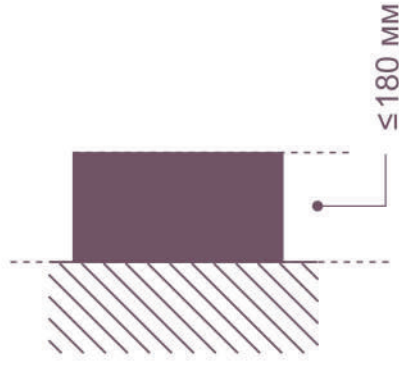

СВЕТОВОЙ КОРОБ
СЛОЖНОЙ ФОРМЫ
Фигурный короб



Рисунок 26.

ВЫВЕСКИ НА ФРИЗЕ

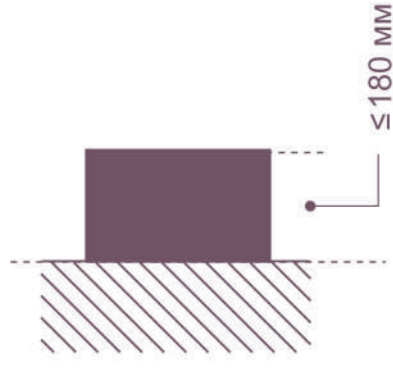

Рисунок 27.

ВЫВЕСКИ НА КОЗЫРЬКЕ

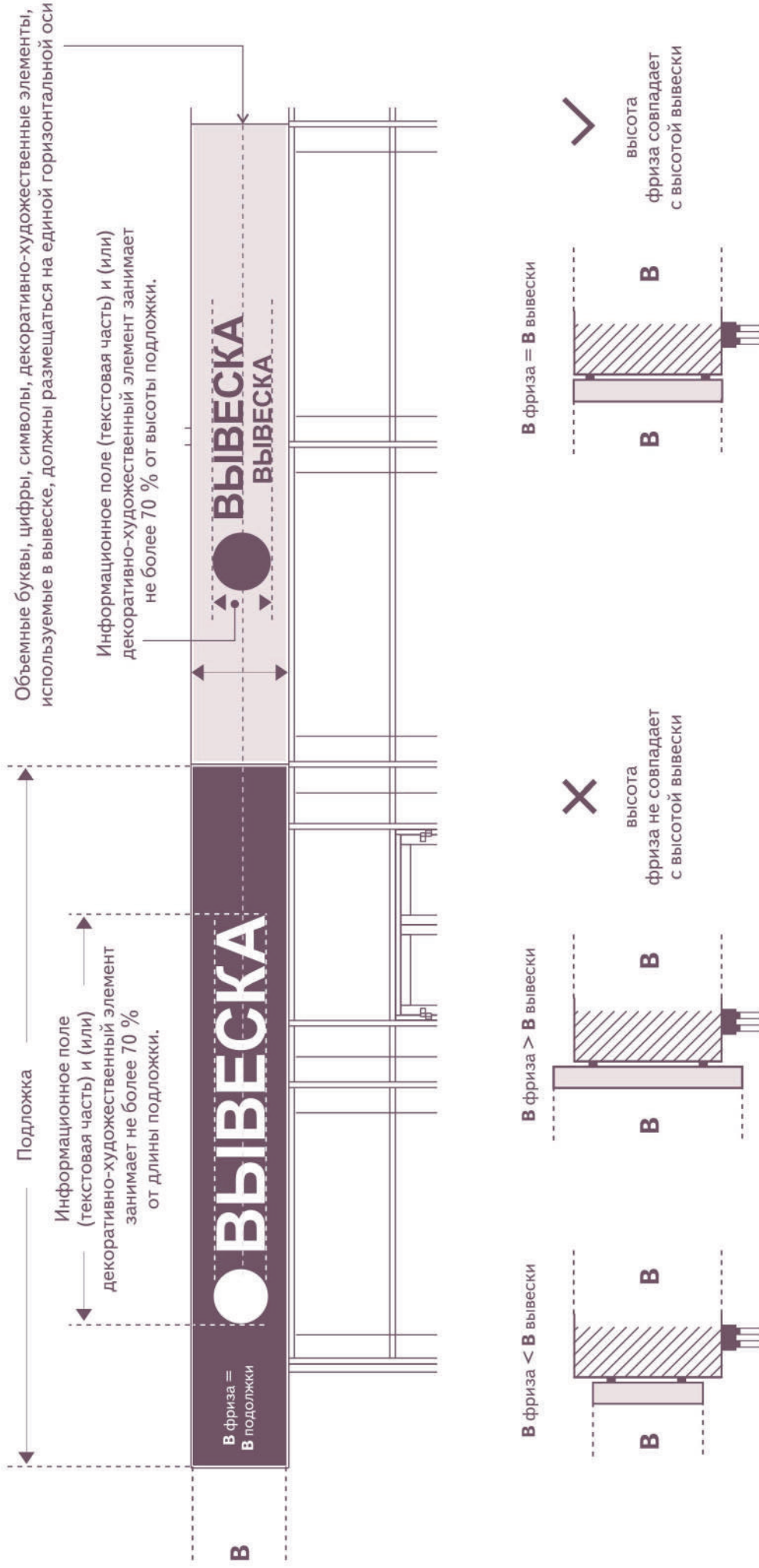
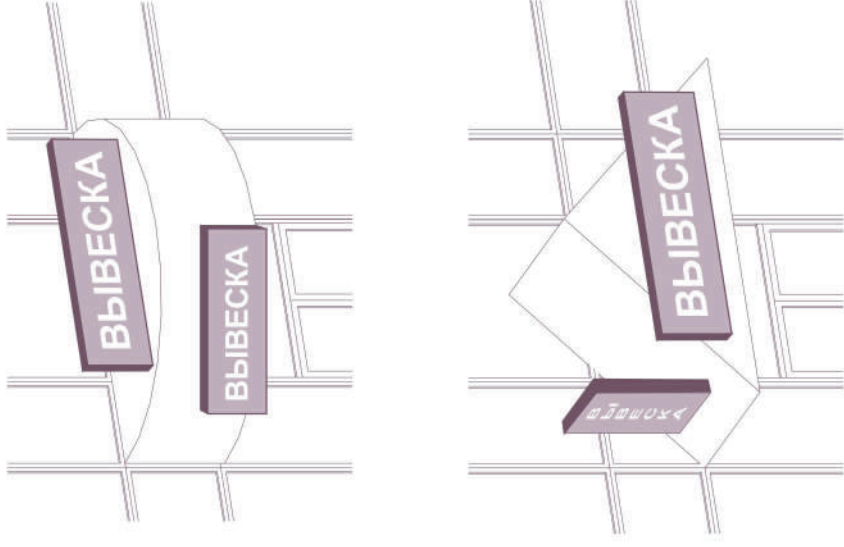
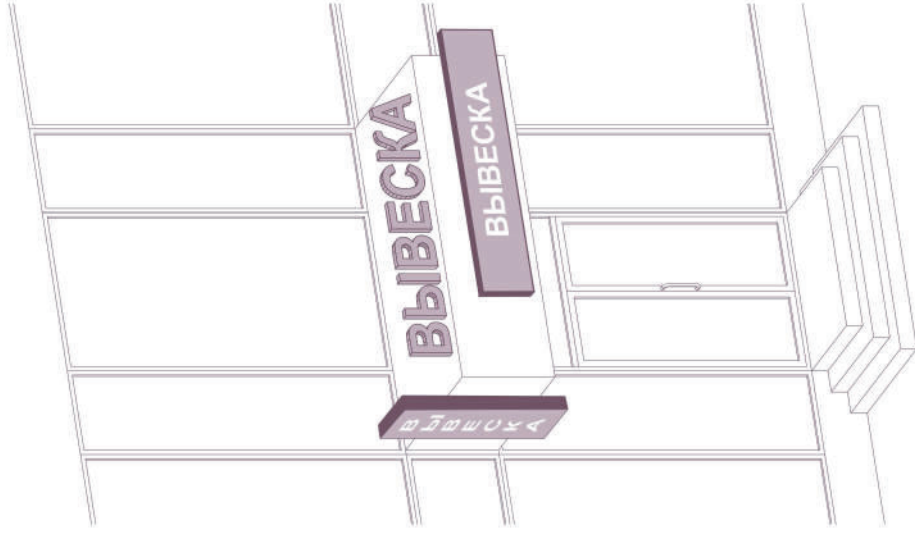
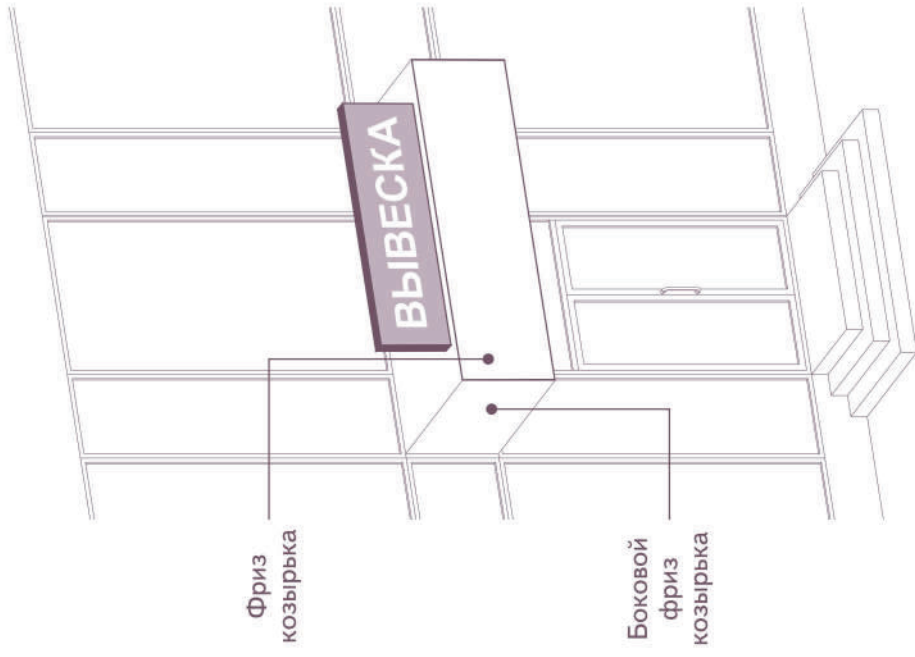

X

ВЫВЕСКА НА КОЗЫРЬКЕ



Рисунок 29.

ТАБЛИЧКИ

в виде
самостоятельной вывески

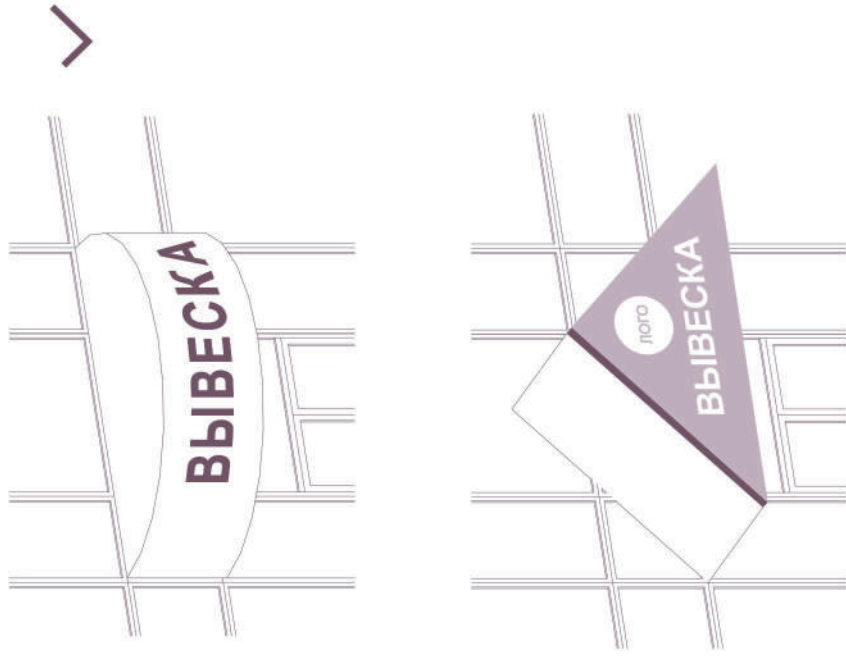
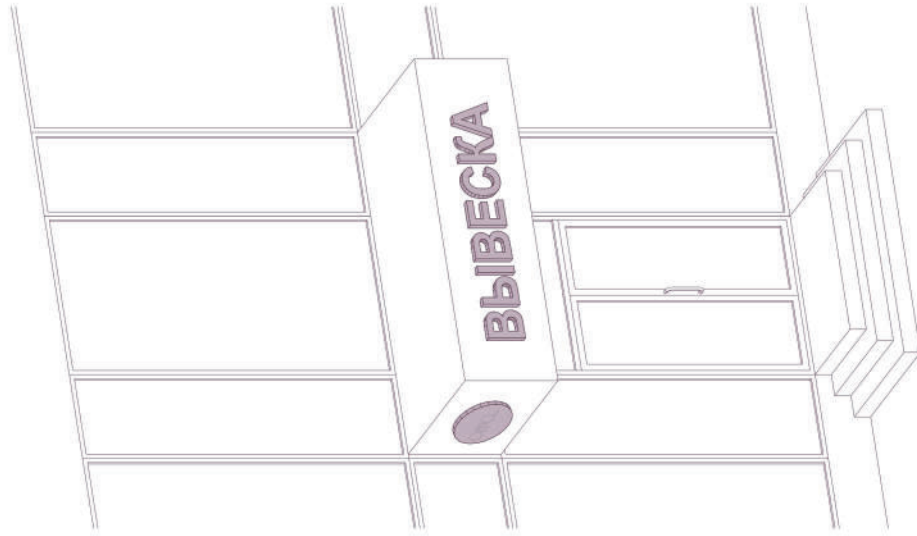
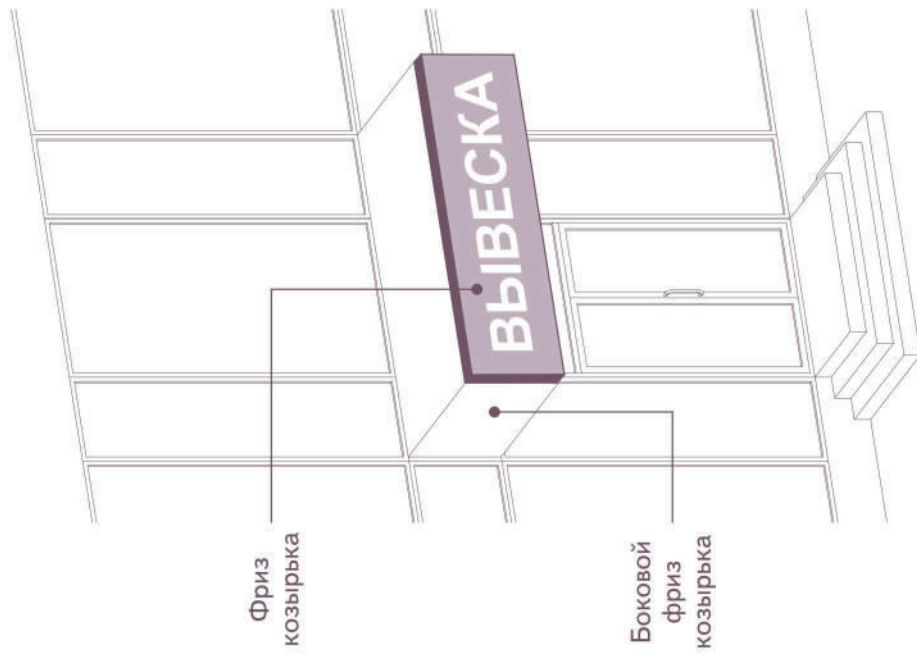
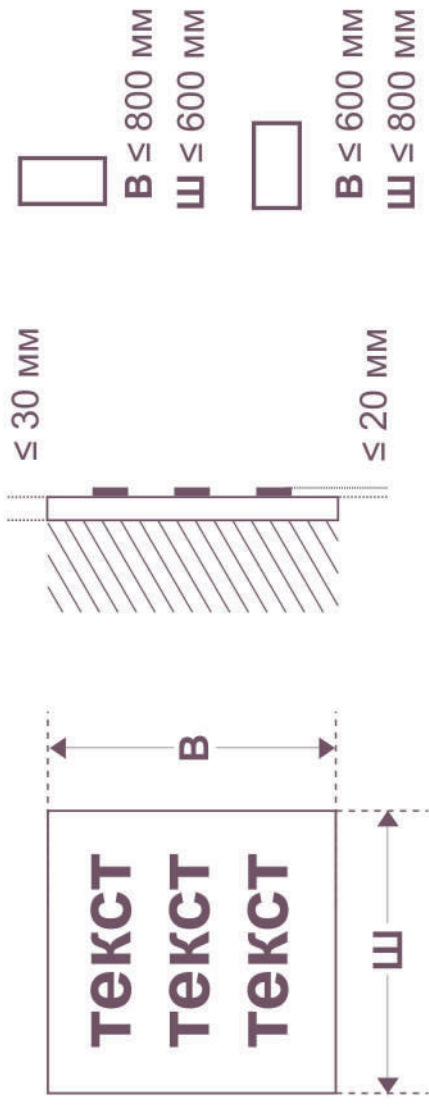

в виде
информационного блока



Рисунок 30.

ТАБЛИЧКИ

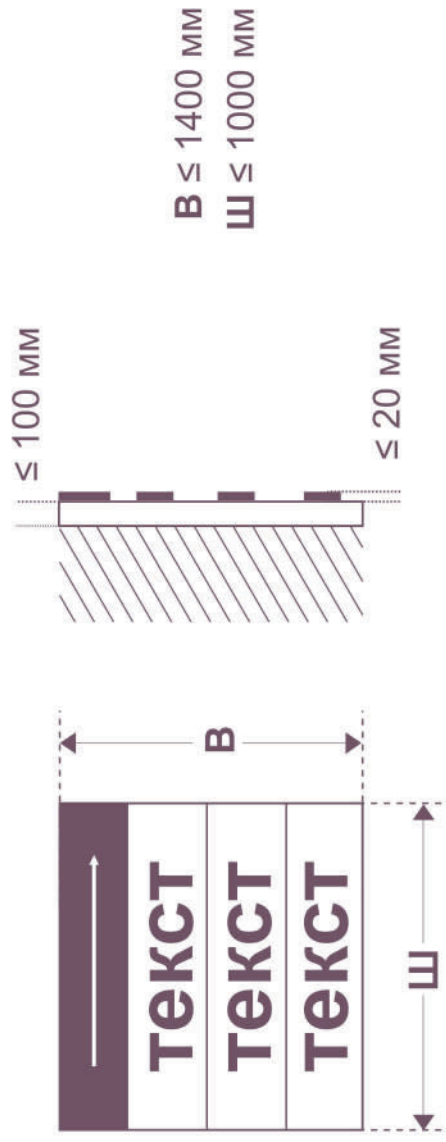

Рисунок 31.

ТАБЛИЧКИ

Плоская

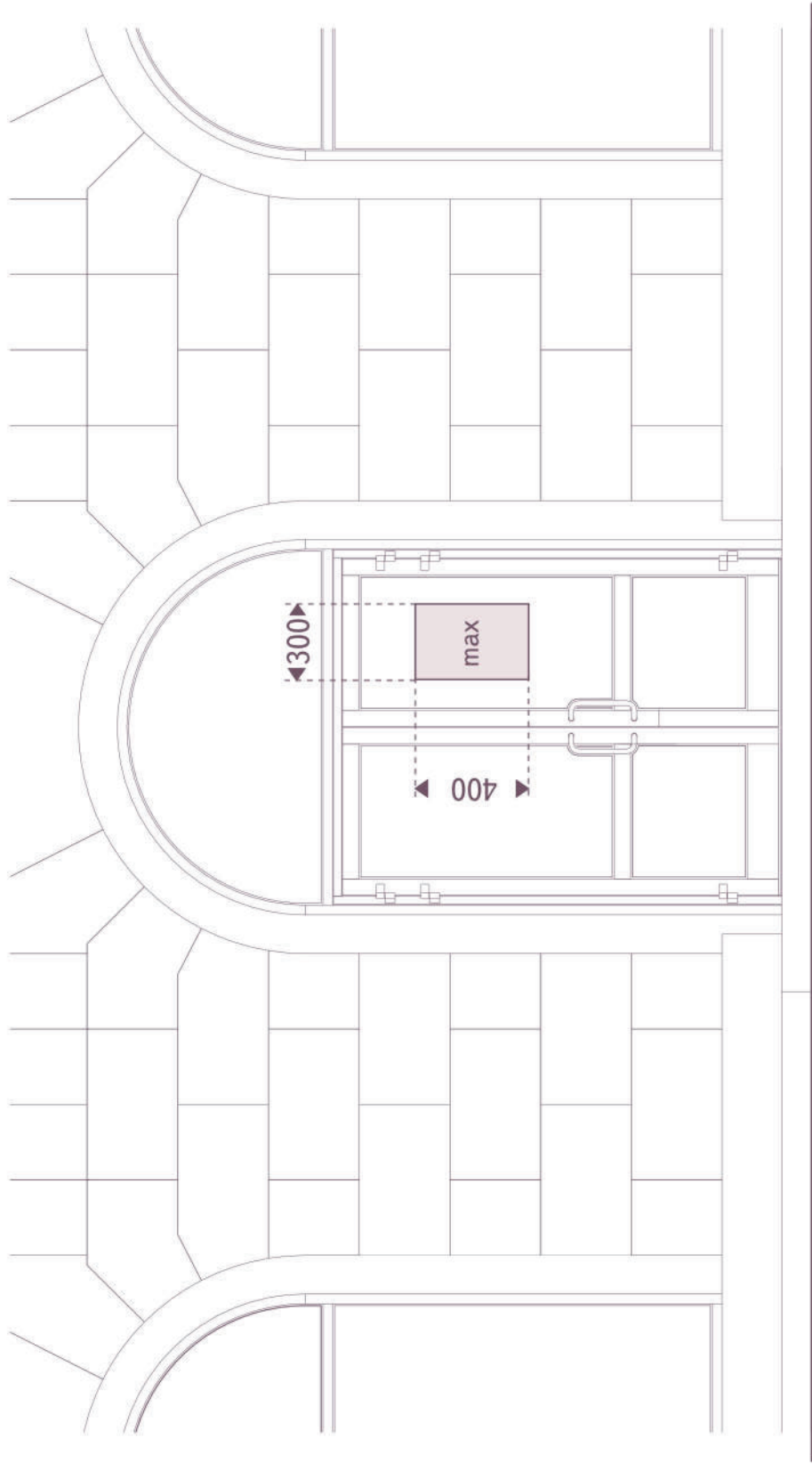
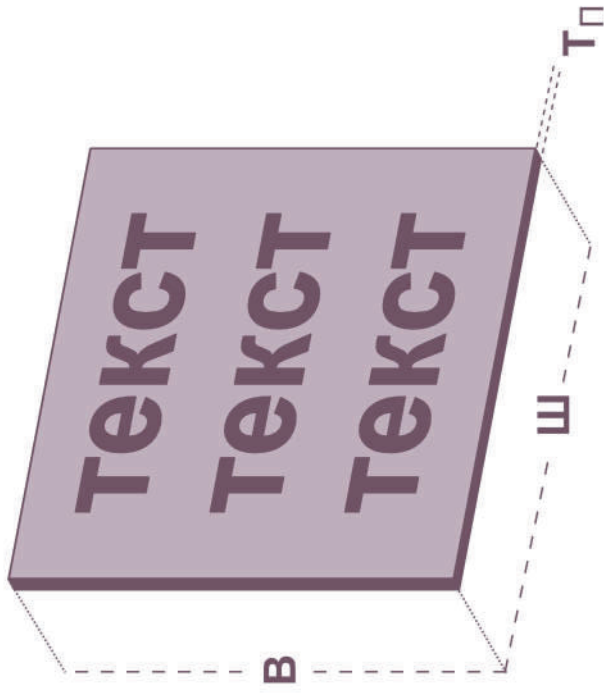

Объемная

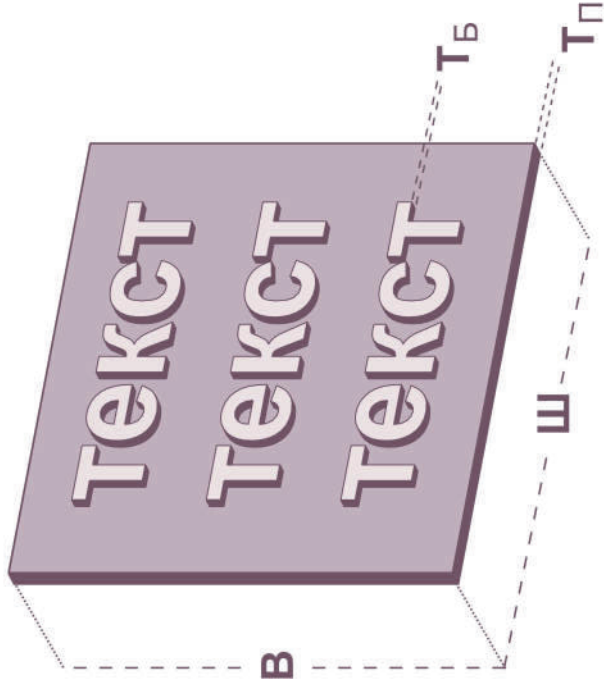

Максимальные размеры (мм)

Ш	В	Т _Б	Т _П	
800	600	20	30	ПЛОСКИЙ
800	600	20	30	ОБЪЕМНЫЙ

ТАБЛИЧКИ



Рисунок 33.

ТАБЛИЧКИ

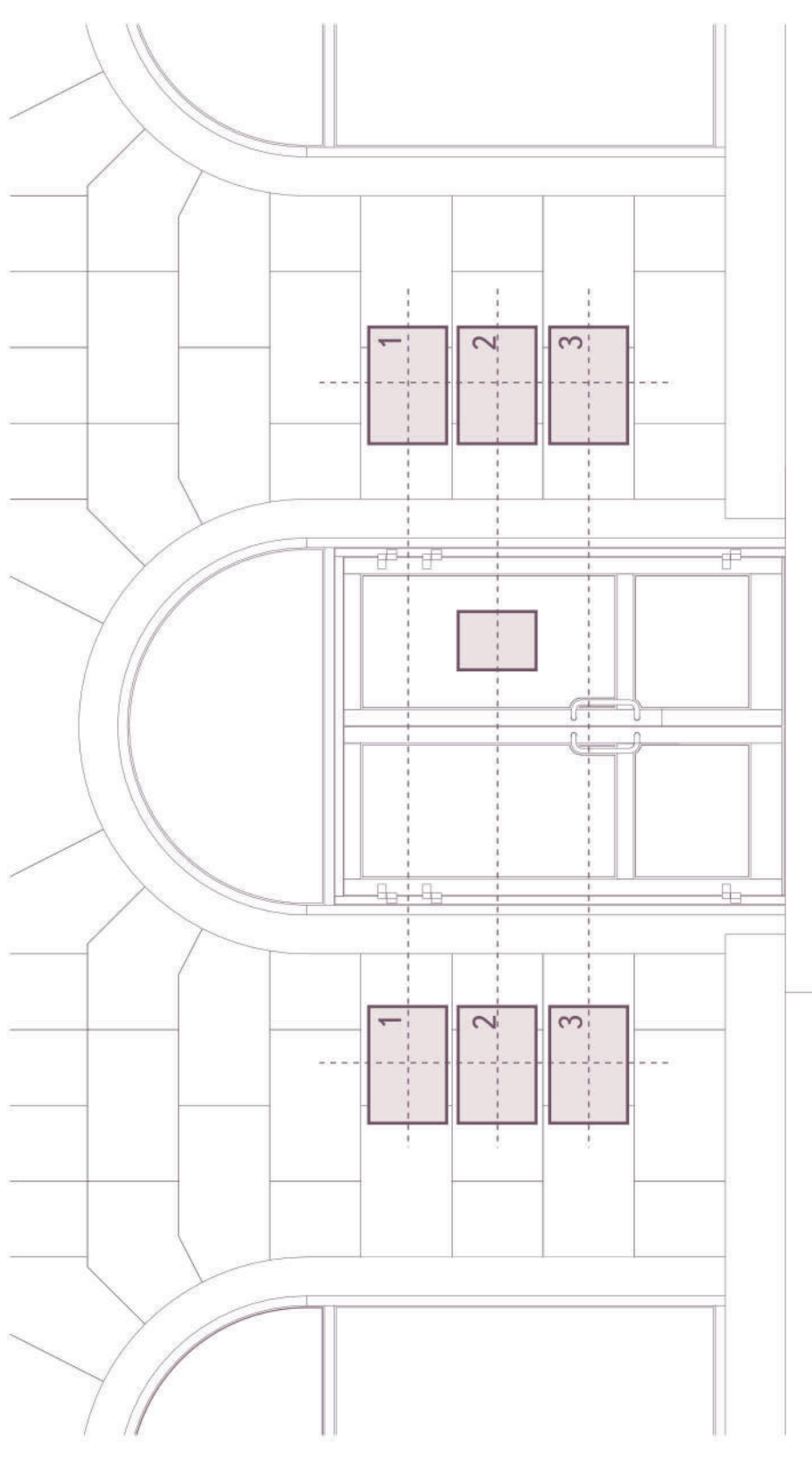

Рисунок 34.

КОНСОЛЬНЫЕ ВЫВЕСКИ

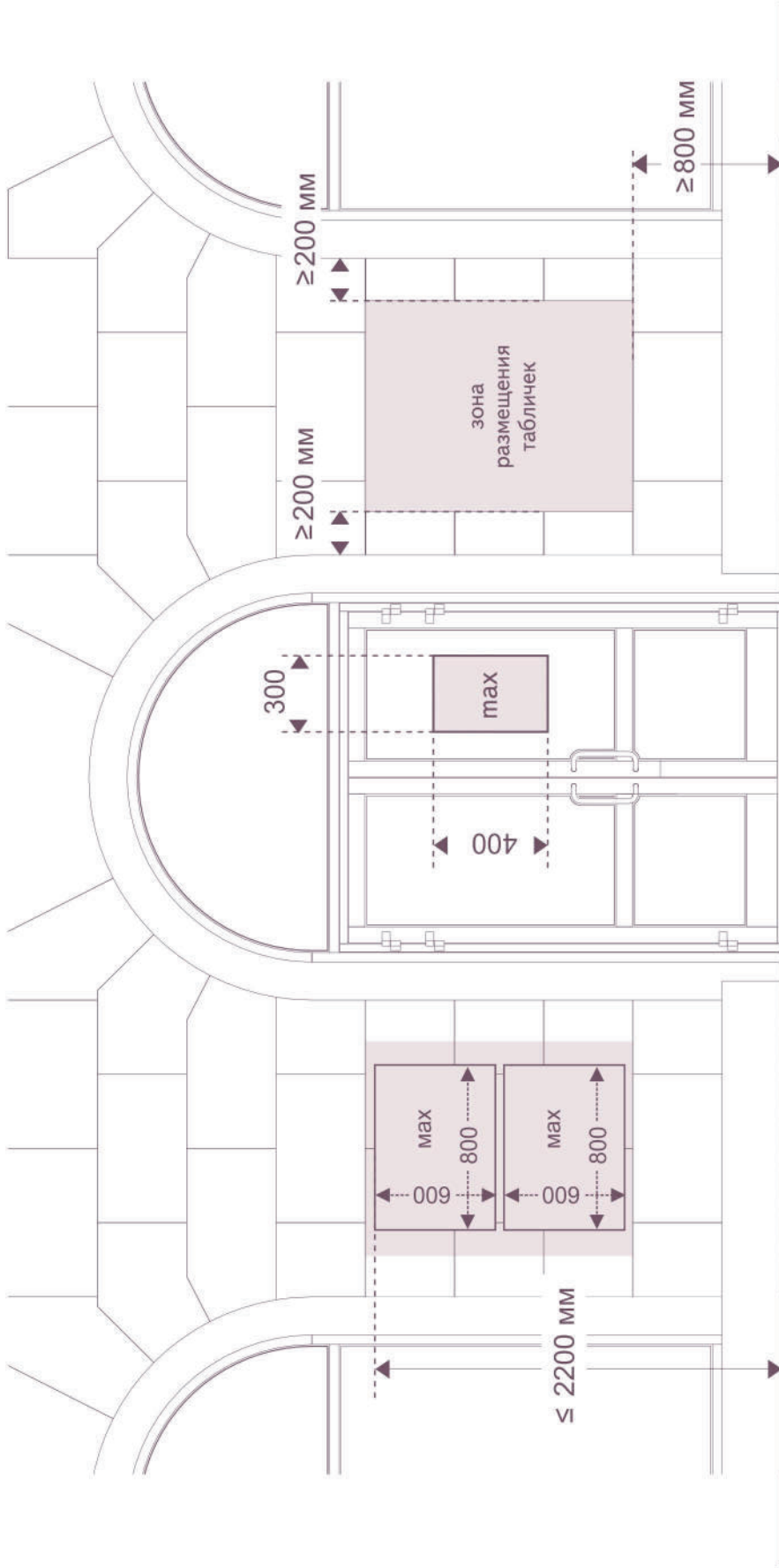

Рисунок 35.

КОНСОЛЬНЫЕ ВЫВЕСКИ

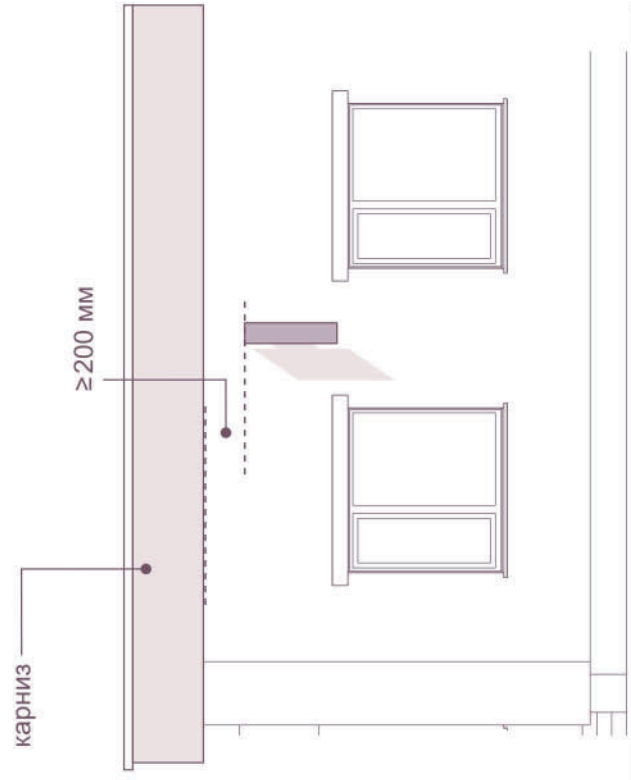
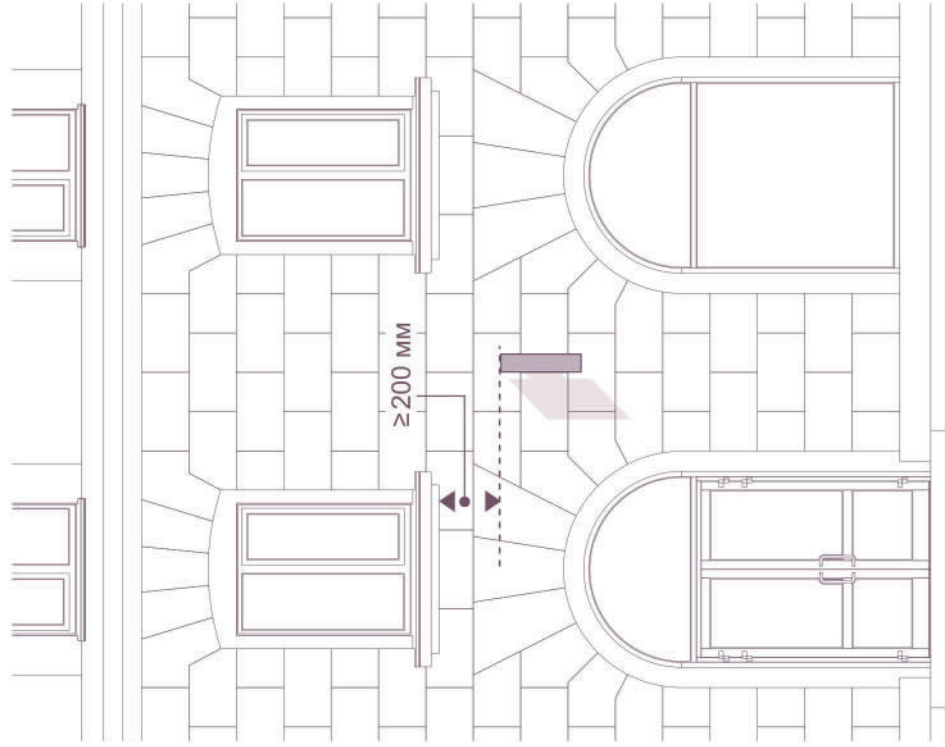

Рисунок 36.

КОНСОЛЬНЫЕ ВЫВЕСКИ

плоская композиция

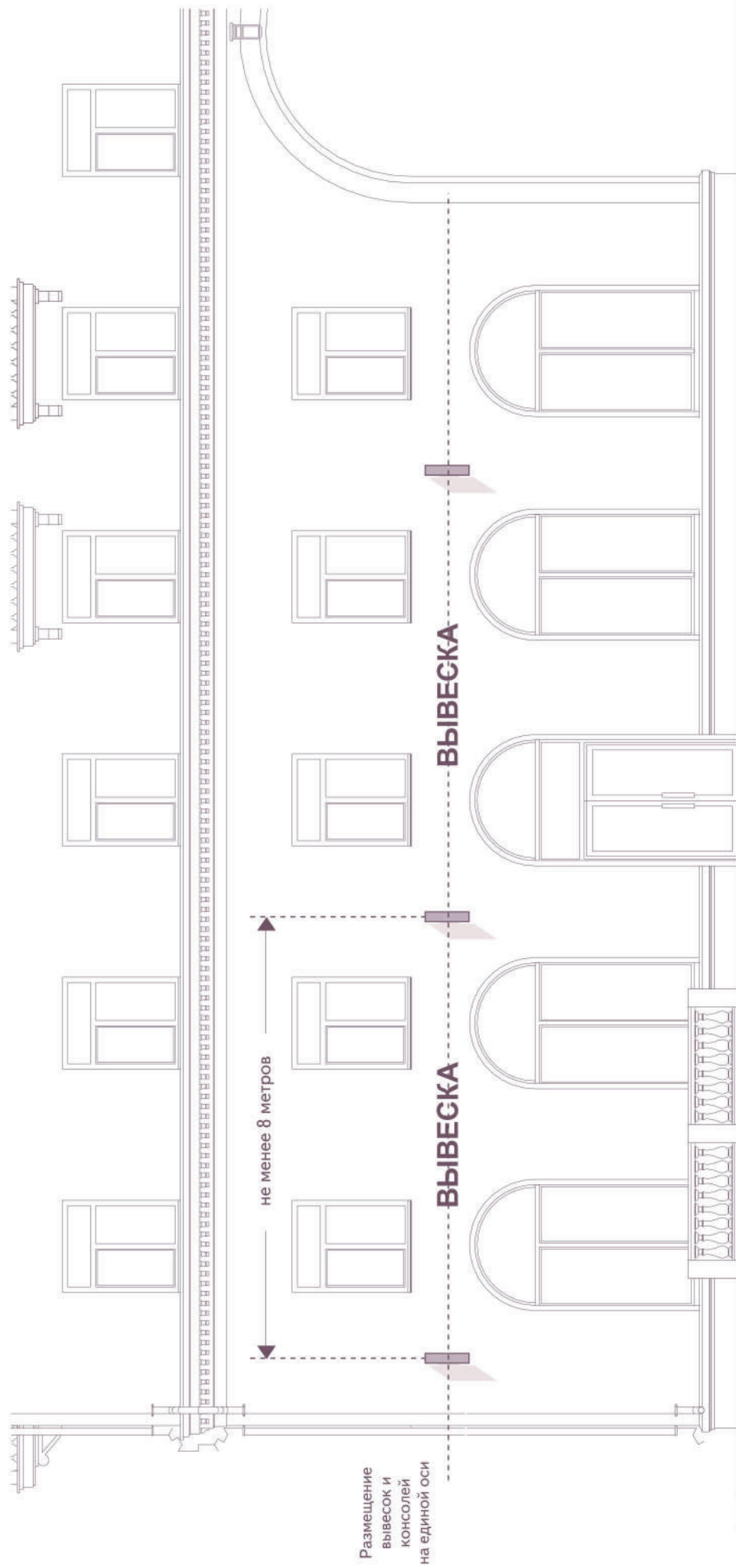
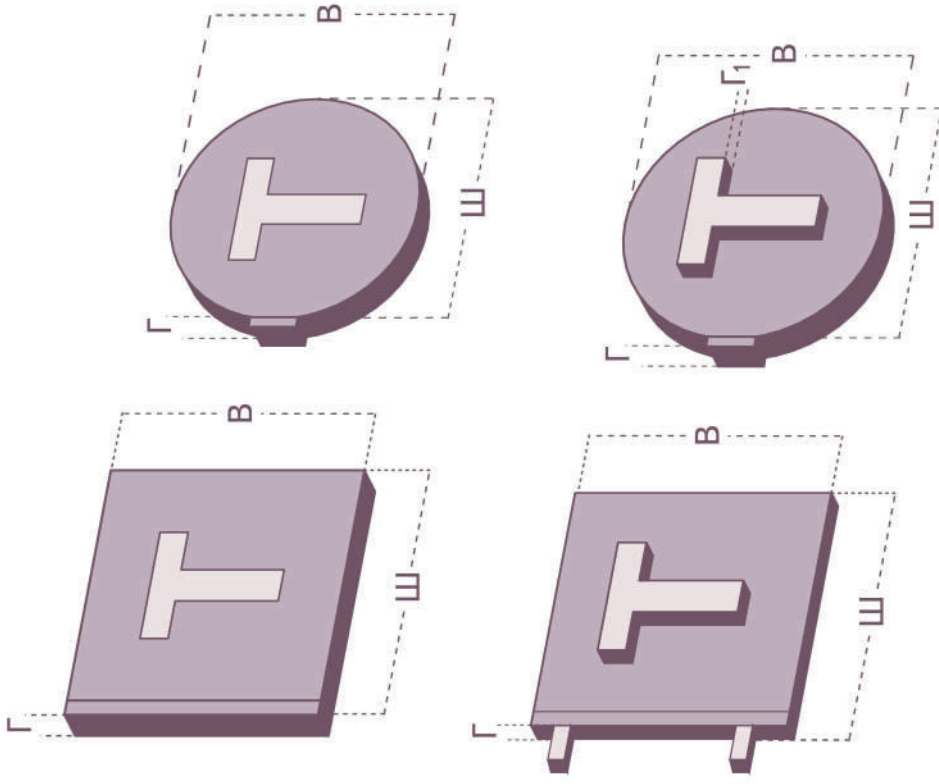

объемно-пространственная композиция

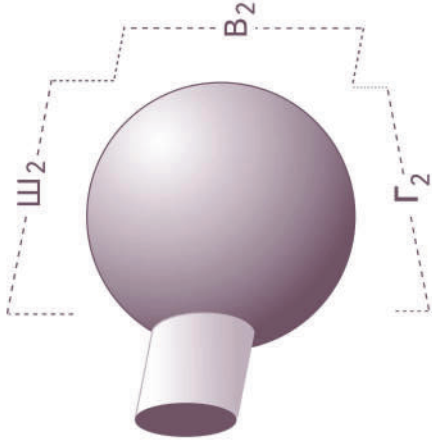

Максимальные размеры (мм)

Ш	В		Г	Г ₁	Г ₂	плоская композиция
	1000	500*				
1000	500*	1000	500*	200	60	объемно-пространственная композиция
Ш ₂	В ₂	Г ₂				
500	500	500				

* Вывески, размещаемые на фасадах объектов культурного наследия, выявленных объектов культурного наследия, зданий, строений, сооружений, построенных до 1959 года включительно.

Рисунок 37.

КОНСОЛЬНЫЕ ВЫВЕСКИ

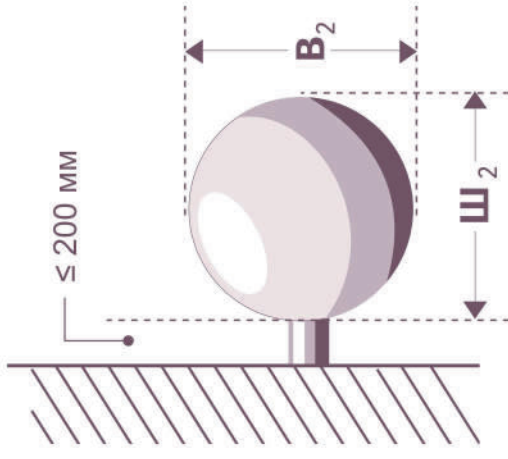
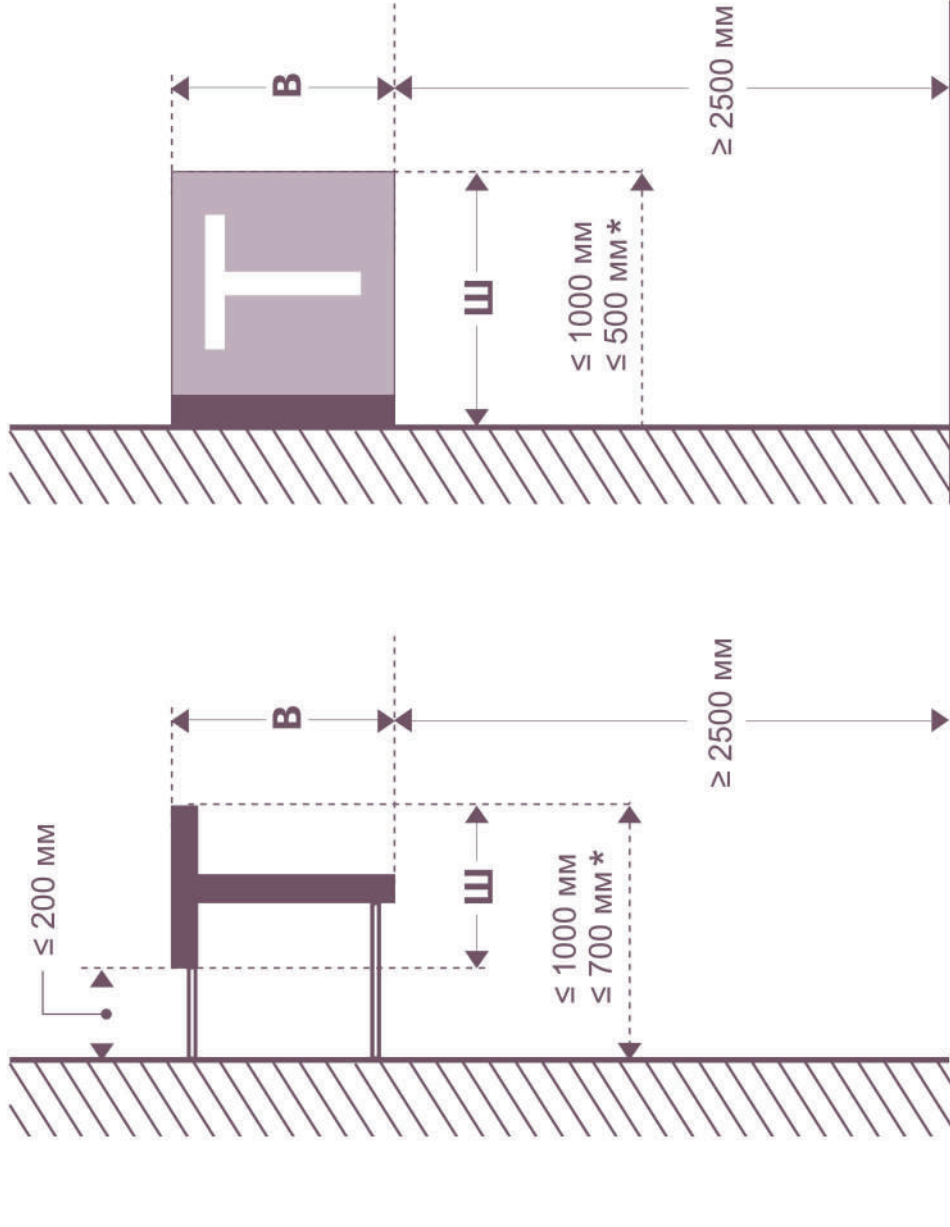

Максимальные размеры (мм)

Ш	Ш ₂	В	В ₂
1000	500*	1000	500*
		500*	500

* Вывески, размещаемые на фасадах объектов культурного наследия, выявленных объектов культурного наследия, зданий, строений, сооружений, построенных до 1959 года включительно.

ВИТРИННЫЕ ВЫВЕСКИ

Максимальные размеры (мм)

Ш	В	Г	Г ₁
*	400	50	80

Плоская

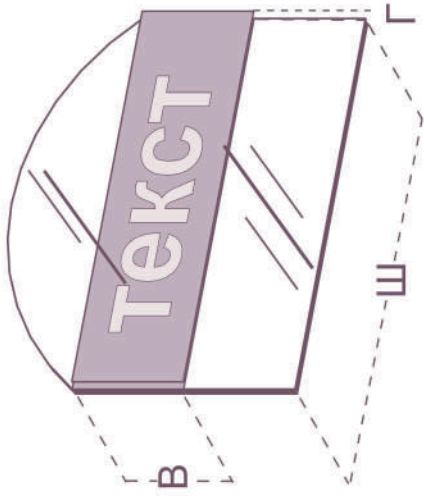

Объемная



Рисунок 39.

ВИТРИННЫЕ ВЫВЕСКИ

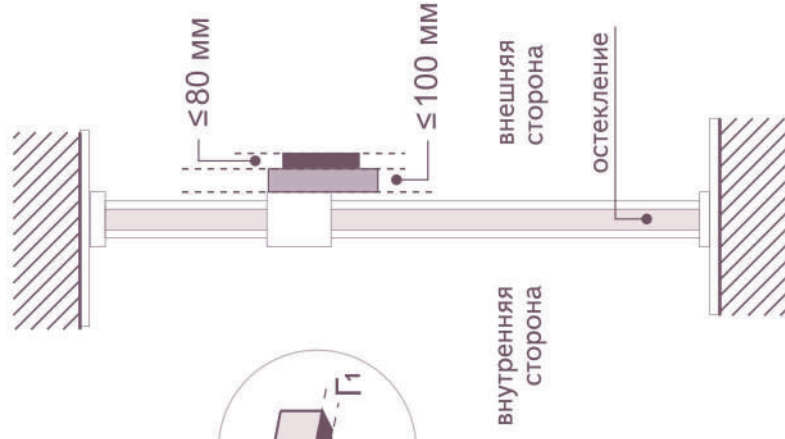
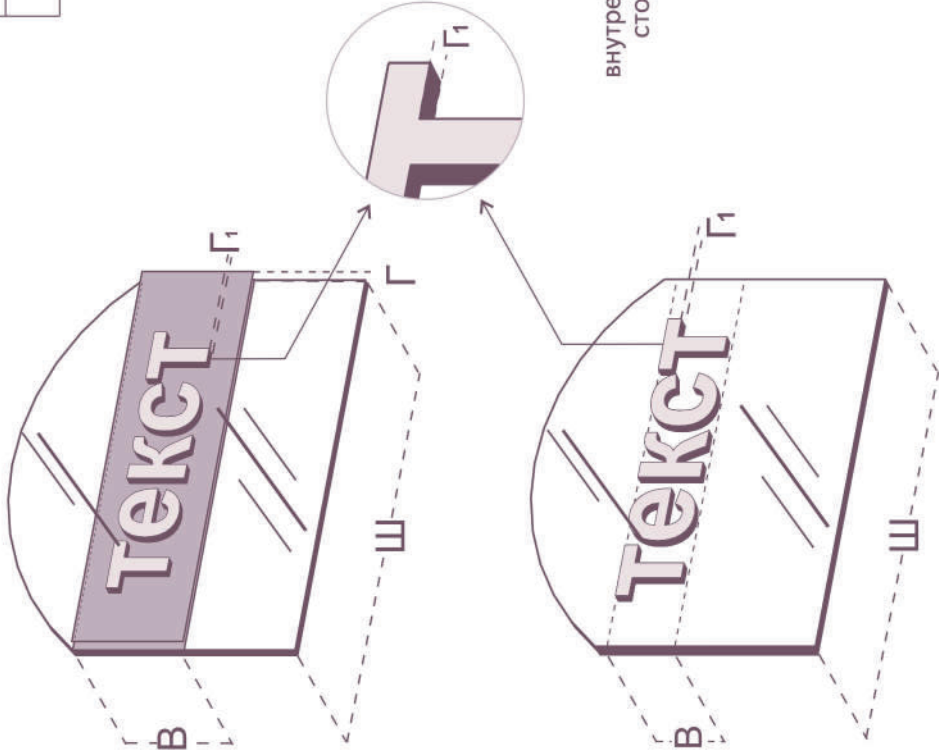

Рисунок 40.

ВИТРИННЫЕ ВЫВЕСКИ

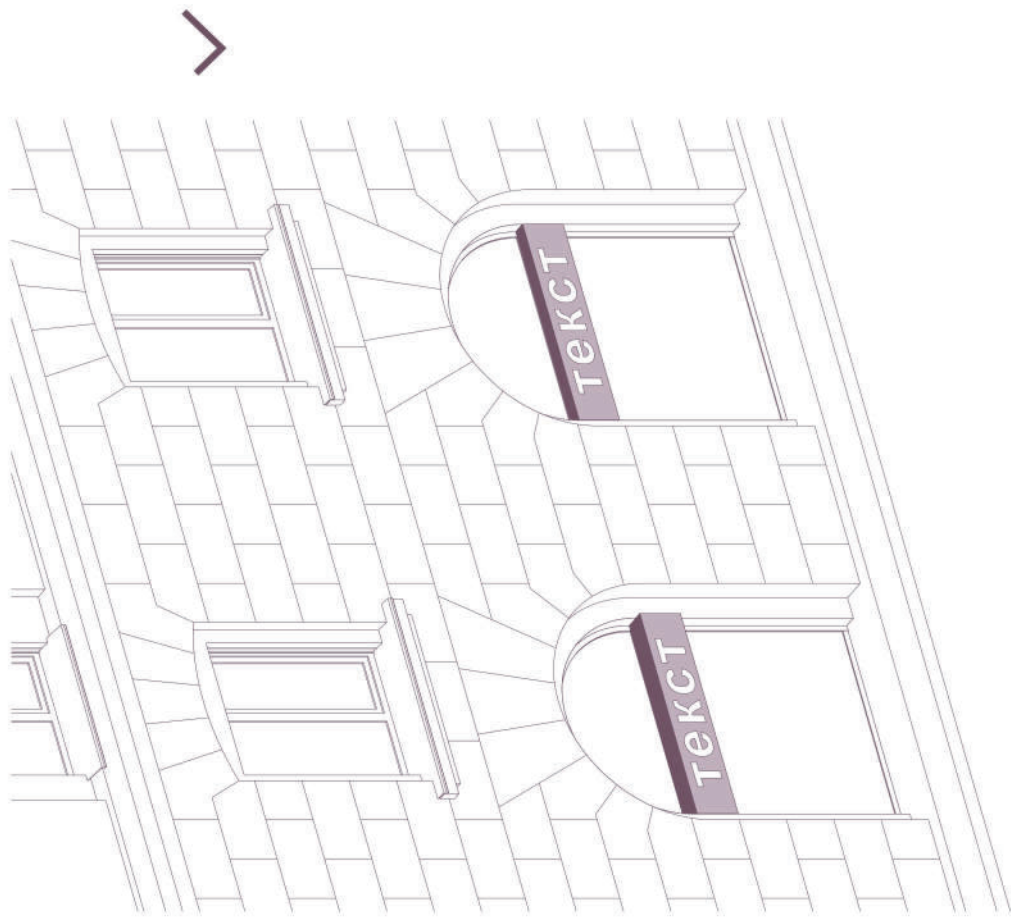
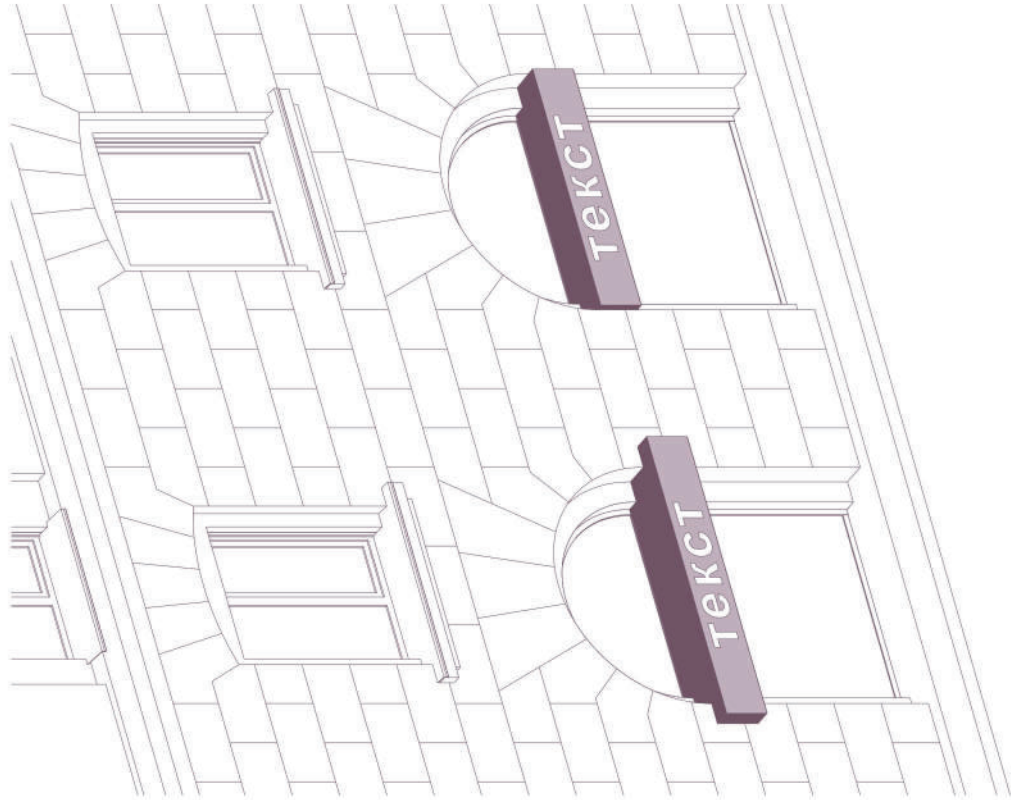

Рисунок 41.

ВИТРИННЫЕ ВЫВЕСКИ

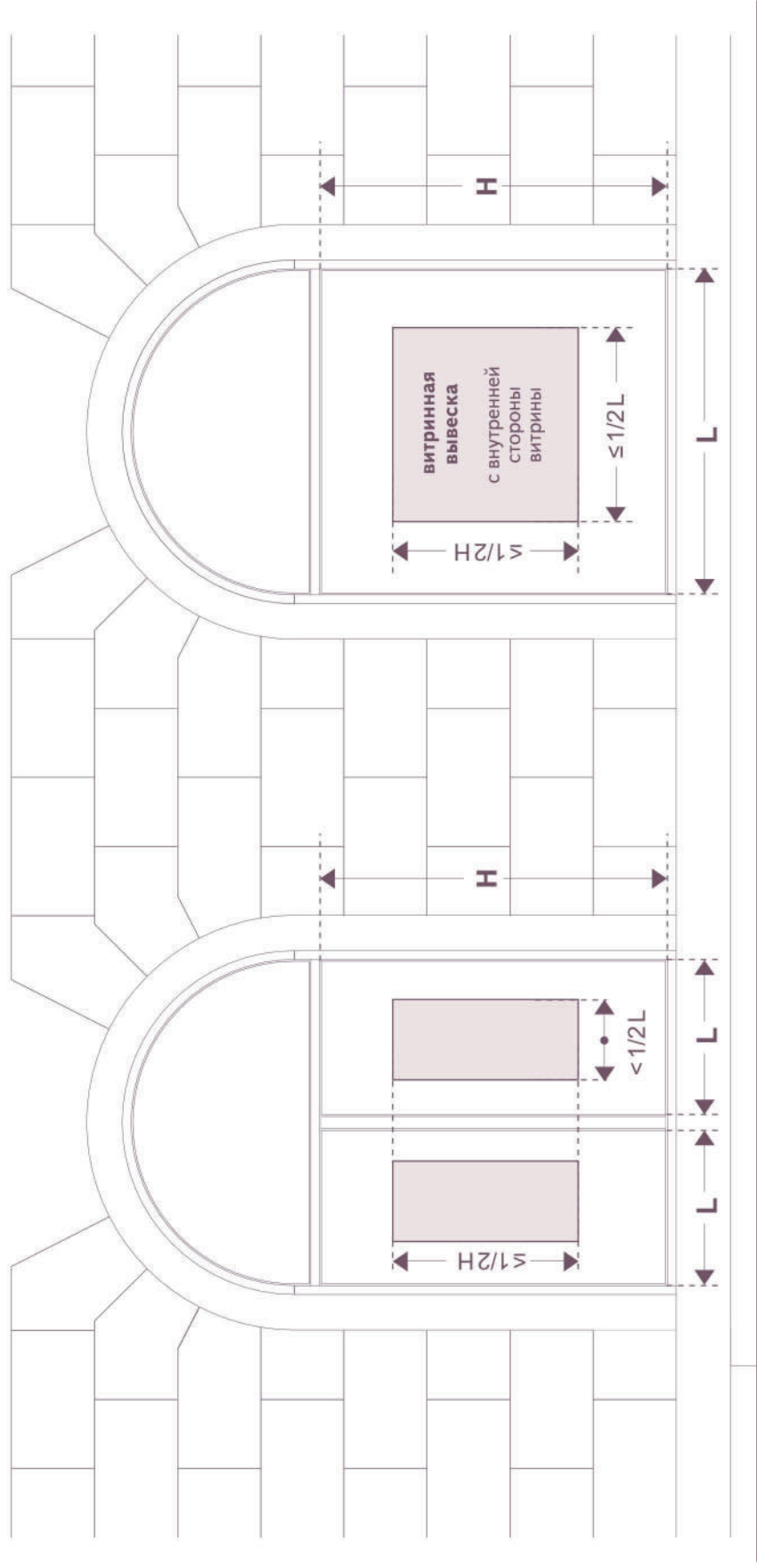

Рисунок 42.

КРЫШНЫЕ ВЫВЕСКИ

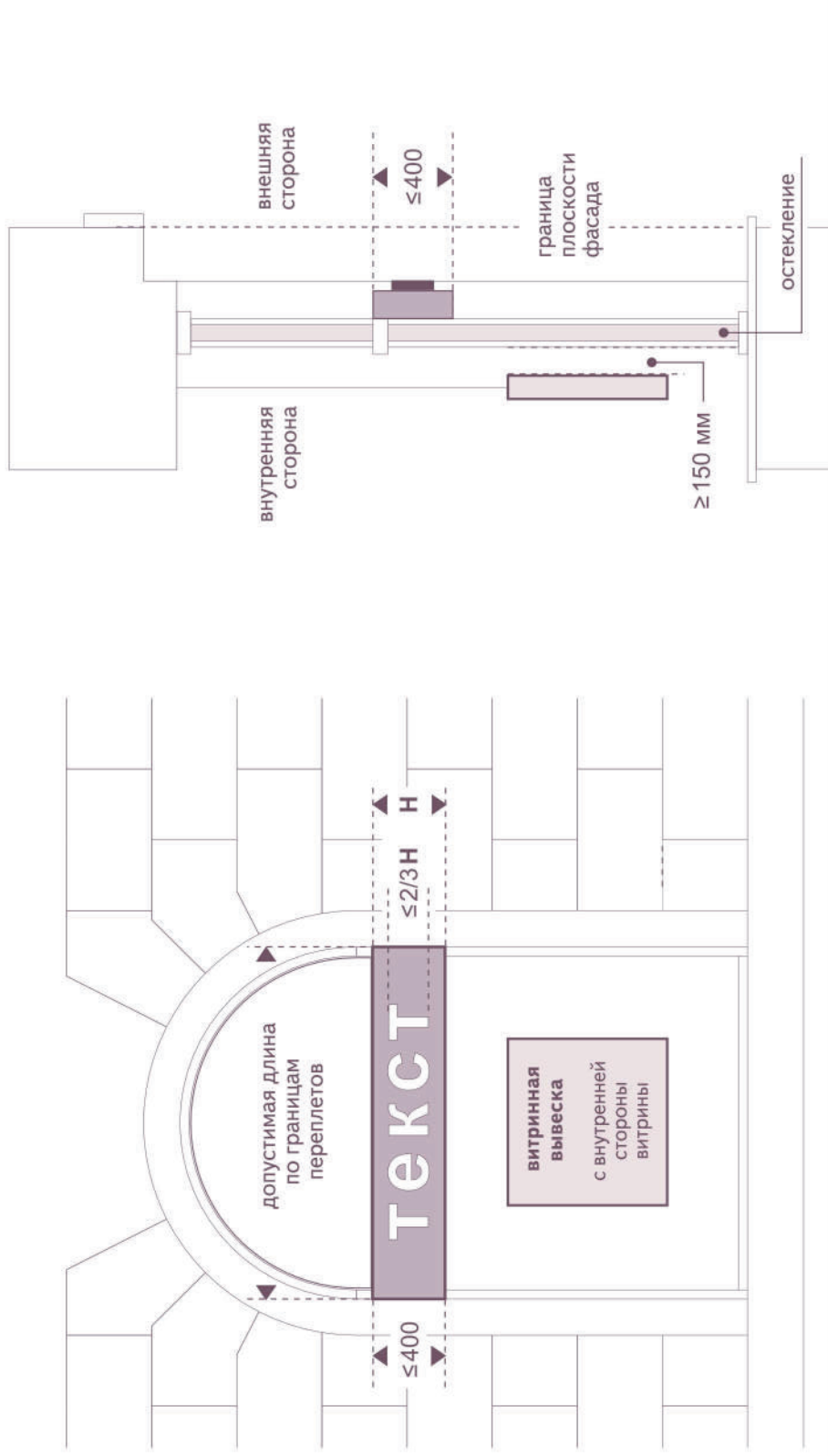
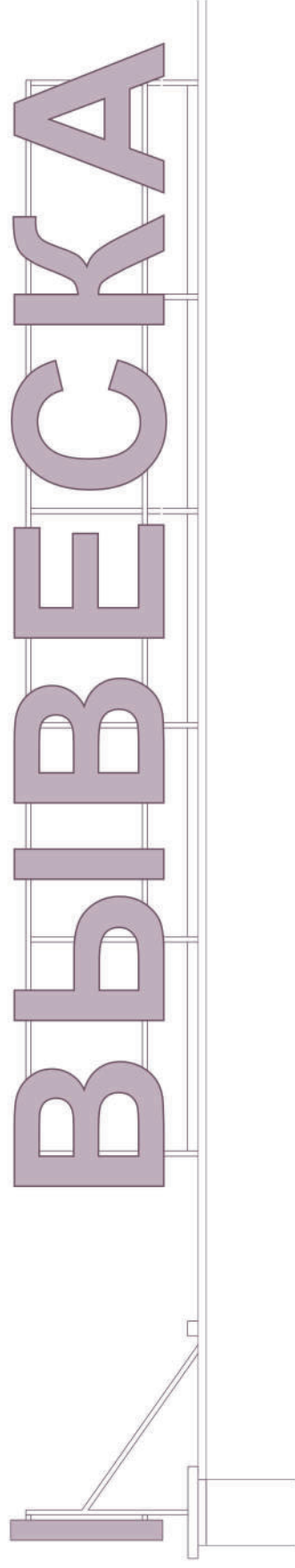

КОМПОЗИЦИЯ ИЗ ОТДЕЛЬНЫХ ОБЪЕМНЫХ БУКВ, ЦИФР, СИМВОЛОВ, ДЕКОРАТИВНО-ХУДОЖЕСТВЕННЫХ ЭЛЕМЕНТОВ

Вывеска без подложки

ТЕКСТ

Вывеска без подложки в два ряда

ТЕКСТ
ТЕКСТ

Фигурный короб

ТЕКСТ

КРЫШНЫЕ ВЫВЕСКИ

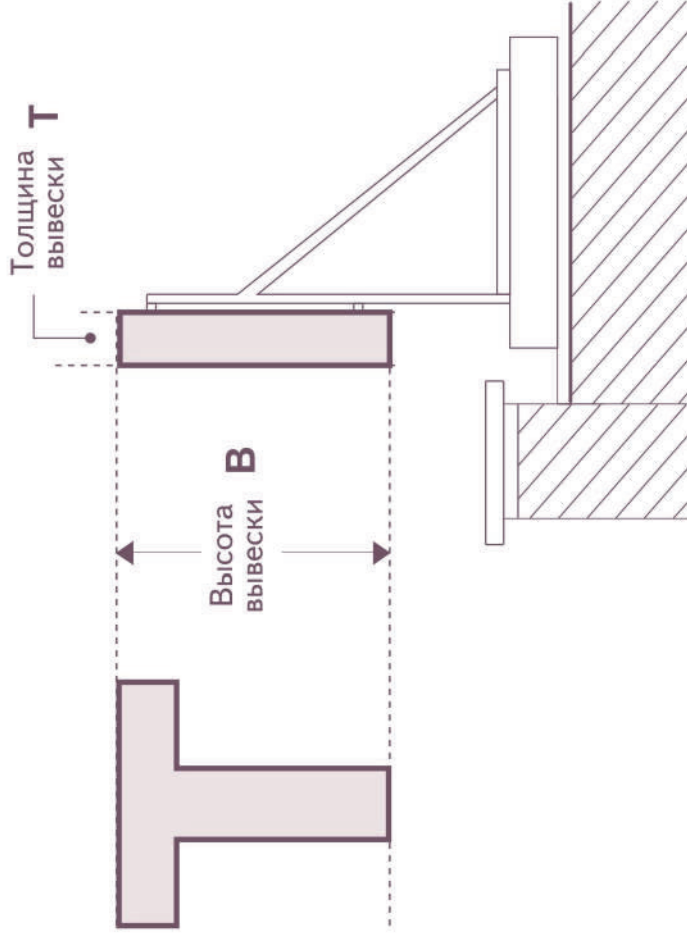

Максимальные размеры (м)

Этажность здания	высота вывески В	толщина вывески Т
1 - 3 этажа	$\leq 1,8$ м	7 - 20 % В
4 - 7 этажей	$\leq 3,0$ м	
8 - 12 этажей	$\leq 4,0$ м	
13 - 17 этажей	$\leq 5,0$ м	
18 этажей и более	$\leq 6,0$ м	

КРЫШНЫЕ ВЫВЕСКИ



Рисунок 45.

КРЫШНЫЕ ВЫВЕСКИ



Рисунок 46.

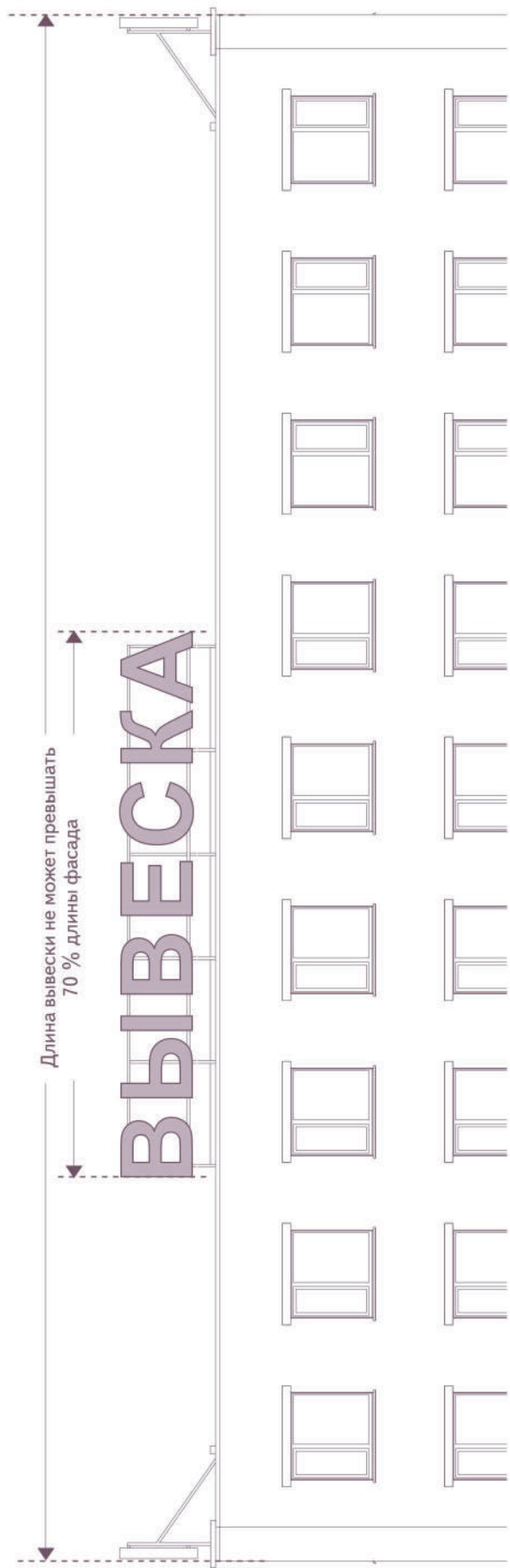

Рисунок 47.

ВЫВЕСКИ НА МАРКИЗАХ

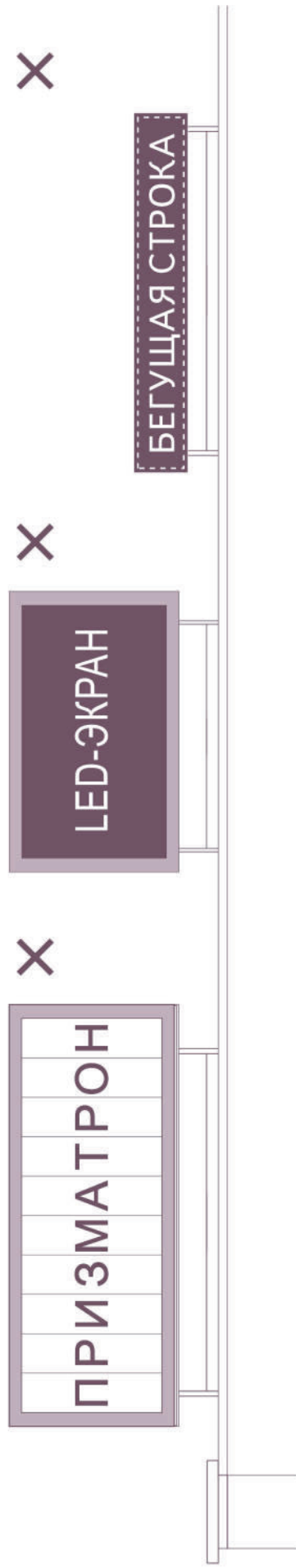
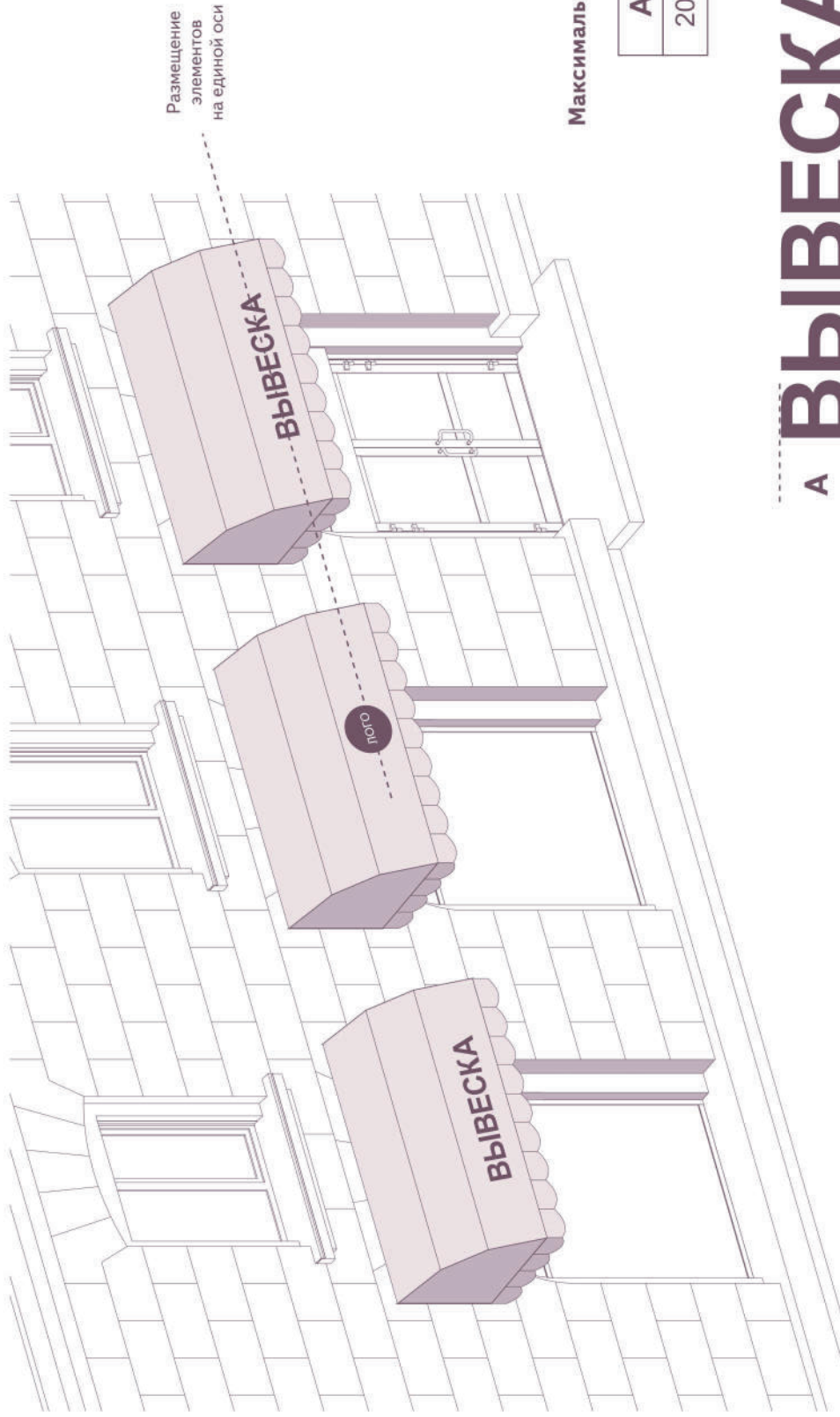

Максимальные размеры (мм)

A	B
200	300

A **ВЫВЕСКА** ЛОГО B

Приложение 2
к архитектурно-художественному регламенту размещения информационных и рекламных конструкций в городе Новосибирске

Председателю комитета рекламы и информации мэрии города Новосибирска

_____ (фамилия, инициалы)

УВЕДОМЛЕНИЕ
о размещении информационной конструкции в городе Новосибирске

« ____ » _____ 20 ____ г.

Сведения о лице, разместившем информационную конструкцию:

Фамилия, имя, отчество (при наличии), место жительства (для физического лица): _____

Наименование, место нахождения (для юридического лица): _____

Сведения о государственной регистрации юридического лица или индивидуального предпринимателя (для юридического лица или индивидуального предпринимателя) _____

Почтовый адрес, адрес электронной почты, номер телефона для связи: _____

Адрес (ориентир) размещения информационной конструкции: _____

Размещенная информационная конструкция (нужное отметить):

- | | |
|---------------------------------------------|-----------------------------------------------|
| <input type="checkbox"/> Фасадная вывеска | <input type="checkbox"/> Крышная вывеска |
| <input type="checkbox"/> Табличка | <input type="checkbox"/> Вывеска на маркизе |
| <input type="checkbox"/> Консольная вывеска | <input type="checkbox"/> Информационная стена |
| <input type="checkbox"/> Витринная вывеска | <input type="checkbox"/> Информационный стенд |

Размеры (высота, ширина, глубина): _____

Содержание текстовой части: _____

Дата размещения: « ____ » _____ 20 ____ г.

Согласен на обработку указанных в настоящем уведомлении персональных данных (в случае если информационная конструкция размещена физическим лицом):

_____ (фамилия, имя, отчество (при наличии))

_____ (подпись)

_____ (дата)

_____ (должность, в случае если информационная конструкция размещена юридическим лицом)

_____ (подпись)

_____ (инициалы, фамилия)

М. П. (при наличии)

- Приложения:
1. План размещения информационной конструкции.
 2. Панорамная фотография места размещения информационной конструкции.
 3. Цветной эскиз информационной конструкции.

МЭРИЯ ГОРОДА НОВОСИБИРСКА

ПОСТАНОВЛЕНИЕ

От 29.10.2019

№ 3980

О внесении изменений в состав Консультативного совета по вопросам этнокультурного развития и межнациональных отношений при мэрии города Новосибирска, утвержденный постановлением мэрии города Новосибирска от 22.06.2012 № 6093

В соответствии с Федеральными законами от 17.06.1996 № 74-ФЗ «О национально-культурной автономии», от 06.10.2003 № 131-ФЗ «Об общих принципах организации местного самоуправления в Российской Федерации», руководствуясь Уставом города Новосибирска, ПОСТАНОВЛЯЮ:

1. Внести в состав Консультативного совета по вопросам этнокультурного развития и межнациональных отношений при мэрии города Новосибирска, утвержденный постановлением мэрии города Новосибирска от 22.06.2012 № 6093 (в редакции постановлений мэрии города Новосибирска от 15.10.2013 № 9774, от 26.09.2014 № 8486, от 21.12.2015 № 7196, от 27.01.2016 № 193, от 10.11.2016 № 5133, от 18.04.2018 № 1391), следующие изменения:

1.1. Вывести из состава Дуквена Иосифа Эдмундовича, Плеханову Марину Михайловну.

1.2. Ввести в состав:

Карапетяна Ашота – старшего инспектора отдела процессуального контроля Следственного управления Следственного комитета Российской Федерации по Новосибирской области (по согласованию);

Шарипова Исроила – председателя региональной общественной организации сохранения культурных традиций «Ассамблея народов Новосибирской области» (по согласованию).

1.3. Указать должности членов Консультативного совета:

Бабаева Расима – председатель общественной организации «Ассоциация национально-культурных автономий и национальных организаций города Новосибирска и Новосибирской области «Содружество», сопредседатель (по согласованию);

Захарова Геннадия – первый заместитель мэра города Новосибирска, сопредседатель;

Терешковой Анны – заместитель мэра города Новосибирска – начальник департамента культуры, спорта и молодежной политики мэрии города Новосибирска.

2. Департаменту информационной политики мэрии города Новосибирска обеспечить опубликование постановления.

3. Контроль за исполнением постановления возложить на первого заместителя мэра города Новосибирска Захарова Г. П.

Исполняющий обязанности
мэра города Новосибирска

Г. П. Захаров

МЭРИЯ ГОРОДА НОВОСИБИРСКА

ПОСТАНОВЛЕНИЕ

От 30.10.2019

№ 3981

Об отказе Кручко Е. К. в предоставлении разрешения на отклонение от предельных параметров разрешенного строительства, реконструкции объектов капитального строительства

В соответствии со статьей 40 Градостроительного кодекса Российской Федерации, решением Совета депутатов города Новосибирска от 24.06.2009 № 1288 «О Правилах землепользования и застройки города Новосибирска», постановлением мэрии города Новосибирска от 30.01.2019 № 320 «Об административном регламенте предоставления муниципальной услуги по предоставлению разрешения на отклонение от предельных параметров разрешенного строительства, реконструкции объектов капитального строительства», на основании заключения о результатах общественных обсуждений по проекту решения о предоставлении разрешения на отклонение от предельных параметров разрешенного строительства, реконструкции объектов капитального строительства от 07.10.2019, рекомендаций комиссии по подготовке проекта правил землепользования и застройки города Новосибирска о предоставлении и об отказе в предоставлении разрешений на отклонение от предельных параметров разрешенного строительства, реконструкции объектов капитального строительства от 14.10.2019, руководствуясь Уставом города Новосибирска, ПОСТАНОВЛЯЮ:

1. Отказать Кручко Е. К. в предоставлении разрешения на отклонение от предельных параметров разрешенного строительства, реконструкции объектов капитального строительства в части уменьшения минимального отступа от границ земельного участка, за пределами которого запрещено строительство зданий, строений, сооружений, с кадастровым номером 54:35:041730:159 площадью 0,0805 га, расположенного по адресу: Российская Федерация, Новосибирская область, город Новосибирск, ул. Писемского (зона производственной деятельности (П-1)), с 1 м до 0 м со стороны земельных участков с кадастровыми номерами 54:35:041730:19, 54:35:041730:3 и 54:35:041730:155 в связи с тем, что отсутствуют обоснования, предусмотренные частью 1 статьи 40 Градостроительного кодекса Российской Федерации (наличие инженерных сетей и фактическое расположение объекта капитального строительства не являются неблагоприятными для застройки).

2. Департаменту строительства и архитектуры мэрии города Новосибирска разместить постановление на официальном сайте города Новосибирска в информационно-телекоммуникационной сети «Интернет».

3. Департаменту информационной политики мэрии города Новосибирска обеспечить опубликование постановления.

4. Контроль за исполнением постановления возложить на заместителя мэра города Новосибирска – начальника департамента строительства и архитектуры мэрии города Новосибирска.

Исполняющий обязанности
мэра города Новосибирска

Г. П. Захаров

МЭРИЯ ГОРОДА НОВОСИБИРСКА

ПОСТАНОВЛЕНИЕ

От 30.10.2019

№ 3982

Об исполнении бюджета города Новосибирска за девять месяцев 2019 года

В соответствии с Бюджетным кодексом Российской Федерации, Федеральным законом от 06.10.2003 № 131-ФЗ «Об общих принципах организации местного самоуправления в Российской Федерации», решением Совета депутатов города Новосибирска от 09.10.2007 № 750 «О Положении о бюджетном процессе в городе Новосибирске», руководствуясь Уставом города Новосибирска, ПОСТАНОВЛЯЮ:

1. Утвердить отчет об исполнении бюджета города Новосибирска за девять месяцев 2019 года (приложение).
2. Департаменту информационной политики мэрии города Новосибирска обеспечить опубликование постановления.
3. Контроль за исполнением постановления возложить на первого заместителя мэра города Новосибирска Бурева Б. В.

Исполняющий обязанности
мэра города Новосибирска

Г. П. Захаров

Приложение
к постановлению мэрии
города Новосибирска
от 30.10.2019 № 3982

ОУЧЕТ
об исполнении бюджета города Новосибирска за девять месяцев 2019 года

Таблица 1

1. Доходы бюджета

Наименование показателя	Код стро- ки	Код дохода по бюджетной классификации	Утвержденные назна- чения	Исполнено	Неисполненные назначения (рублей)
	2	3	4	5	6
Доходы бюджета - всего	010	x	48 066 697 302,44	31 703 968 999,93	16 362 728 302,51
в том числе:					
НАЛОГОВЫЕ И НЕНАЛОГОВЫЕ ДОХОДЫ	010	000 1 00 00000 00 0000 000		17 017 760 567,33	
НАЛОГИ НА ПРИБЫЛЬ, ДОХОДЫ	010	000 1 01 00000 00 0000 000		8 976 240 322,11	
Налог на доходы физических лиц	010	000 1 01 02000 01 0000 110		8 976 240 322,11	
Налог на доходы физических лиц с доходов, ис- ключением которых является налоговый агент, за исключением доходов, в отношении которых ис- числение и уплата налога осуществляются в соот- ветствии со статьями 227, 227.1 и 228 Налогового кодекса Российской Федерации	010	000 1 01 02010 01 0000 110		8 613 545 990,98	
Налог на доходы физических лиц с доходов, по- лученных от осуществления деятельности физи- ческими лицами, зарегистрированными в качестве индивидуальных предпринимателей, нотариусов, занимающихся частной практикой, адвокатов, учреждающих адвокатские кабинеты, и других лиц, занимающихся частной практикой в соответствии со статьей 227 Налогового кодекса Российской Федерации	010	000 1 01 02020 01 0000 110		70 073 435,24	

Налог на доходы физических лиц с доходов, полученных физическими лицами в соответствии со статьей 228 Налогового кодекса Российской Федерации	010	000 1 01 02030 01 0000 110		206 095 300,17	
Налог на доходы физических лиц в виде фиксированных авансовых платежей с доходов, полученных физическими лицами, являющимися иностранными гражданами, осуществляющими трудовую деятельность по найму на основании патента в соответствии со статьей 227.1 Налогового кодекса Российской Федерации	010	000 1 01 02040 01 0000 110		91 897 924,99	
Налог на доходы физических лиц с сумм прибыли контролируемой иностранной компании, полученной физическими лицами, признаваемыми контролирующими лицами этой компании	010	000 1 01 02050 01 0000 110		-5 372 329,27	
НАЛОГИ НА ТОВАРЫ (РАБОТЫ, УСЛУГИ), РЕАЛИЗУЕМЫЕ НА ТЕРРИТОРИИ РОССИЙСКОЙ ФЕДЕРАЦИИ	010	000 1 03 00000 00 0000 000		119 123 572,83	
Акцизы по подакцизным товарам (продукции), производимым на территории Российской Федерации	010	000 1 03 02000 01 0000 110		119 123 572,83	
Доходы от уплаты акцизов на дизельное топливо, подлежащие распределению между бюджетами субъектов Российской Федерации и местными бюджетами с учетом установленных дифференцированных нормативов отчислений в местные бюджеты	010	000 1 03 02230 01 0000 110		53 924 931,85	
Доходы от уплаты акцизов на дизельное топливо, подлежащие распределению между бюджетами субъектов Российской Федерации и местными бюджетами с учетом установленных дифференцированных нормативов отчислений в местные бюджеты (по нормативам, установленным Федеральным законом о федеральном бюджете в целях формирования дорожных фондов субъектов Российской Федерации)	010	000 1 03 02231 01 0000 110		53 924 931,85	

010	000 1 03 02240 01 0000 110	409 971,63		Доходы от уплаты акцизов на моторные масла для дизельных и (или) карбюраторных (инжекторных) двигателей, подлежащие распределению между бюджетами субъектов Российской Федерации и местными бюджетами с учетом установленных дифференцированных нормативов отчислений в местные бюджеты
010	000 1 03 02241 01 0000 110	409 971,63		Доходы от уплаты акцизов на моторные масла для дизельных и (или) карбюраторных (инжекторных) двигателей, подлежащие распределению между бюджетами субъектов Российской Федерации и местными бюджетами с учетом установленных дифференцированных нормативов отчислений в местные бюджеты (по нормативам, установленным Федеральным законом о федеральном бюджете в целях формирования дорожных фондов субъектов Российской Федерации)
010	000 1 03 02250 01 0000 110	73 908 995,57		Доходы от уплаты акцизов на автомобильный бензин, подлежащие распределению между бюджетами субъектов Российской Федерации и местными бюджетами с учетом установленных дифференцированных нормативов отчислений в местные бюджеты
010	000 1 03 02251 01 0000 110	73 908 995,57		Доходы от уплаты акцизов на автомобильный бензин, подлежащие распределению между бюджетами субъектов Российской Федерации и местными бюджетами с учетом установленных дифференцированных нормативов отчислений в местные бюджеты (по нормативам, установленным Федеральным законом о федеральном бюджете в целях формирования дорожных фондов субъектов Российской Федерации)
010	000 1 03 02260 01 0000 110	-9 120 326,22		Доходы от уплаты акцизов на прямоточный бензин, подлежащие распределению между бюджетами субъектов Российской Федерации и местными бюджетами с учетом установленных дифференцированных нормативов отчислений в местные бюджеты

Доходы от уплаты акцизов на прямотонный бензин, подлежащие распределению между бюджетами субъектов Российской Федерации и местными бюджетами с учетом установленных дифференцированных нормативов отчислений в местные бюджеты (по нормативам, установленным Федеральным законом о Федеральном бюджете в целях формирования дорожных фондов субъектов Российской Федерации)	010	000 1 03 02261 01 0000 110			-9 120 326,22
НАЛОГИ НА СОВОКУПНЫЙ ДОХОД	010	000 1 05 00000 00 0000 000			1 723 707 807,15
Налог, взимаемый в связи с применением упрощенной системы налогообложения	010	000 1 05 01000 00 0000 110			741 488 886,58
Налог, взимаемый с налогоплательщиков, выбравших в качестве объекта налогообложения доходы	010	000 1 05 01010 01 0000 110			503 246 054,34
Налог, взимаемый с налогоплательщиков, выбравших в качестве объекта налогообложения доходы	010	000 1 05 01011 01 0000 110			503 246 054,34
Налог, взимаемый с налогоплательщиков, выбравших в качестве объекта налогообложения доходы, уменьшенные на величину расходов	010	000 1 05 01020 01 0000 110			238 233 971,45
Налог, взимаемый с налогоплательщиков, выбравших в качестве объекта налогообложения доходы, уменьшенные на величину расходов (в том числе минимальный налог, зачисляемый в бюджеты субъектов Российской Федерации)	010	000 1 05 01021 01 0000 110			238 233 971,45
Минимальный налог, зачисляемый в бюджеты субъектов Российской Федерации (за налоговые периоды, истекшие до 1 января 2016 года)	010	000 1 05 01050 01 0000 110			8 860,79
Единый налог на вмененный доход для отдельных видов деятельности	010	000 1 05 02000 02 0000 110			870 271 122,79
Единый налог на вмененный доход для отдельных видов деятельности	010	000 1 05 02010 02 0000 110			870 014 535,61
Единый налог на вмененный доход для отдельных видов деятельности (за налоговые периоды, истекшие до 1 января 2011 года)	010	000 1 05 02020 02 0000 110			256 587,18
Единый сельскохозяйственный налог	010	000 1 05 03000 01 0000 110			6 262 215,72

Единый сельскохозяйственный налог	010	000 1 05 03010 01 0000 110		6 262 215,72
Налог, взимаемый в связи с применением патентной системы налогообложения	010	000 1 05 04000 02 0000 110		105 685 582,06
Налог, взимаемый в связи с применением патентной системы налогообложения, зачисляемый в бюджеты городских округов	010	000 1 05 04010 02 0000 110		105 685 582,06
НАЛОГИ НА ИМУЩЕСТВО	010	000 1 06 00000 00 0000 000		2 155 101 860,17
Налог на имущество физических лиц	010	000 1 06 01000 00 0000 110		141 418 813,29
Налог на имущество физических лиц, взимаемый по ставкам, применяемым к объектам налогообложения, расположенным в границах городских округов	010	000 1 06 01020 04 0000 110		141 418 813,29
Земельный налог	010	000 1 06 06000 00 0000 110		2 013 683 046,88
Земельный налог с организаций	010	000 1 06 06030 00 0000 110		1 966 026 438,45
Земельный налог с организаций, обладающих земельным участком, расположенным в границах городских округов	010	000 1 06 06032 04 0000 110		1 966 026 438,45
Земельный налог с физических лиц	010	000 1 06 06040 00 0000 110		47 656 608,43
Земельный налог с физических лиц, обладающих земельным участком, расположенным в границах городских округов	010	000 1 06 06042 04 0000 110		47 656 608,43
ГОСУДАРСТВЕННАЯ ПОШЛИНА	010	000 1 08 00000 00 0000 000		253 996 255,71
Государственная пошлина по делам, рассматриваемым в судах общей юрисдикции, мировыми судьями	010	000 1 08 03000 01 0000 110		235 517 313,17
Государственная пошлина по делам, рассматриваемым в судах общей юрисдикции, мировыми судьями (за исключением Верховного Суда Российской Федерации)	010	000 1 08 03010 01 0000 110		235 517 313,17
Государственная пошлина за государственную регистрацию, а также за совершение прочих юридически значимых действий	010	000 1 08 07000 01 0000 110		18 478 942,54
Государственная пошлина за выдачу разрешения на установку рекламной конструкции	010	000 1 08 07150 01 0000 110		16 221 342,54

Государственная пошлина за выдачу специально-го разрешения на движение по автомобильным дорогам транспортных средств, осуществляющих перевозки опасных, тяжеловесных и (или) крупногабаритных грузов	010	000 1 08 07170 01 0000 110		2 257 600,00	
Государственная пошлина за выдачу органом местного самоуправления городского округа специального разрешения на движение по автомобильным дорогам транспортных средств, осуществляющих перевозки опасных, тяжеловесных и (или) крупногабаритных грузов, зачисляемая в бюджеты городских округов	010	000 1 08 07173 01 0000 110		2 257 600,00	
ЗАДОЛЖЕННОСТЬ И ПЕРЕРАСЧЕТЫ ПО ОТМЕНЕННЫМ НАЛОГАМ, СБОРАМ И ИНЫМ ОБЯЗАТЕЛЬНЫМ ПЛАТЕЖАМ	010	000 1 09 00000 00 0000 000		68 271,34	
Налоги на имущество	010	000 1 09 04000 00 0000 110		22 533,08	
Земельный налог (по обязательствам, возникшим до 1 января 2006 года)	010	000 1 09 04050 00 0000 110		22 533,08	
Земельный налог (по обязательствам, возникшим до 1 января 2006 года), мобилизуемый на территориях городских округов	010	000 1 09 04052 04 0000 110		22 533,08	
Прочие налоги и сборы (по отмененным местным налогам и сборам)	010	000 1 09 07000 00 0000 110		45 738,26	
Налог на рекламу	010	000 1 09 07010 00 0000 110		3 690,34	
Налог на рекламу, мобилизуемый на территориях городских округов	010	000 1 09 07012 04 0000 110		3 690,34	
Целевые сборы с граждан и предприятий, учреждений, организаций на содержание милиции, на благоустройство территорий, на нужды образования и другие цели	010	000 1 09 07030 00 0000 110		12 064,79	
Целевые сборы с граждан и предприятий, учреждений, организаций на содержание милиции, на благоустройство территорий, на нужды образования и другие цели, мобилизуемые на территориях городских округов	010	000 1 09 07032 04 0000 110		12 064,79	

Прочие местные налоги и сборы	010	000 1 09 07050 00 0000 110		29 983,13	
Прочие местные налоги и сборы, мобилизуемые на территориях городских округов	010	000 1 09 07052 04 0000 110		29 983,13	
ДОХОДЫ ОТ ИСПОЛЬЗОВАНИЯ ИМУЩЕСТВА, НАХОДЯЩЕГОСЯ В ГОСУДАРСТВЕННОЙ И МУНИЦИПАЛЬНОЙ СОБСТВЕННОСТИ	010	000 1 11 00000 00 0000 000		1 947 915 408,10	
Доходы в виде прибыли, приходящейся на доли в уставных (складочных) капиталах хозяйственных товариществ и обществ, или дивидендов по акциям, принадлежащим Российской Федерации, субъектам Российской Федерации или муниципальным образованиям	010	000 1 11 01000 00 0000 120		53 830,00	
Доходы в виде прибыли, приходящейся на доли в уставных (складочных) капиталах хозяйственных товариществ и обществ, или дивидендов по акциям, принадлежащим городским округам	010	000 1 11 01040 04 0000 120		53 830,00	
Доходы, получаемые в виде арендной либо иной платы за передачу в возмездное пользование государственного и муниципального имущества (за исключением имущества бюджетных и автономных учреждений, а также имущества государственных и муниципальных унитарных предприятий, в том числе казенных)	010	000 1 11 05000 00 0000 120		1 786 436 818,81	
Доходы, получаемые в виде арендной платы за земельные участки, государственная собственность на которые не разграничена, а также средства от продажи права на заключение договоров аренды указанных земельных участков	010	000 1 11 05010 00 0000 120		1 543 351 342,99	
Доходы, получаемые в виде арендной платы за земельные участки, государственная собственность на которые не разграничена и которые расположены в границах городских округов, а также средства от продажи права на заключение договоров аренды указанных земельных участков	010	000 1 11 05012 04 0000 120		1 543 351 342,99	

Доходы, получаемые в виде арендной платы за земли после разграничения государственной собственности на землю, а также средства от продажи права на заключение договоров аренды указанных земельных участков (за исключением земельных участков бюджетных и автономных учреждений)	010	000 1 11 05020 00 0000 120		59 737 078,16	
Доходы, получаемые в виде арендной платы, а также средства от продажи права на заключение договоров аренды за земли, находящиеся в собственности городских округов (за исключением земельных участков муниципальных бюджетных и автономных учреждений)	010	000 1 11 05024 04 0000 120		59 737 078,16	
Доходы, получаемые в виде арендной платы за земельные участки, расположенные в полосе отвода автомобильных дорог общего пользования	010	000 1 11 05027 00 0000 120		19 413 765,76	
Доходы, получаемые в виде арендной платы за земельные участки, расположенные в полосе отвода автомобильных дорог общего пользования местного значения, находящихся в собственности городских округов	010	000 1 11 05027 04 0000 120		19 413 765,76	
Доходы от сдачи в аренду имущества, находящегося в оперативном управлении органов государственной власти, органов местного самоуправления, государственных внебюджетных фондов и созданных ими учреждений (за исключением имущества бюджетных и автономных учреждений)	010	000 1 11 05030 00 0000 120		36 388 561,09	
Доходы от сдачи в аренду имущества, находящегося в оперативном управлении органов управления городских округов и созданных ими учреждений (за исключением имущества муниципальных бюджетных и автономных учреждений)	010	000 1 11 05034 04 0000 120		36 388 561,09	
Доходы от сдачи в аренду имущества, составяющего государственную (муниципальную) казну (за исключением земельных участков)	010	000 1 11 05070 00 0000 120		127 546 070,81	
Доходы от сдачи в аренду имущества, составляющего казну городских округов (за исключением земельных участков)	010	000 1 11 05074 04 0000 120		127 546 070,81	

Плата по соглашениям об установлении сервитута в отношении земельных участков, находящихся в государственной или муниципальной собственности	010	000 1 11 05300 00 0000 120		203 322,10	
Плата по соглашениям об установлении сервитута в отношении земельных участков, государственная собственность на которые не разграничена	010	000 1 11 05310 00 0000 120		1 554,34	
Плата по соглашениям об установлении сервитута, заключенным органами местного самоуправления, городских округов, государственными или муниципальными предприятиями либо государственными или муниципальными учреждениями в отношении земельных участков, государственная собственность на которые не разграничена и которые расположены в границах городских округов	010	000 1 11 05312 04 0000 120		1 554,34	
Плата по соглашениям об установлении сервитута в отношении земельных участков после разграничения государственной собственности на землю	010	000 1 11 05320 00 0000 120		201 767,76	
Плата по соглашениям об установлении сервитута, заключенным органами местного самоуправления, городских округов, государственными или муниципальными предприятиями либо государственными или муниципальными учреждениями в отношении земельных участков, находящихся в собственности городских округов	010	000 1 11 05324 04 0000 120		201 767,76	
Платежи от государственных и муниципальных унитарных предприятий	010	000 1 11 07000 00 0000 120		11 347 407,99	
Доходы от перечисления части прибыли государственных и муниципальных унитарных предприятий, остающейся после уплаты налогов и обязательных платежей	010	000 1 11 07010 00 0000 120		11 347 407,99	
Доходы от перечисления части прибыли, остающейся после уплаты налогов и иных обязательных платежей муниципальных унитарных предприятий, созданных городскими округами	010	000 1 11 07014 04 0000 120		11 347 407,99	

Прочие доходы от использования имущества и прав, находящихся в государственной и муниципальной собственности (за исключением имущества бюджетных и автономных учреждений, а также имущества государственных и муниципальных унитарных предприятий, в том числе казенных)	010	000 1 11 09000 00 0000 120		149 874 029,20	
Прочие поступления от использования имущества, находящегося в государственной и муниципальной собственности (за исключением имущества бюджетных и автономных учреждений, а также имущества государственных и муниципальных унитарных предприятий, в том числе казенных)	010	000 1 11 09040 00 0000 120		149 874 029,20	
Прочие поступления от использования имущества, находящегося в собственности городских округов (за исключением имущества муниципальных бюджетных и автономных учреждений, а также имущества муниципальных унитарных предприятий, в том числе казенных)	010	000 1 11 09044 04 0000 120		149 874 029,20	
ПЛАТЕЖИ ПРИ ПОЛЬЗОВАНИИ ПРИРОДНЫМИ РЕСУРСАМИ	010	000 1 12 00000 00 0000 000		10 399 031,98	
Плата за негативное воздействие на окружающую среду	010	000 1 12 01000 01 0000 120		10 399 031,98	
Плата за выбросы загрязняющих веществ в атмосферный воздух стационарными объектами	010	000 1 12 01010 01 0000 120		5 844 321,80	
Плата за сбросы загрязняющих веществ в водные объекты	010	000 1 12 01030 01 0000 120		1 115 034,51	
Плата за размещение отходов производства и потребления	010	000 1 12 01040 01 0000 120		3 438 900,58	
Плата за размещение отходов производства	010	000 1 12 01041 01 0000 120		3 412 569,25	
Плата за размещение твердых коммунальных отходов	010	000 1 12 01042 01 0000 120		26 331,33	
Плата за выбросы загрязняющих веществ, образующихся при сжигании на факельных установках и (или) рассеивании попутного нефтяного газа	010	000 1 12 01070 01 0000 120		775,09	

ДОХОДЫ ОТ ОКАЗАНИЯ ПЛАТНЫХ УСЛУГ И КОМПЕНСАЦИИ ЗАТРАТ ГОСУДАРСТВА	010	000 1 13 00000 00 0000 000		839 521 481,20
Доходы от оказания платных услуг (работ)	010	000 1 13 01000 00 0000 130		772 478 365,41
Прочие доходы от оказания платных услуг (работ)	010	000 1 13 01990 00 0000 130		772 478 365,41
Прочие доходы от оказания платных услуг (работ) получателями средств бюджетов городских округов	010	000 1 13 01994 04 0000 130		772 478 365,41
Доходы от компенсации затрат государства	010	000 1 13 02000 00 0000 130		67 043 115,79
Доходы, поступающие в порядке возмещения расходов, понесенных в связи с эксплуатацией имущества	010	000 1 13 02060 00 0000 130		19 055 658,89
Доходы, поступающие в порядке возмещения расходов, понесенных в связи с эксплуатацией имущества городских округов	010	000 1 13 02064 04 0000 130		19 055 658,89
Прочие доходы от компенсации затрат государства	010	000 1 13 02990 00 0000 130		47 987 456,90
Прочие доходы от компенсации затрат бюджетов городских округов	010	000 1 13 02994 04 0000 130		47 987 456,90
ДОХОДЫ ОТ ПРОДАЖИ МАТЕРИАЛЬНЫХ И НЕМАТЕРИАЛЬНЫХ АКТИВОВ	010	000 1 14 00000 00 0000 000		439 653 488,89
Доходы от продажи квартир	010	000 1 14 01000 00 0000 410		2 513 000,00
Доходы от продажи квартир, находящихся в собственности городских округов	010	000 1 14 01040 04 0000 410		2 513 000,00
Доходы от реализации имущества, находящегося в государственной и муниципальной собственности (за исключением движимого имущества бюджетных и автономных учреждений, а также имущества государственных и муниципальных унитарных предприятий, в том числе казенных)	010	000 1 14 02000 00 0000 000		186 784 682,32
Доходы от реализации имущества, находящегося в собственности городских округов (за исключением движимого имущества муниципальных бюджетных и автономных учреждений, а также имущества муниципальных унитарных предприятий, в том числе казенных), в части реализации основных средств по указанному имуществу	010	000 1 14 02040 04 0000 410		186 456 937,98

Доходы от реализации имущества, находящегося в оперативном управлении учреждений, находящихся в ведении органов управления городских округов (за исключением имущества муниципальных бюджетных и автономных учреждений), в части реализации основных средств по указанному имуществу	010	000 1 14 02042 04 0000 410		839 878,81	
Доходы от реализации иного имущества, находящегося в собственности городских округов (за исключением имущества муниципальных бюджетных и автономных учреждений, а также имущества муниципальных унитарных предприятий, в том числе казенных), в части реализации основных средств по указанному имуществу	010	000 1 14 02043 04 0000 410		185 617 059,17	
Доходы от реализации имущества, находящегося в собственности городских округов (за исключением имущества муниципальных бюджетных и автономных учреждений, а также имущества муниципальных унитарных предприятий, в том числе казенных), в части реализации материальных запасов по указанному имуществу	010	000 1 14 02040 04 0000 440		327 744,34	
Доходы от реализации имущества, находящегося в оперативном управлении учреждений, находящихся в ведении органов управления городских округов (за исключением имущества муниципальных бюджетных и автономных учреждений), в части реализации материальных запасов по указанному имуществу	010	000 1 14 02042 04 0000 440		327 744,34	
Доходы от продажи земельных участков, находящихся в государственной и муниципальной собственности	010	000 1 14 06000 00 0000 430		166 354 245,57	
Доходы от продажи земельных участков, государственная собственность на которые не разграничена	010	000 1 14 06010 00 0000 430		137 342 864,58	

Доходы от продажи земельных участков, государственная собственность на которые не разграничена и которые расположены в границах городских округов	010	000 1 14 06012 04 0000 430		137 342 864,58	
Доходы от продажи земельных участков, государственная собственность на которые разграничена (за исключением земельных участков бюджетных и автономных учреждений)	010	000 1 14 06020 00 0000 430		29 011 380,99	
Доходы от продажи земельных участков, находящихся в собственности городских округов (за исключением земельных участков муниципальных бюджетных и автономных учреждений)	010	000 1 14 06024 04 0000 430		29 011 380,99	
Плата за увеличение площади земельных участков, находящихся в частной собственности, в результате перераспределения таких земельных участков и земель (или) земельных участков, находящихся в государственной или муниципальной собственности	010	000 1 14 06300 00 0000 430		84 001 561,00	
Плата за увеличение площади земельных участков, находящихся в частной собственности, в результате перераспределения таких земельных участков и земель (или) земельных участков, государственная собственность на которые не разграничена	010	000 1 14 06310 00 0000 430		84 001 561,00	
Плата за увеличение площади земельных участков, находящихся в частной собственности, в результате перераспределения таких земельных участков и земель (или) земельных участков, государственная собственность на которые не разграничена	010	000 1 14 06312 04 0000 430		84 001 561,00	
ШТРАФЫ, САНКЦИИ, ВОЗМЕЩЕНИЕ УЩЕРБА	010	000 1 16 00000 00 0000 000		392 116 240,01	
Денежные взыскания (штрафы) за нарушение законодательства о налогах и сборах	010	000 1 16 03000 00 0000 140		5 904 824,52	

Денежные взыскания (штрафы) за нарушение законодательства о налогах и сборах, предусмотренные статьями 116, 119.1, 119.2, пунктами 1 и 2 статьи 120, статьями 125, 126, 126.1, 128, 129, 129.1, 129.4, 132, 133, 134, 135, 135.1, 135.2 Налогового кодекса Российской Федерации	010	000 1 16 03010 01 0000 140		5 443 594,00	
Денежные взыскания (штрафы) за административные правонарушения в области налогов и сборов, предусмотренные Кодексом Российской Федерации об административных правонарушениях	010	000 1 16 03030 01 0000 140		314 799,27	
Денежные взыскания (штрафы) за нарушение законодательства о налогах и сборах, предусмотренные статьей 129.6 Налогового кодекса Российской Федерации	010	000 1 16 03050 01 0000 140		143 806,25	
Денежные взыскания (штрафы), предусмотренные статьями 129.7 - 129.11 Налогового кодекса Российской Федерации	010	000 1 16 03060 01 0000 140		2 625,00	
Денежные взыскания (штрафы) за нарушение законодательства о применении контрольно-кассовой техники при осуществлении наличных денежных расчетов и (или) расчетов с использованием платежных карт	010	000 1 16 06000 01 0000 140		1 289 128,33	
Денежные взыскания (штрафы) за административные правонарушения в области государственного регулирования производства и оборота этилового спирта, алкогольной, спиртосодержащей и табачной продукции	010	000 1 16 08000 01 0000 140		24 752 670,29	
Денежные взыскания (штрафы) за административные правонарушения в области государственного регулирования производства и оборота этилового спирта, алкогольной, спиртосодержащей продукции	010	000 1 16 08010 01 0000 140		18 417 244,10	
Денежные взыскания (штрафы) за административные правонарушения в области государственного регулирования производства и оборота табачной продукции	010	000 1 16 08020 01 0000 140		6 335 426,19	

Денежные взыскания (штрафы) за нарушение бюджетного законодательства Российской Федерации	010	000 1 16 18000 00 0000 140		110 025,64	
Денежные взыскания (штрафы) за нарушение бюджетного законодательства (в части бюджетов городских округов)	010	000 1 16 18040 04 0000 140		110 025,64	
Денежные взыскания (штрафы) и иные суммы, взыскиваемые с лиц, виновных в совершении преступлений, и в возмещение ущерба имуществу	010	000 1 16 21000 00 0000 140		11 751 634,69	
Денежные взыскания (штрафы) и иные суммы, взыскиваемые с лиц, виновных в совершении преступлений, и в возмещение ущерба имуществу, зачисляемые в бюджеты городских округов	010	000 1 16 21040 04 0000 140		11 751 634,69	
Доходы от возмещения ущерба при возникновении страховых случаев	010	000 1 16 23000 00 0000 140		177 451,27	
Доходы от возмещения ущерба при возникновении страховых случаев, когда выгодоприобретателями выступают получатели средств бюджетов городских округов	010	000 1 16 23040 04 0000 140		177 451,27	
Доходы от возмещения ущерба при возникновении страховых случаев по обязательному страхованию гражданской ответственности, когда выгодоприобретателями выступают получатели средств бюджетов городских округов	010	000 1 16 23041 04 0000 140		177 451,27	
Денежные взыскания (штрафы) за нарушение законодательства Российской Федерации о недрах, об особо охраняемых природных территориях, об охране и использовании животного мира, об экологической экспертизе, в области охраны окружающей среды, о рыболовстве и сохранении водных биологических ресурсов, земельного законодательства, лесного законодательства, водного законодательства	010	000 1 16 25000 00 0000 140		8 306 108,98	
Денежные взыскания (штрафы) за нарушение законодательства Российской Федерации о недрах	010	000 1 16 25010 01 0000 140		1 790 000,00	

Денежные взыскания (штрафы) за нарушение законодательства Российской Федерации об особо охраняемых природных территориях	010	000 1 16 25020 01 0000 140	47 822,19	
Денежные взыскания (штрафы) за нарушение законодательства Российской Федерации об охране и использовании животного мира	010	000 1 16 25030 01 0000 140	357 600,97	
Денежные взыскания (штрафы) за нарушение законодательства в области охраны окружающей среды	010	000 1 16 25050 01 0000 140	1 539 436,80	
Денежные взыскания (штрафы) за нарушение земельного законодательства	010	000 1 16 25060 01 0000 140	4 571 249,02	
Денежные взыскания (штрафы) за нарушение законодательства в области обеспечения санитарно-эпидемиологического благополучия человека и законодательства в сфере защиты прав потребителей	010	000 1 16 28000 01 0000 140	6 737 261,32	
Денежные взыскания (штрафы) за правонарушения в области дорожного движения	010	000 1 16 30000 01 0000 140	95 264 431,76	
Денежные взыскания (штрафы) за нарушение правил перевозки крупногабаритных и тяжеловесных грузов по автомобильным дорогам общего пользования	010	000 1 16 30010 01 0000 140	445 329,93	
Денежные взыскания (штрафы) за нарушение правил перевозки крупногабаритных и тяжеловесных грузов по автомобильным дорогам общего пользования местного значения городских округов	010	000 1 16 30013 01 0000 140	445 329,93	
Прочие денежные взыскания (штрафы) за правонарушения в области дорожного движения	010	000 1 16 30030 01 0000 140	94 819 101,83	
Денежные взыскания, налагаемые в возмещение ущерба, причиненного в результате незаконного или целевого использования бюджетных средств	010	000 1 16 32000 00 0000 140	4 490,00	
Денежные взыскания, налагаемые в возмещение ущерба, причиненного в результате незаконного или целевого использования бюджетных средств (в части бюджетов городских округов)	010	000 1 16 32000 04 0000 140	4 490,00	

Денежные взыскания (штрафы) за нарушение законодательства Российской Федерации о конкурентной системе в сфере закупок товаров, работ, услуг для обеспечения государственных и муниципальных нужд	010	000 1 16 33000 00 0000 140	17 660 129,87	
Денежные взыскания (штрафы) за нарушение законодательства Российской Федерации о конкурентной системе в сфере закупок товаров, работ, услуг для обеспечения государственных и муниципальных нужд для нужд городских округов	010	000 1 16 33040 04 0000 140	17 660 129,87	
Суммы по искам о возмещении вреда, причиненного окружающей среде	010	000 1 16 35000 00 0000 140	715 503,24	
Суммы по искам о возмещении вреда, причиненного окружающей среде, подлежащие зачислению в бюджеты городских округов	010	000 1 16 35020 04 0000 140	715 503,24	
Поступления сумм в возмещение вреда, причиняемого автомобильным дорогам транспортными средствами, осуществляющими перевозки тяжеловесных и (или) крупногабаритных грузов	010	000 1 16 37000 00 0000 140	3 958 638,50	
Поступления сумм в возмещение вреда, причиняемого автомобильным дорогам местного значения транспортными средствами, осуществляющими перевозки тяжеловесных и (или) крупногабаритных грузов, зачисляемые в бюджеты городских округов	010	000 1 16 37030 04 0000 140	3 958 638,50	
Денежные взыскания (штрафы) за нарушение законодательства Российской Федерации об электроэнергетике	010	000 1 16 41000 01 0000 140	3 527 601,26	
Денежные взыскания (штрафы) за нарушение законодательства Российской Федерации об административных правонарушениях, предусмотренные статьей 20.25 Кодекса Российской Федерации об административных правонарушениях	010	000 1 16 43000 01 0000 140	19 541 403,82	
Денежные взыскания (штрафы) за нарушения законодательства Российской Федерации о промышленной безопасности	010	000 1 16 45000 01 0000 140	10 749 003,70	

Денежные взыскания (штрафы), установленные законами субъектов Российской Федерации за несоблюдение муниципальных правовых актов	010	000 1 16 51000 02 0000 140	10 532 816,32	
Денежные взыскания (штрафы), установленные законами субъектов Российской Федерации за несоблюдение муниципальных правовых актов, зачисляемые в бюджеты городских округов	010	000 1 16 51020 02 0000 140	10 532 816,32	
Прочие поступления от денежных взысканий (штрафов) и иных сумм в возмещение ущерба	010	000 1 16 90000 00 0000 140	171 133 116,50	
Прочие поступления от денежных взысканий (штрафов) и иных сумм в возмещение ущерба, зачисляемые в бюджеты городских округов	010	000 1 16 90040 04 0000 140	171 133 116,50	
ПРОЧИЕ НЕНАЛОГОВЫЕ ДОХОДЫ	010	000 1 17 00000 00 0000 000	159 916 827,84	
Невыявленные поступления	010	000 1 17 01000 00 0000 180	2 878 883,71	
Невыявленные поступления, зачисляемые в бюджеты городских округов	010	000 1 17 01040 04 0000 180	2 878 883,71	
Прочие неналоговые доходы	010	000 1 17 05000 00 0000 180	157 037 944,13	
Прочие неналоговые доходы бюджетов городских округов	010	000 1 17 05040 04 0000 180	157 037 944,13	
БЕЗВОЗМЕЗДНЫЕ ПОСТУПЛЕНИЯ	010	000 2 00 00000 00 0000 000	14 686 208 432,60	
БЕЗВОЗМЕЗДНЫЕ ПОСТУПЛЕНИЯ ОТ ДРУГИХ БЮДЖЕТОВ БЮДЖЕТНОЙ СИСТЕМЫ РОССИЙСКОЙ ФЕДЕРАЦИИ	010	000 2 02 00000 00 0000 000	14 731 061 821,92	
Субсидии бюджетам бюджетной системы Российской Федерации (межбюджетные субсидии)	010	000 2 02 20000 00 0000 150	4 004 516 416,83	
Субсидии бюджетам на осуществление дорожной деятельности в отношении автомобильных дорог общего пользования, а также капитального ремонта и ремонта дворовых территорий многоквартирных домов, проездов к дворовым территориям многоквартирных домов населенных пунктов	010	000 2 02 20216 00 0000 150	955 532 406,34	

Субсидии бюджетам городских округов на осуществление дорожной деятельности в отношении автомобильных дорог общего пользования, а также капитального ремонта и ремонта дворовых территорий многоквартирных домов, проездов к дворовым территориям многоквартирных домов населенных пунктов	010	000 2 02 20216 04 0000 150		955 532 406,34	
Субсидии бюджетам муниципальных образований на обеспечение мероприятий по переселению граждан из аварийного жилищного фонда, в том числе переселению граждан из аварийного жилищного фонда с учетом необходимости развития малоэтажного жилищного строительства, за счет средств, поступивших от государственной корпорации - Фонда содействия реформированию жилищно-коммунального хозяйства	010	000 2 02 20299 00 0000 150		53 122 260,00	
Субсидии бюджетам городских округов на обеспечение мероприятий по переселению граждан из аварийного жилищного фонда, в том числе переселению граждан из аварийного жилищного фонда с учетом необходимости развития малоэтажного жилищного строительства, за счет средств, поступивших от государственной корпорации - Фонда содействия реформированию жилищно-коммунального хозяйства	010	000 2 02 20299 04 0000 150		53 122 260,00	
Субсидии бюджетам на реализацию мероприятий по стимулированию программ развития жилищного строительства субъектов Российской Федерации	010	000 2 02 25021 00 0000 150		266 624 565,86	
Субсидии бюджетам городских округов на реализацию мероприятий по стимулированию программ развития жилищного строительства субъектов Российской Федерации	010	000 2 02 25021 04 0000 150		266 624 565,86	
Субсидии бюджетам на реализацию мероприятий государственной программы Российской Федерации "Доступная среда"	010	000 2 02 25027 00 0000 150		0,00	

Субсидии бюджетам городских округов на реализацию мероприятий государственной программы Российской Федерации "Доступная среда"	010	000 2 02 25027 04 0000 150		0,00	
Субсидии бюджетам на государственную поддержку спортивных организаций, осуществляющих подготовку спортивного резерва для сборных команд Российской Федерации	010	000 2 02 25081 00 0000 150		17 519 342,88	
Субсидии бюджетам городских округов на государственную поддержку спортивных организаций, осуществляющих подготовку спортивного резерва для сборных команд Российской Федерации	010	000 2 02 25081 04 0000 150		17 519 342,88	
Субсидии бюджетам на создание дополнительных мест для детей в возрасте от 2 месяцев до 3 лет в образовательных организациях, осуществляющих образовательную деятельность по образовательным программам дошкольного образования	010	000 2 02 25159 00 0000 150		233 152 800,00	
Субсидии бюджетам городских округов на создание дополнительных мест для детей в возрасте от 2 месяцев до 3 лет в образовательных организациях, осуществляющих образовательную деятельность по образовательным программам дошкольного образования	010	000 2 02 25159 04 0000 150		233 152 800,00	
Субсидии бюджетам на создание дополнительных мест для детей в возрасте от 1,5 до 3 лет в образовательных организациях, осуществляющих образовательную деятельность по образовательным программам дошкольного образования	010	000 2 02 25232 00 0000 150		321 969 614,43	
Субсидии бюджетам городских округов на создание дополнительных мест для детей в возрасте от 1,5 до 3 лет в образовательных организациях, осуществляющих образовательную деятельность по образовательным программам дошкольного образования	010	000 2 02 25232 04 0000 150		321 969 614,43	
Субсидии бюджетам на реализацию мероприятий по созданию в субъектах Российской Федерации новых мест в общеобразовательных организациях	010	000 2 02 25520 00 0000 150		470 051 434,83	

Субсидии бюджетам городских округов на реализацию мероприятий по созданию в субъектах Российской Федерации новых мест в общеобразовательных организациях	010	000 2 02 25520 04 0000 150		470 051 434,83	
Субсидии бюджетам на государственную поддержку малого и среднего предпринимательства, включая крестьянские (фермерские) хозяйства, а также на реализацию мероприятий по поддержке молодежного предпринимательства	010	000 2 02 25527 00 0000 150		2 250 000,00	
Субсидии бюджетам городских округов на государственную поддержку малого и среднего предпринимательства, включая крестьянские (фермерские) хозяйства, а также на реализацию мероприятий по поддержке молодежного предпринимательства	010	000 2 02 25527 04 0000 150		2 250 000,00	
Субсидии бюджетам на повышение качества образования в школах с низкими результатами обучения и в школах, функционирующих в неблагоприятных социальных условиях, путем реализации региональных проектов и распространения их результатов в субъектах Российской Федерации	010	000 2 02 25538 00 0000 150		384 615,38	
Субсидии бюджетам городских округов на повышение качества образования в школах с низкими результатами обучения и в школах, функционирующих в неблагоприятных социальных условиях, путем реализации региональных проектов и распространения их результатов в субъектах Российской Федерации	010	000 2 02 25538 04 0000 150		384 615,38	
Субсидии бюджетам на реализацию программ формирования современной городской среды	010	000 2 02 25555 00 0000 150		26 350 902,70	
Субсидии бюджетам городских округов на реализацию программ формирования современной городской среды	010	000 2 02 25555 04 0000 150		26 350 902,70	
Субсидии бюджетам на софинансирование капитальных вложений в объекты муниципальной собственности	010	000 2 02 27112 00 0000 150		413 243 889,01	

Субсидии бюджетам городских округов на софинансирование капитальных вложений в объекты муниципальной собственности	010	000 2 02 27 112 04 0000 150		413 243 889,01	
Прочие субсидии	010	000 2 02 29999 00 0000 150		1 244 314 585,40	
Прочие субсидии бюджетам городских округов	010	000 2 02 29999 04 0000 150		1 244 314 585,40	
Субсидии бюджетам бюджетной системы Российской Федерации	010	000 2 02 30000 00 0000 150		10 587 243 782,09	
Субвенции местным бюджетам на выполнение передаваемых полномочий субъектов Российской Федерации	010	000 2 02 30024 00 0000 150		10 555 099 700,00	
Субвенции бюджетам городских округов на выполнение передаваемых полномочий субъектов Российской Федерации	010	000 2 02 30024 04 0000 150		10 555 099 700,00	
Субвенции бюджетам муниципальных образований на предоставление жилых помещений детям-сиротам и детям, оставшимся без попечения родителей, лицам из их числа по договорам найма специализированных жилых помещений	010	000 2 02 35082 00 0000 150		2 418 345,60	
Субвенции бюджетам городских округов на предоставление жилых помещений детям-сиротам и детям, оставшимся без попечения родителей, лицам из их числа по договорам найма специализированных жилых помещений	010	000 2 02 35082 04 0000 150		2 418 345,60	
Субвенции бюджетам на осуществление полномочий по составлению (изменению) списков кандидатов в присяжные заседатели федеральных судов общей юрисдикции в Российской Федерации	010	000 2 02 35120 00 0000 150		46 476,49	
Субвенции бюджетам городских округов на осуществление полномочий по составлению (изменению) списков кандидатов в присяжные заседатели федеральных судов общей юрисдикции в Российской Федерации	010	000 2 02 35120 04 0000 150		46 476,49	

Субвенции бюджетам на осуществление полномочий по обеспечению жильем отдельных категорий граждан, установленных Федеральным законом от 12 января 1995 года N 5-ФЗ "О ветеранах", в соответствии с Указом Президента Российской Федерации от 7 мая 2008 года N 714 "Об обеспечении жильем ветеранов Великой Отечественной войны 1941 - 1945 годов".	010	000 2 02 35134 00 0000 150		3 297 744,00	
Субвенции бюджетам городских округов на осуществление полномочий по обеспечению жильем отдельных категорий граждан, установленных Федеральным законом от 12 января 1995 года N 5-ФЗ "О ветеранах", в соответствии с Указом Президента Российской Федерации от 7 мая 2008 года N 714 "Об обеспечении жильем ветеранов Великой Отечественной войны 1941 - 1945 годов".	010	000 2 02 35134 04 0000 150		3 297 744,00	
Субвенции бюджетам на осуществление полномочий по обеспечению жильем отдельных категорий граждан, установленных Федеральным законом от 12 января 1995 года N 5-ФЗ "О ветеранах".	010	000 2 02 35135 00 0000 150		10 717 668,00	
Субвенции бюджетам городских округов на осуществление полномочий по обеспечению жильем отдельных категорий граждан, установленных Федеральным законом от 12 января 1995 года N 5-ФЗ "О ветеранах".	010	000 2 02 35135 04 0000 150		10 717 668,00	
Субвенции бюджетам на осуществление полномочий по обеспечению жильем отдельных категорий граждан, установленных Федеральным законом от 12 января 1995 года N 5-ФЗ "О ветеранах".	010	000 2 02 35176 00 0000 150		15 663 848,00	
Субвенции бюджетам городских округов на осуществление полномочий по обеспечению жильем отдельных категорий граждан, установленных Федеральным законом от 24 ноября 1995 года N 181-ФЗ "О социальной защите инвалидов в Российской Федерации".	010	000 2 02 35176 04 0000 150		15 663 848,00	
Иные межбюджетные трансферты	010	000 2 02 40000 00 0000 150		139 301 625,00	

Межбюджетные трансферты, передаваемые бюджетам для компенсации дополнительных расходов, возникших в результате решений, принятых органами власти другого уровня	010	000 2 02 45160 00 0000 150		0,00	
Межбюджетные трансферты, передаваемые бюджетам городских округов для компенсации дополнительных расходов, возникших в результате решений, принятых органами власти другого уровня	010	000 2 02 45160 04 0000 150		0,00	
Прочие межбюджетные трансферты, передаваемые бюджетам	010	000 2 02 49999 00 0000 150		139 301 623,00	
Прочие межбюджетные трансферты, передаваемые бюджетам городских округов	010	000 2 02 49999 04 0000 150		139 301 623,00	
ПРОЧИЕ БЕЗВОЗМЕЗДНЫЕ ПОСТУПЛЕНИЯ	010	000 2 07 00000 00 0000 000		464 314,00	
Прочие безвозмездные поступления в бюджеты городских округов	010	000 2 07 04000 04 0000 150		464 314,00	
Прочие безвозмездные поступления в бюджеты городских округов	010	000 2 07 04050 04 0000 150		464 314,00	
ДОХОДЫ БЮДЖЕТОВ БЮДЖЕТНОЙ СИСТЕМЫ РОССИЙСКОЙ ФЕДЕРАЦИИ ОТ ВОЗВРАТА ОСТАТКОВ СУБСИДИЙ, СУБВЕНЦИЙ И ИНЫХ МЕЖБЮДЖЕТНЫХ ТРАНСФЕРТОВ, ИМЕЮЩИХ ЦЕЛЕВОЕ НАЗНАЧЕНИЕ, ПРОШЛЫХ ЛЕТ	010	000 2 18 00000 00 0000 000		6 961 227,83	
Доходы бюджетов бюджетной системы Российской Федерации от возврата бюджетами бюджетной системы Российской Федерации остатков субсидий, субвенций и иных межбюджетных трансфертов, имеющих целевое назначение, прошлых лет, а также от возврата организациями остатков субсидий прошлых лет	010	000 2 18 00000 00 0000 150		6 961 227,83	
Доходы бюджетов городских округов от возврата бюджетами бюджетной системы Российской Федерации остатков субсидий, субвенций и иных межбюджетных трансфертов, имеющих целевое назначение, прошлых лет, а также от возврата организациями остатков субсидий прошлых лет	010	000 2 18 00000 04 0000 150		6 961 227,83	

Доходы бюджетов городских округов от возврата организациями остатков субсидий прошлых лет	010	000 2 18 04000 04 0000 150		6 961 227,83	
Доходы бюджетов городских округов от возврата бюджетными учреждениями остатков субсидий прошлых лет	010	000 2 18 04010 04 0000 150		1 739 199,43	
Доходы бюджетов городских округов от возврата автономными учреждениями остатков субсидий прошлых лет	010	000 2 18 04020 04 0000 150		155 114,66	
Доходы бюджетов городских округов от возврата иными организациями остатков субсидий прошлых лет	010	000 2 18 04030 04 0000 150		5 066 913,74	
ВОЗВРАТ ОСТАТКОВ СУБСИДИЙ, СУБВЕНЦИЙ И ИНЫХ МЕЖБЮДЖЕТНЫХ ТРАНСФЕРТОВ, ИМЕЮЩИХ ЦЕЛЕВОЕ НАЗНАЧЕНИЕ, ПРОШЛЫХ ЛЕТ	010	000 2 19 00000 00 0000 000		-52 278 931,15	
Возврат остатков субсидий, субвенций и иных межбюджетных трансфертов, имеющих целевое назначение, прошлых лет из бюджетов городских округов	010	000 2 19 00000 04 0000 150		-52 278 931,15	
Возврат остатков субсидий на государственную поддержку малого и среднего предпринимательства, включая крестьянские (фермерские) хозяйства, а также на реализацию мероприятий по поддержке молодежного предпринимательства из бюджетов городских округов	010	000 2 19 25527 04 0000 150		-2 416 821,29	
Возврат остатков субвенций на осуществление полномочий по обеспечению жильем отдельных категорий граждан, установленных Федеральным законом от 12 января 1995 года N 5-ФЗ "О ветеранах", в соответствии с Указом Президента Российской Федерации от 7 мая 2008 года N 714 "Об обеспечении жильем ветеранов Великой Отечественной войны 1941 - 1945 годов" из бюджетов городских округов	010	000 2 19 35134 04 0000 150		-1 471 644,00	

Возврат остатков иных межбюджетных трансфертов, передаваемых для компенсации дополнительных расходов, возникших в результате решений, принятых органами власти другого уровня, из бюджетов городских округов	010	000 2 19 45160 04 0000 150			-155 843,28	
Возврат прочих остатков субвенций, субвенций и иных межбюджетных трансфертов, имеющих целевое назначение, прошлых лет из бюджетов городских округов	010	000 2 19 60010 04 0000 150			-48 234 622,58	

Таблица 2

2. Расходы бюджета

Наименование показателя	Код стро- ки	Код расхода по бюджетной классификации	Утвержденные назна- чения	Исполнено	(рублей)	
					Неисполненные назначения	
1	2	3	4	5	6	
Расходы бюджета - всего	200	x	50 217 616 553,56	32 738 334 109,79	17 479 282 443,77	
ОБЩЕГОСУДАРСТВЕННЫЕ ВОПРОСЫ	200	000 0100 00 00 00000 000	3 074 660 308,97	2 032 965 026,89	1 041 695 282,08	
Функционирование высшего должностного лица субъекта Российской Федерации и муниципального образования	200	000 0102 00 00 00000 000	4 261 500,00	2 749 834,25	1 511 665,75	
Фонд оплаты труда государственных (муниципальных) органов	200	000 0102 00 00 00000 121	3 273 100,00	2 256 271,87	1 016 828,13	
Взносы по обязательному социальному страхованию на выплаты денежного содержания и иные выплаты работникам государственных (муниципальных) органов	200	000 0102 00 00 00000 129	988 400,00	493 562,38	494 837,62	
Функционирование законодательных (представительных) органов государственной власти и представительных органов муниципальных образований	200	000 0103 00 00 00000 000	228 126 853,40	149 973 930,80	78 152 922,60	
Фонд оплаты труда государственных (муниципальных) органов	200	000 0103 00 00 00000 121	122 247 861,55	83 356 512,11	38 891 349,44	

Иные выплаты персоналу государственных (муниципальных) органов, за исключением фонда оплаты труда	200	000 0103 00 0 00 00000 122	474 400,00	354 694,40	119 705,60
Взносы по обязательному социальному страхованию на выплаты денежного содержания и иные выплаты работникам государственных (муниципальных) органов	200	000 0103 00 0 00 00000 129	36 919 400,00	26 973 656,13	9 945 743,87
Прочая закупка товаров, работ и услуг	200	000 0103 00 0 00 00000 244	68 299 953,40	39 210 442,71	29 089 510,69
Пособия, компенсации и иные социальные выплаты гражданам, кроме публичных нормативных обязательств	200	000 0103 00 0 00 00000 321	1 938,45	1 938,45	
Уплата налога на имущество организаций и земельного налога	200	000 0103 00 0 00 00000 851	173 300,00	76 687,00	96 613,00
Уплата иных платежей	200	000 0103 00 0 00 00000 853	10 000,00		10 000,00
Функционирование Правительства Российской Федерации, высших исполнительных органов государственной власти субъектов Российской Федерации, местных администраций	200	000 0104 00 0 00 00000 000	1 663 385 993,97	1 129 503 582,35	533 882 411,62
Фонд оплаты труда государственных (муниципальных) органов	200	000 0104 00 0 00 00000 121	1 140 323 574,07	791 164 726,93	349 158 847,14
Иные выплаты персоналу государственных (муниципальных) органов, за исключением фонда оплаты труда	200	000 0104 00 0 00 00000 122	7 752 248,93	5 682 526,81	2 069 722,12
Взносы по обязательному социальному страхованию на выплаты денежного содержания и иные выплаты работникам государственных (муниципальных) органов	200	000 0104 00 0 00 00000 129	343 728 074,07	241 777 807,64	101 950 266,43
Прочая закупка товаров, работ и услуг	200	000 0104 00 0 00 00000 244	154 317 812,66	79 100 027,37	75 217 785,29
Пособия, компенсации и иные социальные выплаты гражданам, кроме публичных нормативных обязательств	200	000 0104 00 0 00 00000 321	691 958,52	604 621,33	87 337,19
Исполнение судебных актов Российской Федерации и мировых соглашений по возмещению причиненного вреда	200	000 0104 00 0 00 00000 831	740 807,28	539 891,31	200 915,97

Уплата налога на имущество организаций и земельного налога	200	000 0104 00 0 00 000000 851	15 425 720,66	10 464 505,25	4 961 215,41
Уплата прочих налогов, сборов	200	000 0104 00 0 00 000000 852	290 400,00	105 998,00	184 402,00
Уплата иных платежей	200	000 0104 00 0 00 000000 853	115 397,78	63 477,71	51 920,07
Судебная система	200	000 0105 00 0 00 000000 000	490 100,00	46 476,49	443 623,51
Прочая закупка товаров, работ и услуг	200	000 0105 00 0 00 000000 244	490 100,00	46 476,49	443 623,51
Обеспечение деятельности финансовых, налоговых и таможенных органов и органов финансового (финансово-бюджетного) надзора	200	000 0106 00 0 00 000000 000	191 753 400,00	130 664 945,00	61 088 455,00
Фонд оплаты труда государственных (муниципальных) органов	200	000 0106 00 0 00 000000 121	144 270 624,00	100 589 753,78	43 680 870,22
Иные выплаты персоналу государственных (муниципальных) органов, за исключением фонда оплаты труда	200	000 0106 00 0 00 000000 122	477 700,00	196 743,00	280 957,00
Взносы по обязательному социальному страхованию на выплаты денежного содержания и иные выплаты работникам государственных (муниципальных) органов	200	000 0106 00 0 00 000000 129	43 599 976,00	28 398 318,38	15 201 657,62
Прочая закупка товаров, работ и услуг	200	000 0106 00 0 00 000000 244	3 200 600,00	1 338 802,53	1 861 797,47
Пособия, компенсации и иные социальные выплаты гражданам, кроме публичных нормативных обязательств	200	000 0106 00 0 00 000000 321	100 000,00	52 327,31	47 672,69
Уплата прочих налогов, сборов	200	000 0106 00 0 00 000000 852	10 000,00		10 000,00
Уплата иных платежей	200	000 0106 00 0 00 000000 853	94 500,00	89 000,00	5 500,00
Обеспечение проведения выборов и референдумов	200	000 0107 00 0 00 000000 000	108 793 500,00	100 583 431,67	8 210 068,33
Фонд оплаты труда государственных (муниципальных) органов	200	000 0107 00 0 00 000000 121	7 057 000,00	5 057 273,02	1 999 726,98
Иные выплаты персоналу государственных (муниципальных) органов, за исключением фонда оплаты труда	200	000 0107 00 0 00 000000 122	127 000,00	64 900,00	62 100,00
Взносы по обязательному социальному страхованию на выплаты денежного содержания и иные выплаты работникам государственных (муниципальных) органов	200	000 0107 00 0 00 000000 129	2 131 100,00	1 442 869,94	688 230,06

Прочая закупка товаров, работ и услуг	200	000 0107 00 0 00 000000 244	1 348 000,00	734 698,00	613 302,00
Специальные расходы	200	000 0107 00 0 00 000000 880	98 130 400,00	93 283 690,71	4 846 709,29
Резервные фонды	200	000 0111 00 0 00 000000 000	9 351 718,32		9 351 718,32
Резервные средства	200	000 0111 00 0 00 000000 870	9 351 718,32		9 351 718,32
Другие общегосударственные вопросы	200	000 0113 00 0 00 000000 000	868 497 243,28	519 442 826,33	349 054 416,95
Фонд оплаты труда учреждений	200	000 0113 00 0 00 000000 111	163 716 271,00	115 091 831,66	48 624 439,34
Иные выплаты персоналу учреждений, за исключением фонда оплаты труда	200	000 0113 00 0 00 000000 112	126 620,18	35 747,92	90 872,26
Взносы по обязательному социальному страхованию на выплаты по оплате труда работников и иные выплаты работникам учреждений	200	000 0113 00 0 00 000000 119	49 456 379,82	36 247 173,03	13 209 206,79
Закупка товаров, работ, услуг в целях капитального ремонта государственного (муниципального) имущества	200	000 0113 00 0 00 000000 243	28 161 886,77	14 482 173,74	13 679 713,03
Прочая закупка товаров, работ и услуг	200	000 0113 00 0 00 000000 244	419 696 773,43	201 337 122,66	218 359 650,77
Пособия, компенсации и иные социальные выплаты гражданам, кроме публичных нормативных обязательств	200	000 0113 00 0 00 000000 321	1 861 129,00	1 156 479,00	704 650,00
Публичные нормативные выплаты гражданам не-социального характера	200	000 0113 00 0 00 000000 330	11 547 110,00	8 730 193,00	2 816 917,00
Премии и гранты	200	000 0113 00 0 00 000000 350	4 858 900,00	4 444 342,00	414 558,00
Иные выплаты населению	200	000 0113 00 0 00 000000 360	1 977 700,00	846 060,00	1 131 640,00
Субсидии на возмещение недополученных доходов и (или) возмещение фактически понесенных затрат	200	000 0113 00 0 00 000000 631	1 842 736,00	242 236,00	1 600 500,00
Субсидии (гранты в форме субсидий), не подлежащие казначейскому сопровождению	200	000 0113 00 0 00 000000 633	45 353 729,00	36 536 081,00	8 817 648,00
Субсидии на возмещение недополученных доходов или возмещение фактически понесенных затрат в связи с производством (реализацией) товаров, выполнением работ, оказанием услуг	200	000 0113 00 0 00 000000 811	44 353 003,19	21 002 742,31	23 350 260,88

Субсидии (гранты в форме субсидий) на финансовое обеспечение затрат в связи с производством (реализацией) товаров, выполнением работ, оказанием услуг, не подлежащие казначейскому сопровождению	200	000 0113 00 0 00 000000 813	43 267 125,13	38 521 480,73	4 745 644,40
Исполнение судебных актов Российской Федерации и мировых соглашений по возмещению причиненного вреда	200	000 0113 00 0 00 000000 831	16 001 234,31	14 908 519,12	1 092 715,19
Уплата налога на имущество организаций и земельного налога	200	000 0113 00 0 00 000000 851	1 715 492,10	1 280 103,00	435 389,10
Уплата прочих налогов, сборов	200	000 0113 00 0 00 000000 852	20 942 122,80	17 732 634,96	3 209 487,84
Уплата иных платежей	200	000 0113 00 0 00 000000 853	7 869 764,23	5 810 115,00	2 059 649,23
Взносы в международные организации	200	000 0113 00 0 00 000000 862	1 037 791,20	1 037 791,20	
Резервные средства	200	000 0113 00 0 00 000000 870	4 711 475,12		4 711 475,12
НАЦИОНАЛЬНАЯ БЕЗОПАСНОСТЬ И ПРАВООХРАНИТЕЛЬНАЯ ДЕЯТЕЛЬНОСТЬ	200	000 0300 00 0 00 000000 000	205 430 354,47	131 749 216,06	73 681 138,41
Защита населения и территории от чрезвычайных ситуаций природного и техногенного характера, гражданская оборона	200	000 0309 00 0 00 000000 000	205 430 354,47	131 749 216,06	73 681 138,41
Фонд оплаты труда учреждений	200	000 0309 00 0 00 000000 111	96 509 712,50	66 805 215,09	29 704 497,41
Иные выплаты персоналу учреждений, за исключением фонда оплаты труда	200	000 0309 00 0 00 000000 112	52 087,50	47 897,99	4 189,51
Взносы по обязательному социальному страхованию на выплаты по оплате труда работников и иные выплаты работникам учреждений	200	000 0309 00 0 00 000000 119	29 142 600,00	20 603 823,67	8 538 776,33
Прочая закупка товаров, работ и услуг	200	000 0309 00 0 00 000000 244	49 561 860,67	22 820 554,54	26 741 306,13
Пособия, компенсации и иные социальные выплаты гражданам, кроме публичных нормативных обязательств	200	000 0309 00 0 00 000000 321	18 836 647,00	16 401 697,40	2 434 949,60
Субсидии бюджетным учреждениям на иные цели	200	000 0309 00 0 00 000000 612	3 917 446,80	2 651 161,71	1 266 285,09
Субсидии на возмещение недополученных доходов или возмещение фактически понесенных затрат в связи с производством (реализацией) товаров, выполнением работ, оказанием услуг	200	000 0309 00 0 00 000000 811	5 000 000,00	1 304 137,16	3 695 862,84

Уплата налога на имущество организаций и земельного налога	200	000 0309 00 0 00 000000 851	2 200 000,00	958 901,00	1 246 099,00
Уплата прочих налогов, сборов	200	000 0309 00 0 00 000000 852	155 000,00	105 827,50	49 172,50
Уплата иных платежей	200	000 0309 00 0 00 000000 853	50 000,00	50 000,00	
НАЦИОНАЛЬНАЯ ЭКОНОМИКА	200	000 0400 00 0 00 000000 000	7 057 925 540,59	4 627 609 434,81	2 430 316 105,78
Сельское хозяйство и рыболовство	200	000 0405 00 0 00 000000 000	4 206 600,00		4 206 600,00
Прочая закупка товаров, работ и услуг	200	000 0405 00 0 00 000000 244	4 206 600,00		4 206 600,00
Транспорт	200	000 0408 00 0 00 000000 000	1 122 808 282,34	650 277 954,63	472 530 327,71
Фонд оплаты труда учреждений	200	000 0408 00 0 00 000000 111	86 947 000,00	52 675 212,16	34 271 787,84
Иные выплаты персоналу учреждений, за исключением фонда оплаты труда	200	000 0408 00 0 00 000000 112	10 000,00	5 460,00	4 540,00
Взносы по обязательному социальному страхованию на выплаты по оплате труда работников и иные выплаты работникам учреждений	200	000 0408 00 0 00 000000 119	21 870 300,00	15 793 640,37	6 076 659,63
Прочая закупка товаров, работ и услуг	200	000 0408 00 0 00 000000 244	21 050 000,00	16 317 897,03	4 732 102,97
Бюджетные инвестиции в объекты капитального строительства государственной (муниципальной) собственности	200	000 0408 00 0 00 000000 414	421 175 139,17		421 175 139,17
Субсидии на возмещение недополученных доходов или возмещение фактически понесенных затрат в связи с производством (реализацией) товаров, выполнением работ, оказанием услуг	200	000 0408 00 0 00 000000 811	495 916 131,74	489 723 131,74	6 193 000,00
Субсидии (гранты в форме субсидий) на финансовое обеспечение затрат в связи с производством (реализацией) товаров, выполнением работ, оказанием услуг, не подпадающие под действие Федерального закона «О порядке предоставления (выдачи) субсидий (грантов) в форме субсидий»	200	000 0408 00 0 00 000000 813	75 721 211,43	75 721 111,43	100,00
Исполнение судебных актов Российской Федерации и мировых соглашений по возмещению причиненного вреда	200	000 0408 00 0 00 000000 831	34 770,57	23 551,57	11 219,00
Уплата налога на имущество организаций и земельного налога	200	000 0408 00 0 00 000000 851	45 860,00		45 860,00
Уплата прочих налогов, сборов	200	000 0408 00 0 00 000000 852	27 869,43	8 639,00	19 230,43

Уплата иных платежей	200	000 0408 00 0 00 000000 853	10 000,00	9 311,33	688,67
Дорожное хозяйство (дорожные фонды)	200	000 0409 00 0 00 000000 000	5 866 251 943,27	3 934 557 596,38	1 931 694 346,89
Фонд оплаты труда учреждений	200	000 0409 00 0 00 000000 111	706 103 318,40	483 620 401,94	222 482 916,46
Иные выплаты персоналу учреждений, за исключением фонда оплаты труда	200	000 0409 00 0 00 000000 112	5 342 623,33	607 604,97	4 735 018,36
Взносы по обязательному социальному страхованию на выплаты по оплате труда работников и иные выплаты работникам учреждений	200	000 0409 00 0 00 000000 119	189 538 676,17	155 456 433,34	34 082 242,83
Закупка товаров, работ, услуг в целях капитального ремонта государственного (муниципального) имущества	200	000 0409 00 0 00 000000 243	488 733 905,90	345 136 628,17	143 597 277,73
Прочая закупка товаров, работ и услуг	200	000 0409 00 0 00 000000 244	1 994 982 513,94	1 482 264 904,71	512 717 609,23
Пособия, компенсации и иные социальные выплаты гражданам, кроме публичных нормативных обязательств	200	000 0409 00 0 00 000000 321	14 271,52	14 271,52	
Бюджетные инвестиции в объекты капитального строительства государственной (муниципальной) собственности	200	000 0409 00 0 00 000000 414	1 027 807 955,98	504 255 909,28	523 552 046,70
Субсидии на осуществление капитальных вложений в объекты капитального строительства государственной (муниципальной) собственности бюджетным учреждениям	200	000 0409 00 0 00 000000 464	20 100 000,00		20 100 000,00
Субсидии бюджетным учреждениям на финансовое обеспечение государственного (муниципального) задания на оказание государственных (муниципальных) услуг (выполнение работ)	200	000 0409 00 0 00 000000 611	432 656 480,00	302 922 286,46	129 734 193,54
Субсидии бюджетным учреждениям на иные цели	200	000 0409 00 0 00 000000 612	88 356 000,00	38 776 618,81	49 579 381,19
Субсидии на возмещение недополученных доходов или возмещение фактически понесенных затрат в связи с производством (реализацией) товаров, выполнением работ, оказанием услуг	200	000 0409 00 0 00 000000 811	244 445 665,91	193 532 097,34	50 913 568,57
Исполнение судебных актов Российской Федерации и мировых соглашений по возмещению причиненного вреда	200	000 0409 00 0 00 000000 831	16 656 298,40	15 430 451,96	1 225 846,44

Уплата налога на имущество организаций и земельного налога	200	000 0409 00 0 00 000000 851	500 201 342,47	272 631 401,87	227 569 940,60
Уплата прочих налогов, сборов	200	000 0409 00 0 00 000000 852	6 190 083,94	4 766 579,96	1 423 503,98
Уплата иных платежей	200	000 0409 00 0 00 000000 853	145 122 807,31	135 142 006,05	9 980 801,26
Другие вопросы в области национальной экономики	200	000 0412 00 0 00 000000 000	64 658 714,98	42 773 883,80	21 884 831,18
Прочая закупка товаров, работ и услуг	200	000 0412 00 0 00 000000 244	11 578 114,98	8 144 615,68	3 433 499,30
Субсидии бюджетным учреждениям на финансовое обеспечение государственного (муниципального) задания на оказание государственных (муниципальных) услуг (выполнение работ)	200	000 0412 00 0 00 000000 611	26 172 400,00	18 279 768,12	7 892 631,88
Субсидии автономным учреждениям на финансовое обеспечение государственного (муниципального) задания на оказание государственных (муниципальных) услуг (выполнение работ)	200	000 0412 00 0 00 000000 621	22 136 800,00	16 349 500,00	5 787 300,00
Субсидии на возмещение недополученных доходов или возмещение фактически понесенных затрат в связи с производством (реализацией) товаров, выполнением работ, оказанием услуг	200	000 0412 00 0 00 000000 811	4 771 400,00		4 771 400,00
ЖИЛИЩНО-КОММУНАЛЬНОЕ ХОЗЯЙСТВО	200	000 0500 00 0 00 000000 000	2 812 439 117,37	924 610 958,28	1 887 828 159,09
Жилищное хозяйство	200	000 0501 00 0 00 000000 000	1 048 721 392,72	387 573 625,43	661 147 767,29
Закупка товаров, работ, услуг в целях капитального ремонта государственного (муниципального) имущества	200	000 0501 00 0 00 000000 243	97 000 000,00	62 792 792,55	34 207 207,45
Прочая закупка товаров, работ и услуг	200	000 0501 00 0 00 000000 244	44 045 251,51	18 118 445,34	25 926 806,17
Бюджетные инвестиции на приобретение объектов недвижимого имущества в государственную (муниципальную) собственность	200	000 0501 00 0 00 000000 412	274 468 901,09	22 934 254,80	251 534 646,29
Бюджетные инвестиции в объекты капитального строительства государственной (муниципальной) собственности	200	000 0501 00 0 00 000000 414	40 000 000,00	9 500 000,00	30 500 000,00
Субсидии на возмещение недополученных доходов и (или) возмещение фактически понесенных затрат	200	000 0501 00 0 00 000000 631	21 144 741,29	3 699 742,90	17 444 998,39

Субсидии на возмещение недополученных доходов или возмещение фактически понесенных затрат в связи с производством (реализацией) товаров, выполнением работ, оказанием услуг	200	000 0501 00 0 00 000000 811	347 680 074,22	186 840 606,05	160 839 468,17
Субсидии (гранты в форме субсидий) на финансовое обеспечение затрат в связи с производством (реализацией) товаров, выполнением работ, оказанием услуг, не подлежащие казначейскому сопровождению	200	000 0501 00 0 00 000000 813	86 507 702,76	70 928 471,00	15 579 231,76
Исполнение судебных актов Российской Федерации и мировых соглашений по возмещению причиненного вреда	200	000 0501 00 0 00 000000 831	740 000,00	624 590,94	115 409,06
Уплата иных платежей	200	000 0501 00 0 00 000000 853	137 134 721,85	12 134 721,85	125 000 000,00
Коммунальное хозяйство	200	000 0502 00 0 00 000000 000	560 449 965,22	52 997 006,92	507 452 958,30
Закупка товаров, работ, услуг в целях капитального ремонта государственного (муниципального) имущества	200	000 0502 00 0 00 000000 243	137 965,60	109 965,60	28 000,00
Прочая закупка товаров, работ и услуг	200	000 0502 00 0 00 000000 244	8 670 000,00	118 146,00	8 551 854,00
Бюджетные инвестиции в объекты капитального строительства государственной (муниципальной) собственности	200	000 0502 00 0 00 000000 414	386 374 809,00	178 509,00	386 196 300,00
Бюджетные инвестиции в соответствии с концессионными соглашениями	200	000 0502 00 0 00 000000 415	21 000 000,00		21 000 000,00
Субсидии на осуществление капитальных вложений в объекты капитального строительства государственной (муниципальной) собственности государственным (муниципальным) унитарным предприятиям	200	000 0502 00 0 00 000000 466	68 500 000,00	16 750 004,00	51 749 996,00
Субсидии на возмещение недополученных доходов или возмещение фактически понесенных затрат в связи с производством (реализацией) товаров, выполнением работ, оказанием услуг	200	000 0502 00 0 00 000000 811	43 615 540,00	31 947 985,64	11 667 554,36

Субсидии (гранты в форме субсидий) на финансовое обеспечение затрат в связи с производством (реализацией) товаров, выполнением работ, оказанием услуг, не подлежащие казначейскому сопровождению	200	000 0502 00 0 00 000000 813	31 580 000,00	3 320 746,06	28 259 253,94
Исполнение судебных актов Российской Федерации и мировых соглашений по возмещению причиненного вреда	200	000 0502 00 0 00 000000 831	571 650,62	571 650,62	
Благоустройство	200	000 0503 00 0 00 000000 000	912 300 342,95	293 953 928,32	618 346 414,63
Фонд оплаты труда учреждений	200	000 0503 00 0 00 000000 111	155 832 049,83	113 329 006,50	42 503 043,33
Иные выплаты персоналу учреждений, за исключением фонда оплаты труда	200	000 0503 00 0 00 000000 112	145 600,00	47 178,79	98 421,21
Взносы по обязательному социальному страхованию на выплаты по оплате труда работников и иные выплаты работникам учреждений	200	000 0503 00 0 00 000000 119	43 909 378,95	35 027 104,64	8 882 274,31
Закупка товаров, работ, услуг в целях капитального ремонта государственного (муниципального) имущества	200	000 0503 00 0 00 000000 243	5 761 936,40		5 761 936,40
Прочая закупка товаров, работ и услуг	200	000 0503 00 0 00 000000 244	324 320 794,19	103 493 977,38	220 826 816,81
Субсидии бюджетным учреждениям на финансовое обеспечение государственного (муниципального) задания на оказание государственных (муниципальных) услуг (выполнение работ)	200	000 0503 00 0 00 000000 611	13 960 000,00	5 345 700,65	8 614 299,35
Субсидии бюджетным учреждениям на иные цели	200	000 0503 00 0 00 000000 612	5 404 869,53		5 404 869,53
Субсидии автономным учреждениям на иные цели	200	000 0503 00 0 00 000000 622	6 640 168,21	800 000,00	5 840 168,21
Субсидии на возмещение недополученных доходов и (или) возмещение фактически понесенных затрат	200	000 0503 00 0 00 000000 631	4 398 076,00		4 398 076,00
Субсидии на возмещение недополученных доходов или возмещение фактически понесенных затрат в связи с производством (реализацией) товаров, выполнением работ, оказанием услуг	200	000 0503 00 0 00 000000 811	341 849 469,84	29 418 369,33	312 431 100,51
Исполнение судебных актов Российской Федерации и мировых соглашений по возмещению причиненного вреда	200	000 0503 00 0 00 000000 831	221 650,00	221 218,45	431,55

Уплата налога на имущество организаций и земельного налога	200	000 0503 00 0 00 000000 851	7 552 450,00	5 510 071,00	2 042 379,00
Уплата прочих налогов, сборов	200	000 0503 00 0 00 000000 852	1 819 100,00	359 381,74	1 459 718,26
Уплата иных платежей	200	000 0503 00 0 00 000000 853	484 800,00	401 919,84	82 880,16
Другие вопросы в области жилищно-коммунального хозяйства	200	000 0505 00 0 00 000000 000	290 967 416,48	190 086 397,61	100 881 018,87
Фонд оплаты труда учреждений	200	000 0505 00 0 00 000000 111	119 371 492,30	79 971 884,34	39 399 607,96
Иные выплаты персоналу учреждений, за исключением фонда оплаты труда	200	000 0505 00 0 00 000000 112	55 750,00	5 676,73	50 073,27
Взносы по обязательному социальному страхованию на выплаты по оплате труда работников и иные выплаты работникам учреждений	200	000 0505 00 0 00 000000 119	35 957 615,10	26 058 906,83	9 898 708,27
Закупка товаров, работ, услуг в целях капитального ремонта государственного (муниципального) имущества	200	000 0505 00 0 00 000000 243	3 210 674,32	3 200 502,07	10 172,25
Прочая закупка товаров, работ и услуг	200	000 0505 00 0 00 000000 244	59 847 097,85	30 645 645,43	29 201 452,42
Бюджетные инвестиции в объекты капитального строительства государственной (муниципальной) собственности	200	000 0505 00 0 00 000000 414	7 000 000,00		7 000 000,00
Субсидии бюджетным учреждениям на финансовое обеспечение государственного (муниципального) задания на оказание государственных (муниципальных) услуг (выполнение работ)	200	000 0505 00 0 00 000000 611	30 121 100,00	25 821 100,00	4 300 000,00
Субсидии на возмещение недополученных доходов или возмещение фактически понесенных затрат в связи с производством (реализацией) товаров, выполнением работ, оказанием услуг	200	000 0505 00 0 00 000000 811	10 000 000,00	5 492 487,38	4 507 512,62
Исполнение судебных актов Российской Федерации и мировых соглашений по возмещению причиненного вреда	200	000 0505 00 0 00 000000 831	304 436,91	249 277,31	55 159,60
Уплата налога на имущество организаций и земельного налога	200	000 0505 00 0 00 000000 851	1 090 860,00	843 804,00	247 056,00
Уплата прочих налогов, сборов	200	000 0505 00 0 00 000000 852	19 534 773,48	16 613 068,00	2 921 705,48
Уплата иных платежей	200	000 0505 00 0 00 000000 853	4 473 616,52	1 184 045,52	3 289 571,00

ОХРАНА ОКРУЖАЮЩЕЙ СРЕДЫ	200	000 0600 00 00 000000 000	32 711 580,00	9 484 526,83	23 227 053,17
Другие вопросы в области охраны окружающей среды	200	000 0605 00 00 000000 000	32 711 580,00	9 484 526,83	23 227 053,17
Прочая закупка товаров, работ и услуг	200	000 0605 00 00 000000 244	32 711 580,00	9 484 526,83	23 227 053,17
ОБРАЗОВАНИЕ	200	000 0700 00 00 000000 000	28 896 264 762,63	19 238 506 973,22	9 657 757 789,41
Дошкольное образование	200	000 0701 00 00 000000 000	11 138 107 490,61	7 127 414 026,68	4 010 693 463,93
Фонд оплаты труда учреждений	200	000 0701 00 00 000000 111	4 314 376 383,14	2 984 002 994,63	1 330 373 388,51
Иные выплаты персоналу учреждений, за исключением фонда оплаты труда	200	000 0701 00 00 000000 112	26 885 673,57	11 674 991,03	15 210 682,54
Иные выплаты, за исключением фонда оплаты труда учреждений, лицам, привлекаемым согласно законодательству для выполнения отдельных полномочий	200	000 0701 00 00 000000 113	21 670,49	21 670,49	
Взносы по обязательному социальному страхованию на выплаты по оплате труда работников и иные выплаты работникам учреждений	200	000 0701 00 00 000000 119	1 308 693 586,71	906 584 885,33	402 108 701,38
Закупка товаров, работ, услуг в целях капитального ремонта государственного (муниципального) имущества	200	000 0701 00 00 000000 243	156 483,86	73 582,61	82 901,25
Прочая закупка товаров, работ и услуг	200	000 0701 00 00 000000 244	2 115 227 057,22	1 360 740 517,37	754 486 539,85
Пособия, компенсации и иные социальные выплаты гражданам, кроме публичных нормативных обязательств	200	000 0701 00 00 000000 321	19 045,11	19 045,11	
Премии и гранты	200	000 0701 00 00 000000 350	43 340,98	21 670,49	21 670,49
Бюджетные инвестиции на приобретение объектов недвижимого имущества в государственную (муниципальную) собственность	200	000 0701 00 00 000000 412	173 043 000,00		173 043 000,00
Бюджетные инвестиции в объекты капитального строительства государственной (муниципальной) собственности	200	000 0701 00 00 000000 414	1 874 320 761,53	949 507 639,27	924 813 122,26
Субсидии автономным учреждениям на финансовое обеспечение государственного (муниципального) задания на оказание государственных (муниципальных) услуг (выполнение работ)	200	000 0701 00 00 000000 621	797 756 005,00	562 738 576,59	235 017 428,41

Субсидии автономным учреждениям на иные цели	200	000 0701 00 0 00 000000 622	142 271 636,00	74 989 460,30	67 282 175,70
Исполнение судебных актов Российской Федерации и мировых соглашений по возмещению причиненного вреда	200	000 0701 00 0 00 000000 831	286 492,83	274 738,78	11 754,05
Уплата налога на имущество организаций и земельного налога	200	000 0701 00 0 00 000000 851	376 495 102,58	271 616 633,58	104 878 469,00
Уплата прочих налогов, сборов	200	000 0701 00 0 00 000000 852	62 726,89	7 530,00	55 196,89
Уплата иных платежей	200	000 0701 00 0 00 000000 853	8 448 524,70	5 140 091,10	3 308 433,60
Общее образование	200	000 0702 00 0 00 000000 000	13 843 241 963,11	9 329 955 853,40	4 513 286 109,71
Фонд оплаты труда учреждений	200	000 0702 00 0 00 000000 111	454 072 721,23	293 265 860,41	160 806 860,82
Иные выплаты персоналу учреждений, за исключением фонда оплаты труда	200	000 0702 00 0 00 000000 112	2 158 530,51	1 168 853,66	989 676,85
Взносы по обязательному социальному страхованию на выплаты по оплате труда работников и иные выплаты работникам учреждений	200	000 0702 00 0 00 000000 119	137 881 698,31	88 011 040,78	49 870 657,53
Закупка товаров, работ, услуг в целях капитального ремонта государственного (муниципального) имущества	200	000 0702 00 0 00 000000 243	119 422 330,00	111 757 440,57	7 664 889,43
Прочая закупка товаров, работ и услуг	200	000 0702 00 0 00 000000 244	209 600 155,00	115 030 569,93	94 569 585,07
Пособия, компенсации и иные социальные выплаты гражданам, кроме публичных нормативных обязательств	200	000 0702 00 0 00 000000 321	204 100,00	76 160,00	127 940,00
Премии и гранты	200	000 0702 00 0 00 000000 350	74 049,95	74 049,95	
Бюджетные инвестиции в объекты капитального строительства государственной (муниципальной) собственности	200	000 0702 00 0 00 000000 414	1 638 097 965,07	1 221 209 651,68	416 888 313,39
Субсидии бюджетным учреждениям на финансовое обеспечение государственного (муниципального) задания на оказание государственных (муниципальных) услуг (выполнение работ)	200	000 0702 00 0 00 000000 611	8 428 520 022,80	5 755 034 326,87	2 673 485 695,93
Субсидии бюджетным учреждениям на иные цели	200	000 0702 00 0 00 000000 612	982 906 330,84	480 151 029,41	502 755 301,43

Субсидии автономным учреждениям на финансовое обеспечение государственного (муниципального) задания на оказание государственных (муниципальных) услуг (выполнение работ)	200	000 0702 00 0 00 000000 621	1 284 755 919,92	882 611 322,65	402 144 597,27
Субсидии автономным учреждениям на иные цели	200	000 0702 00 0 00 000000 622	537 857 956,48	348 737 583,83	189 120 372,65
Исполнение судебных актов Российской Федерации и мировых соглашений по возмещению причиненного вреда	200	000 0702 00 0 00 000000 831	10 000,00	10 000,00	
Уплата налога на имущество организаций и земельного налога	200	000 0702 00 0 00 000000 851	46 600 852,19	32 175 509,19	14 425 343,00
Уплата прочих налогов, сборов	200	000 0702 00 0 00 000000 852	119 849,00	85 013,00	34 836,00
Уплата иных платежей	200	000 0702 00 0 00 000000 853	959 481,81	557 441,47	402 040,34
Дополнительное образование детей	200	000 0703 00 0 00 000000 000	2 794 894 526,65	1 970 449 377,96	824 445 148,69
Фонд оплаты труда учреждений	200	000 0703 00 0 00 000000 111	259 412 128,00	187 074 649,60	72 337 478,40
Иные выплаты персоналу учреждений, за исключением фонда оплаты труда	200	000 0703 00 0 00 000000 112	1 176 134,50	441 835,78	734 298,72
Взносы по обязательному социальному страхованию на выплаты по оплате труда работников и иные выплаты работникам учреждений	200	000 0703 00 0 00 000000 119	78 584 937,50	58 131 905,43	20 453 032,07
Прочая закупка товаров, работ и услуг	200	000 0703 00 0 00 000000 244	201 321 427,18	113 481 826,84	87 839 600,34
Субсидии бюджетным учреждениям на финансовое обеспечение государственного (муниципального) задания на оказание государственных (муниципальных) услуг (выполнение работ)	200	000 0703 00 0 00 000000 611	1 930 807 458,22	1 387 535 598,73	543 271 859,49
Субсидии бюджетным учреждениям на иные цели	200	000 0703 00 0 00 000000 612	58 169 041,97	28 144 485,69	30 024 556,28
Субсидии автономным учреждениям на финансовое обеспечение государственного (муниципального) задания на оказание государственных (муниципальных) услуг (выполнение работ)	200	000 0703 00 0 00 000000 621	232 775 528,81	173 253 643,83	59 521 884,98
Субсидии автономным учреждениям на иные цели	200	000 0703 00 0 00 000000 622	18 383 225,47	14 959 248,95	3 423 976,52
Исполнение судебных актов Российской Федерации и мировых соглашений по возмещению причиненного вреда	200	000 0703 00 0 00 000000 831	188 837,92	188 837,92	

Уплата налога на имущество организаций и земельного налога	200	000 0703 00 0 00 000000 851	12 277 178,00	6 850 794,00	5 426 384,00
Уплата прочих налогов, сборов	200	000 0703 00 0 00 000000 852	362 900,00	206 189,00	156 711,00
Уплата иных платежей	200	000 0703 00 0 00 000000 853	1 435 729,08	180 362,19	1 255 366,89
Профессиональная подготовка, переподготовка и повышение квалификации	200	000 0705 00 0 00 000000 000	4 275 983,33	1 085 642,00	3 190 341,33
Прочая закупка товаров, работ и услуг	200	000 0705 00 0 00 000000 244	3 275 983,33	735 974,00	2 540 009,33
Субсидии бюджетным учреждениям на иные цели	200	000 0705 00 0 00 000000 612	850 332,00	200 000,00	650 332,00
Субсидии автономным учреждениям на иные цели	200	000 0705 00 0 00 000000 622	149 668,00	149 668,00	
Молодежная политика	200	000 0707 00 0 00 000000 000	742 734 246,73	557 872 689,49	184 861 557,24
Фонд оплаты труда учреждений	200	000 0707 00 0 00 000000 111	78 175 463,63	53 551 565,36	24 623 898,27
Иные выплаты персоналу учреждений, за исключением фонда оплаты труда	200	000 0707 00 0 00 000000 112	921 800,00	506 133,72	415 666,28
Взносы по обязательному социальному страхованию на выплаты по оплате труда работников и иные выплаты работникам учреждений	200	000 0707 00 0 00 000000 119	23 881 092,01	17 620 532,87	6 260 559,14
Прочая закупка товаров, работ и услуг	200	000 0707 00 0 00 000000 244	33 629 398,69	23 509 331,79	10 120 066,90
Приобретение товаров, работ, услуг в пользу граждан в целях их социального обеспечения	200	000 0707 00 0 00 000000 323	51 293 542,42	43 195 155,00	8 098 387,42
Публичные нормативные выплаты гражданам не-социального характера	200	000 0707 00 0 00 000000 330	3 100 000,00	2 343 600,00	756 400,00
Субсидии бюджетным учреждениям на финансовое обеспечение государственного (муниципального) задания на оказание государственных (муниципальных) услуг (выполнение работ)	200	000 0707 00 0 00 000000 611	451 378 267,44	338 560 690,03	112 817 577,41
Субсидии бюджетным учреждениям на иные цели	200	000 0707 00 0 00 000000 612	85 928 343,81	64 987 460,42	20 940 883,39
Субсидии автономным учреждениям на иные цели	200	000 0707 00 0 00 000000 622	9 098 541,50	9 088 371,35	10 170,15
Субсидии (гранты в форме субсидий), не подлежащие казначейскому сопровождению	200	000 0707 00 0 00 000000 633	1 555 000,00	1 555 000,00	

Субсидии (гранты в форме субсидий) на финансовое обеспечение затрат в связи с производством (реализацией) товаров, выполнением работ, оказанием услуг, не подлежащие казначейскому сопровождению	200	000 0707 00 0 00 000000 813	945 000,00	945 000,00	810 462,49
Уплата налога на имущество организаций и земельного налога	200	000 0707 00 0 00 000000 851	2 820 309,23	2 009 846,74	810 462,49
Уплата иных платежей	200	000 0707 00 0 00 000000 853	7 488,00	2,21	7 485,79
Другие вопросы в области образования	200	000 0709 00 0 00 000000 000	373 010 552,20	251 729 383,69	121 281 168,51
Фонд оплаты труда учреждений	200	000 0709 00 0 00 000000 111	122 449 183,46	82 400 901,78	40 048 281,68
Иные выплаты персоналу учреждений, за исключением фонда оплаты труда	200	000 0709 00 0 00 000000 112	618 250,00	274 555,67	343 694,33
Иные выплаты, за исключением фонда оплаты труда учреждений, лицам, привлекаемым согласно законодательству для выполнения отдельных полномочий	200	000 0709 00 0 00 000000 113	60 600,00	34 200,00	26 400,00
Взносы по обязательному социальному страхованию на выплаты по оплате труда работников и иные выплаты работникам учреждений	200	000 0709 00 0 00 000000 119	36 891 326,79	26 725 272,17	10 166 054,62
Прочая закупка товаров, работ и услуг	200	000 0709 00 0 00 000000 244	96 400 780,65	57 321 561,08	39 079 219,57
Субсидии бюджетным учреждениям на иные цели	200	000 0709 00 0 00 000000 612	4 794 011,56	4 794 011,56	
Субсидии автономным учреждениям на финансовое обеспечение государственного (муниципальных) заданий на оказание государственных (муниципальных) услуг (выполнение работ)	200	000 0709 00 0 00 000000 621	106 064 100,00	75 263 016,81	30 801 083,19
Субсидии автономным учреждениям на иные цели	200	000 0709 00 0 00 000000 622	4 578 899,74	4 327 074,86	251 824,88
Исполнение судебных актов Российской Федерации и мировых соглашений по возмещению причиненного вреда	200	000 0709 00 0 00 000000 831	71 909,14	71 886,14	23,00
Уплата налога на имущество организаций и земельного налога	200	000 0709 00 0 00 000000 851	380 236,66	66 591,04	313 645,62
Уплата прочих налогов, сборов	200	000 0709 00 0 00 000000 852	68 683,34	49 746,38	18 936,96
Уплата иных платежей	200	000 0709 00 0 00 000000 853	632 570,86	400 566,20	232 004,66
КУЛЬТУРА, КИНЕМАТОГРАФИЯ	200	000 0800 00 0 00 000000 000	1 395 133 741,97	963 479 706,34	431 654 035,63

Культура	200	000 0801 00 0 00 000000 000	1 392 982 042,42	962 697 615,83	430 284 426,59
Фонд оплаты труда учреждений	200	000 0801 00 0 00 000000 111	310 105 475,00	217 886 339,74	92 219 135,26
Иные выплаты персоналу учреждений, за исключением фонда оплаты труда	200	000 0801 00 0 00 000000 112	1 597 923,00	433 101,15	1 164 821,85
Взносы по обязательному социальному страхованию на выплаты по оплате труда работников и иные выплаты работникам учреждений	200	000 0801 00 0 00 000000 119	94 025 855,00	70 478 966,35	23 546 888,65
Закупка товаров, работ, услуг в целях капитального ремонта государственного (муниципального) имущества	200	000 0801 00 0 00 000000 243	67 972 805,85	16 516 739,42	51 456 066,43
Прочая закупка товаров, работ и услуг	200	000 0801 00 0 00 000000 244	80 957 945,39	42 562 633,26	38 395 312,13
Публичные нормативные выплаты гражданам не-социального характера	200	000 0801 00 0 00 000000 330	1 150 942,52	797 472,00	353 470,52
Субсидии бюджетным учреждениям на финансовое обеспечение государственного (муниципального) задания на оказание государственных (муниципальных) услуг (выполнение работ)	200	000 0801 00 0 00 000000 611	501 538 556,41	374 056 544,33	127 482 012,08
Субсидии бюджетным учреждениям на иные цели	200	000 0801 00 0 00 000000 612	18 658 827,40	7 481 101,80	11 177 725,60
Субсидии автономным учреждениям на финансовое обеспечение государственного (муниципального) задания на оказание государственных (муниципальных) услуг (выполнение работ)	200	000 0801 00 0 00 000000 621	183 688 292,22	142 222 366,23	41 465 925,99
Субсидии автономным учреждениям на иные цели	200	000 0801 00 0 00 000000 622	4 897 900,00	1 729 900,00	3 168 000,00
Субсидии (гранты в форме субсидий), не подлежащие казначейскому сопровождению	200	000 0801 00 0 00 000000 633	1 000 000,00		1 000 000,00
Субсидии на возмещение недополученных доходов или возмещение фактически понесенных затрат в связи с производством (реализацией) товаров, выполнением работ, оказанием услуг	200	000 0801 00 0 00 000000 811	123 582 641,43	86 175 981,60	37 406 659,83
Субсидии (гранты в форме субсидий) на финансовое обеспечение затрат в связи с производством (реализацией) товаров, выполнением работ, оказанием услуг, не подлежащие казначейскому сопровождению	200	000 0801 00 0 00 000000 813	62 128,20	62 128,20	

Уплата налога на имущество организаций и земельного налога	200	000 0801 00 0 00 000000 851	3 374 053,00	2 274 098,49	1 099 954,51
Уплата прочих налогов, сборов	200	000 0801 00 0 00 000000 852	346 797,00	11 172,00	335 625,00
Уплата иных платежей	200	000 0801 00 0 00 000000 853	21 900,00	9 071,26	12 828,74
Другие вопросы в области культуры, кинематографии	200	000 0804 00 0 00 000000 000	2 151 699,55	782 090,51	1 369 609,04
Прочая закупка товаров, работ и услуг	200	000 0804 00 0 00 000000 244	2 151 699,55	782 090,51	1 369 609,04
СОЦИАЛЬНАЯ ПОЛИТИКА	200	000 1000 00 0 00 000000 000	3 301 694 202,26	2 353 559 760,19	948 134 442,07
Пенсионное обеспечение	200	000 1001 00 0 00 000000 000	64 890 890,00	48 469 037,73	16 421 852,27
Пособия, компенсации, меры социальной поддержки по публичным нормативным обязательствам	200	000 1001 00 0 00 000000 313	64 890 890,00	48 469 037,73	16 421 852,27
Социальное обслуживание населения	200	000 1002 00 0 00 000000 000	1 112 285 064,00	759 922 018,19	352 363 045,81
Прочая закупка товаров, работ и услуг	200	000 1002 00 0 00 000000 244	440 222,00	149 016,00	291 206,00
Бюджетные инвестиции в объекты капитального строительства государственной (муниципальной) собственности	200	000 1002 00 0 00 000000 414	21 200 000,00		21 200 000,00
Субсидии бюджетным учреждениям на финансовое обеспечение государственного (муниципального) задания на оказание государственных (муниципальных) услуг (выполнение работ)	200	000 1002 00 0 00 000000 611	1 005 284 720,69	699 154 662,39	306 130 058,30
Субсидии бюджетным учреждениям на иные цели	200	000 1002 00 0 00 000000 612	37 290 636,85	25 848 132,75	11 442 504,10
Субсидии автономным учреждениям на финансовое обеспечение государственного (муниципального) задания на оказание государственных (муниципальных) услуг (выполнение работ)	200	000 1002 00 0 00 000000 621	35 369 484,46	30 976 913,21	4 392 571,25
Субсидии автономным учреждениям на иные цели	200	000 1002 00 0 00 000000 622	12 700 000,00	3 793 293,84	8 906 706,16
Социальное обеспечение населения	200	000 1003 00 0 00 000000 000	1 305 517 022,26	970 801 828,35	334 715 193,91
Прочая закупка товаров, работ и услуг	200	000 1003 00 0 00 000000 244	2 024 661,00	1 476 148,90	548 512,10
Пособия, компенсации, меры социальной поддержки по публичным нормативным обязательствам	200	000 1003 00 0 00 000000 313	326 729 000,00	257 138 926,00	69 590 074,00
Пособия, компенсации и иные социальные выплаты гражданам, кроме публичных нормативных обязательств	200	000 1003 00 0 00 000000 321	15 750 000,00	12 028 588,00	3 721 412,00

Субсидии гражданам на приобретение жилья	200	000 1003 00 0 00 000000 322	54 940 400,00	48 820 760,00	6 119 640,00
Приобретение товаров, работ, услуг в пользу граждан в целях их социального обеспечения	200	000 1003 00 0 00 000000 323	24 280 400,00	9 643 684,46	14 636 715,54
Субсидии бюджетным учреждениям на иные цели	200	000 1003 00 0 00 000000 612	129 126 039,00	81 923 727,07	47 202 311,93
Субсидии автономным учреждениям на иные цели	200	000 1003 00 0 00 000000 622	368 000,00	228 000,00	140 000,00
Субсидии на возмещение недополученных доходов и (или) возмещение фактически понесенных затрат	200	000 1003 00 0 00 000000 631	3 825 637,00	2 368 787,56	1 456 849,44
Субсидии на возмещение недополученных доходов или возмещение фактически понесенных затрат в связи с производством (реализацией) товаров, выполнением работ, оказанием услуг	200	000 1003 00 0 00 000000 811	748 472 885,26	557 173 206,36	191 299 678,90
Охрана семьи и детства	200	000 1004 00 0 00 000000 000	782 170 226,00	547 457 589,71	234 712 636,29
Фонд оплаты труда учреждений	200	000 1004 00 0 00 000000 111	95 260 468,21	65 576 514,82	29 683 953,39
Иные выплаты персоналу учреждений, за исключением фонда оплаты труда	200	000 1004 00 0 00 000000 112	447 065,26	190 028,45	257 036,81
Взносы по обязательному социальному страхованию на выплаты по оплате труда работников и иные выплаты работникам учреждений	200	000 1004 00 0 00 000000 119	28 321 137,85	19 438 976,40	8 882 161,45
Прочая закупка товаров, работ и услуг	200	000 1004 00 0 00 000000 244	61 316 527,50	29 895 143,83	31 421 383,67
Пособия, компенсации и иные социальные выплаты гражданам, кроме публичных нормативных обязательств	200	000 1004 00 0 00 000000 321	436 203 219,18	325 199 801,30	111 003 417,88
Приобретение товаров, работ, услуг в пользу граждан в целях их социального обеспечения	200	000 1004 00 0 00 000000 323	152 407 500,00	101 236 630,31	51 170 869,69
Уплата налога на имущество организаций и земельного налога	200	000 1004 00 0 00 000000 851	8 122 064,32	5 873 407,40	2 248 656,92
Уплата прочих налогов, сборов	200	000 1004 00 0 00 000000 852	69 240,00	43 983,00	25 257,00
Уплата иных платежей	200	000 1004 00 0 00 000000 853	23 003,68	3 104,20	19 899,48
Другие вопросы в области социальной политики	200	000 1006 00 0 00 000000 000	36 831 000,00	26 909 286,21	9 921 713,79
Фонд оплаты труда учреждений	200	000 1006 00 0 00 000000 111	21 546 422,45	15 746 396,23	5 800 026,22
Иные выплаты персоналу учреждений, за исключением фонда оплаты труда	200	000 1006 00 0 00 000000 112	180 000,00	500,00	179 500,00

Взносы по обязательному социальному страхованию на выплаты по оплате труда работников и иные выплаты работникам учреждений	200	000 1006 00 0 00 000000 119	6 760 584,90	5 121 550,89	1 639 034,01
Прочая закупка товаров, работ и услуг	200	000 1006 00 0 00 000000 244	8 100 368,08	5 862 752,09	2 237 615,99
Уплата налога на имущество организаций и земельного налога	200	000 1006 00 0 00 000000 851	44 547,08	1 420,00	43 127,08
Уплата прочих налогов, сборов	200	000 1006 00 0 00 000000 852	1 430,00		1 430,00
Уплата иных платежей	200	000 1006 00 0 00 000000 853	197 647,49	176 667,00	20 980,49
ФИЗИЧЕСКАЯ КУЛЬТУРА И СПОРТ	200	000 1100 00 0 00 000000 000	1 797 921 635,30	1 296 857 113,97	501 064 521,33
Физическая культура	200	000 1101 00 0 00 000000 000	1 750 921 635,30	1 260 874 637,57	490 046 997,73
Прочая закупка товаров, работ и услуг	200	000 1101 00 0 00 000000 244	1 310 924,16	756 363,20	554 560,96
Публичные нормативные выплаты гражданам не-социального характера	200	000 1101 00 0 00 000000 330	3 580 000,00	763 000,00	2 817 000,00
Бюджетные инвестиции в объекты капитального строительства государственной (муниципальной) собственности	200	000 1101 00 0 00 000000 414	18 000 000,00		18 000 000,00
Субсидии бюджетным учреждениям на финансовое обеспечение государственного (муниципального) задания на оказание государственных (муниципальных) услуг (выполнение работ)	200	000 1101 00 0 00 000000 611	868 039 845,76	629 960 815,10	238 079 030,66
Субсидии бюджетным учреждениям на иные цели	200	000 1101 00 0 00 000000 612	45 031 061,61	25 796 211,66	19 234 849,95
Субсидии автономным учреждениям на финансовое обеспечение государственного (муниципального) задания на оказание государственных (муниципальных) услуг (выполнение работ)	200	000 1101 00 0 00 000000 621	800 311 001,72	598 561 989,88	201 749 011,84
Субсидии автономным учреждениям на иные цели	200	000 1101 00 0 00 000000 622	14 648 802,05	5 036 257,73	9 612 544,32
Массовый спорт	200	000 1102 00 0 00 000000 000	42 000 000,00	30 982 476,40	11 017 523,60
Бюджетные инвестиции в соответствии с комплексными соглашениями	200	000 1102 00 0 00 000000 415	25 000 000,00	16 632 476,40	8 367 523,60
Субсидии автономным учреждениям на финансовое обеспечение государственного (муниципального) задания на оказание государственных (муниципальных) услуг (выполнение работ)	200	000 1102 00 0 00 000000 621	17 000 000,00	14 350 000,00	2 650 000,00

Спорт высших достижений	200	000 1103 00 00 000000 000	5 000 000,00	5 000 000,00	5 000 000,00	
Субсидии на возмещение недополученных доходов и (или) возмещение фактически понесенных затрат	200	000 1103 00 00 000000 631	5 000 000,00	5 000 000,00	5 000 000,00	
СРЕДСТВА МАССОВОЙ ИНФОРМАЦИИ	200	000 1200 00 00 000000 000	97 530 180,00	72 911 830,91	24 618 349,09	
Телевидение и радиовещание	200	000 1201 00 00 000000 000	44 315 780,00	30 611 728,78	13 704 051,22	
Фонд оплаты труда учреждений	200	000 1201 00 00 000000 111	27 265 790,00	18 729 220,65	8 536 569,35	
Иные выплаты персоналу учреждений, за исключением фонда оплаты труда	200	000 1201 00 00 000000 112	57 476,00	54 416,00	3 060,00	
Взносы по обязательному социальному страхованию на выплаты по оплате труда работников и иные выплаты работникам учреждений	200	000 1201 00 00 000000 119	8 234 190,00	6 012 188,90	2 222 001,10	
Прочая закупка товаров, работ и услуг	200	000 1201 00 00 000000 244	8 698 324,00	5 815 207,56	2 883 116,44	
Уплата налога на имущество организаций и земельного налога	200	000 1201 00 00 000000 851	5 000,00	585,59	4 414,41	
Уплата иных платежей	200	000 1201 00 00 000000 853	55 000,00	110,08	54 889,92	
Другие вопросы в области средств массовой информации	200	000 1204 00 00 000000 000	53 214 400,00	42 300 102,13	10 914 297,87	
Прочая закупка товаров, работ и услуг	200	000 1204 00 00 000000 244	53 214 400,00	42 300 102,13	10 914 297,87	
ОБСЛУЖИВАНИЕ ГОСУДАРСТВЕННОГО И МУНИЦИПАЛЬНОГО ДОЛГА	200	000 1300 00 00 000000 000	1 545 905 130,00	1 086 599 562,29	459 305 567,71	
Обслуживание государственного внутреннего и муниципального долга	200	000 1301 00 00 000000 000	1 545 905 130,00	1 086 599 562,29	459 305 567,71	
Обслуживание муниципального долга	200	000 1301 00 00 000000 730	1 545 905 130,00	1 086 599 562,29	459 305 567,71	
Результат исполнения бюджета (дефицит / профицит)	450	x	-2 150 919 251,12	-1 034 365 109,86	0,00	

3. Источники финансирования дефицита бюджета

Наименование показателя	Код стро- ки	Код источника финанси- рования бюджета по бюджетной классификации	Утвержденные назна- чения	Исполнено	(рублей)	
					Неисполненные названия	
1	2	3	4	5	6	
Источники финансирования дефицита бюджета - всего	500	x	2 150 919 251,12	1 034 365 109,86	1 116 554 141,26	
Источники внутреннего финансирования бюджета	520	x	1 912 517 050,00	850 000 000,00	1 062 517 050,00	
Государственные (муниципальные) ценные бу- маги, номинальная стоимость которых указана в валюте Российской Федерации	520	000 01 01 00 00 00 0000 000	3 950 000 000,00	-750 000 000,00	4 700 000 000,00	
Размещение государственных (муниципальных) ценных бумаг, номинальная стоимость которых указана в валюте Российской Федерации	520	000 01 01 00 00 00 0000 700	5 000 000 000,00	0,00	5 000 000 000,00	
Размещение муниципальных ценных бумаг город- ских округов, номинальная стоимость которых указана в валюте Российской Федерации	520	000 01 01 00 00 04 0000 710	5 000 000 000,00	0,00	5 000 000 000,00	
Размещение муниципальных ценных бумаг город- ских округов, номинальная стоимость которых указана в валюте Российской Федерации	520	930 01 01 00 00 04 0000 710	5 000 000 000,00	0,00	5 000 000 000,00	
Погашение государственных (муниципальных) ценных бумаг, номинальная стоимость которых указана в валюте Российской Федерации	520	000 01 01 00 00 00 0000 800	-1 050 000 000,00	-750 000 000,00	-300 000 000,00	
Погашение муниципальных ценных бумаг город- ских округов, номинальная стоимость которых указана в валюте Российской Федерации	520	000 01 01 00 00 04 0000 810	-1 050 000 000,00	-750 000 000,00	-300 000 000,00	
Погашение муниципальных ценных бумаг город- ских округов, номинальная стоимость которых указана в валюте Российской Федерации	520	930 01 01 00 00 04 0000 810	-1 050 000 000,00	-750 000 000,00	-300 000 000,00	
Кредиты кредитных организаций в валюте Рос- сийской Федерации	520	000 01 02 00 00 00 0000 000	-2 037 482 950,00	-964 769 000,00	-1 072 713 950,00	

Получение кредитов от кредитных организаций в валюте Российской Федерации	520	00001020000000000000700	33162112850,00	18356999000,00	14805113850,00
Получение кредитов от кредитных организаций бюджетами городских округов в валюте Российской Федерации	520	0000102000040000710	33162112850,00	18356999000,00	14805113850,00
Получение кредитов от кредитных организаций бюджетами городских округов в валюте Российской Федерации	520	9300102000040000710	33162112850,00	18356999000,00	14805113850,00
Погашение кредитов, предоставленных кредитными организациями в валюте Российской Федерации	520	0000102000000000800	-35199595800,00	-19321768000,00	-15877827800,00
Погашение бюджетами городских округов кредитов от кредитных организаций в валюте Российской Федерации	520	0000102000040000810	-35199595800,00	-19321768000,00	-15877827800,00
Погашение бюджетами городских округов кредитов от кредитных организаций в валюте Российской Федерации	520	9300102000040000810	-35199595800,00	-19321768000,00	-15877827800,00
Бюджетные кредиты от других бюджетов бюджетной системы Российской Федерации	520	0000103000000000000	0,00	2114769000,00	-2114769000,00
Бюджетные кредиты от других бюджетов бюджетной системы Российской Федерации в валюте Российской Федерации	520	0000103010000000000	0,00	2114769000,00	-2114769000,00
Получение бюджетных кредитов от других бюджетов бюджетной системы Российской Федерации в валюте Российской Федерации	520	0000103010000000700	2114769415,35	8361768000,00	-6246998584,65
Получение кредитов от других бюджетов бюджетной системы Российской Федерации в валюте Российской Федерации	520	000010301000040000710	2114769415,35	8361768000,00	-6246998584,65
Получение кредитов от других бюджетов бюджетной системы Российской Федерации бюджетами городских округов в валюте Российской Федерации	520	930010301000040000710	2114769415,35	8361768000,00	-6246998584,65

Погашение бюджетных кредитов, полученных от других бюджетов бюджетной системы Российской Федерации в валюте Российской Федерации	520	000 01 03 01 00 00 0000 800	-2 114 769 415,35	-6 246 999 000,00	4 132 229 584,65
Погашение бюджетами городских округов кредитов от других бюджетов бюджетной системы Российской Федерации в валюте Российской Федерации	520	000 01 03 01 00 04 0000 810	-2 114 769 415,35	-6 246 999 000,00	4 132 229 584,65
Погашение бюджетами городских округов кредитов от других бюджетов бюджетной системы Российской Федерации в валюте Российской Федерации	520	930 01 03 01 00 04 0000 810	-2 114 769 415,35	-6 246 999 000,00	4 132 229 584,65
Иные источники внутреннего финансирования дефицитов бюджетов	520	000 01 06 00 00 00 0000 000	0,00	450 000 000,00	-450 000 000,00
Операции по управлению остатками средств на единых счетах бюджетов	520	000 01 06 10 00 00 0000 000	0,00	450 000 000,00	-450 000 000,00
Увеличение финансовых активов в государственной (муниципальной) собственности за счет средств организаций, лицевые счета которых открыты в территориальных органах Федерального казначейства или в финансовых органах в соответствии с законодательством Российской Федерации	520	000 01 06 10 02 00 0000 500	0,00	450 000 000,00	-450 000 000,00
Увеличение финансовых активов в собственности городских округов за счет средств организаций, учредителями которых являются городские округа и лицевые счета которым открыты в территориальных органах Федерального казначейства или в финансовых органах муниципального образования в соответствии с законодательством Российской Федерации	520	000 01 06 10 02 04 0000 550	0,00	450 000 000,00	-450 000 000,00

Увеличение финансовых активов в собственности городских округов за счет средств организаций, учредителями которых являются городские округа и липцевые счета которым открыты в территориальных органах Федерального казначейства или в финансовых органах муниципальных образований в соответствии с законодательством Российской Федерации	520	930 01 06 10 02 04 0000 550		0,00	450 000 000,00	-450 000 000,00
источники внешнего финансирования бюджета	620	x	0,00	0,00	0,00	0,00
Изменение остатков средств	700	000 01 05 00 00 00 0000 000	238 402 201,12		184 365 109,86	54 037 091,26
- увеличение остатков средств, всего	710	000 01 05 00 00 00 0000 500	-88 343 579 567,79		-59 632 492 514,65	x
Увеличение прочих остатков средств бюджетов	710	000 01 05 02 00 00 0000 500	-88 343 579 567,79		-59 632 492 514,65	x
Увеличение прочих остатков денежных средств бюджетов	710	000 01 05 02 01 00 0000 510	-88 343 579 567,79		-59 632 492 514,65	x
Увеличение прочих остатков денежных средств бюджетов городских округов	710	000 01 05 02 01 04 0000 510	-88 343 579 567,79		-59 632 492 514,65	x
Увеличение прочих остатков денежных средств бюджетов городских округов	710	930 01 05 02 01 04 0000 510	-88 343 579 567,79		-59 632 492 514,65	x
- уменьшение остатков средств, всего	720	000 01 05 00 00 00 0000 600	88 581 981 768,91		59 816 857 624,51	x
Уменьшение прочих остатков средств бюджетов	720	000 01 05 02 00 00 0000 600	88 581 981 768,91		59 816 857 624,51	x
Уменьшение прочих остатков денежных средств бюджетов	720	000 01 05 02 01 00 0000 610	88 581 981 768,91		59 816 857 624,51	x
Уменьшение прочих остатков денежных средств бюджетов городских округов	720	000 01 05 02 01 04 0000 610	88 581 981 768,91		59 816 857 624,51	x
Уменьшение прочих остатков денежных средств бюджетов городских округов	720	930 01 05 02 01 04 0000 610	88 581 981 768,91		59 816 857 624,51	x

МЭРИЯ ГОРОДА НОВОСИБИРСКА

ПОСТАНОВЛЕНИЕ

От 30.10.2019

№ 3983

О предоставлении Берлову А. А. разрешения на условно разрешенный вид использования земельных участков и объектов капитального строительства

В соответствии со статьей 39 Градостроительного кодекса Российской Федерации, решением Совета депутатов города Новосибирска от 24.06.2009 № 1288 «О Правилах землепользования и застройки города Новосибирска», на основании заключения о результатах общественных обсуждений по проекту решения о предоставлении разрешения на условно разрешенный вид использования земельных участков и объектов капитального строительства от 23.09.2019, рекомендаций комиссии по подготовке проекта правил землепользования и застройки города Новосибирска о предоставлении и об отказе в предоставлении разрешений на условно разрешенный вид использования земельного участка или объекта капитального строительства от 27.09.2019, руководствуясь Уставом города Новосибирска, ПОСТАНОВЛЯЮ:

1. Предоставить Берлову А. А. разрешение:

на условно разрешенный вид использования земельного участка в границах территории кадастрового квартала 54:35:063070 площадью 357,5 кв. м, с местоположением: Российская Федерация, Новосибирская область, город Новосибирск, ул. Танкистов и объекта капитального строительства (зона застройки индивидуальными жилыми домами (Ж-6) – «блокированная жилая застройка (2.3) – жилые дома блокированной застройки»;

на условно разрешенный вид использования земельного участка в границах территории кадастрового квартала 54:35:063070 площадью 357,5 кв. м, с местоположением: Российская Федерация, Новосибирская область, город Новосибирск, ул. Танкистов и объекта капитального строительства (зона застройки индивидуальными жилыми домами (Ж-6) – «блокированная жилая застройка (2.3) – жилые дома блокированной застройки».

2. Департаменту строительства и архитектуры мэрии города Новосибирска разместить постановление на официальном сайте города Новосибирска в информационно-телекоммуникационной сети «Интернет».

3. Департаменту информационной политики мэрии города Новосибирска обеспечить опубликование постановления.

4. Контроль за исполнением постановления возложить на заместителя мэра города Новосибирска – начальника департамента строительства и архитектуры мэрии города Новосибирска.

Исполняющий обязанности
мэра города Новосибирска

Г. П. Захаров

МЭРИЯ ГОРОДА НОВОСИБИРСКА

ПОСТАНОВЛЕНИЕ

От 30.10.2019

№ 3984

О предоставлении Анищенко Д. С. разрешения на отклонение от предельных параметров разрешенного строительства, реконструкции объекта капитального строительства

В соответствии со статьей 40 Градостроительного кодекса Российской Федерации, решением Совета депутатов города Новосибирска от 24.06.2009 № 1288 «О Правилах землепользования и застройки города Новосибирска», на основании заключения о результатах общественных обсуждений по проекту решения о предоставлении разрешения на отклонение от предельных параметров разрешенного строительства, реконструкции объектов капитального строительства от 07.10.2019, рекомендаций Комиссии по подготовке проекта правил землепользования и застройки города Новосибирска о предоставлении и об отказе в предоставлении разрешений на отклонение от предельных параметров разрешенного строительства, реконструкции объектов капитального строительства от 14.10.2019, руководствуясь Уставом города Новосибирска, ПОСТАНОВЛЯЮ:

1. Предоставить Анищенко Д. С. разрешение на отклонение от предельных параметров разрешенного строительства, реконструкции объекта капитального строительства (на основании заявления в связи с тем, что размер земельного участка меньше установленного градостроительным регламентом минимального размера земельного участка, а также рельеф земельного участка является неблагоприятным для застройки) для земельного участка с кадастровым номером 54:35:031931:1196 площадью 0,0352 га, расположенного по адресу: Российская Федерация, Новосибирская область, город Новосибирск, ул. 91-й Пережат (зона застройки индивидуальными жилыми домами (Ж-6)), в части:

уменьшения минимального отступа от границ земельного участка, за пределами которого запрещено строительство зданий, строений, сооружений, с 3 м до 1,8 м с северо-восточной стороны, с 3 м до 0,8 м с юго-восточной стороны, с 3 м до 0,6 м с южной, северо-западной сторон в габаритах объекта капитального строительства; увеличения максимального процента застройки с 30 % до 41 %.

2. Департаменту строительства и архитектуры мэрии города Новосибирска разместить постановление на официальном сайте города Новосибирска в информационно-телекоммуникационной сети «Интернет».

3. Департаменту информационной политики мэрии города Новосибирска обеспечить опубликование постановления.

4. Контроль за исполнением постановления возложить на заместителя мэра города Новосибирска – начальника департамента строительства и архитектуры мэрии города Новосибирска.

Исполняющий обязанности
мэра города Новосибирска

Г. П. Захаров

МЭРИЯ ГОРОДА НОВОСИБИРСКА

ПОСТАНОВЛЕНИЕ

От 30.10.2019

№ 3985

О предоставлении Амаряну Г. М. разрешения на отклонение от предельных параметров разрешенного строительства, реконструкции объекта капитального строительства

В соответствии со статьей 40 Градостроительного кодекса Российской Федерации, решением Совета депутатов города Новосибирска от 24.06.2009 № 1288 «О Правилах землепользования и застройки города Новосибирска», на основании заключения о результатах общественных обсуждений по проекту решения о предоставлении разрешения на отклонение от предельных параметров разрешенного строительства, реконструкции объектов капитального строительства от 07.10.2019, рекомендаций комиссии по подготовке проекта правил землепользования и застройки города Новосибирска о предоставлении и об отказе в предоставлении разрешений на отклонение от предельных параметров разрешенного строительства, реконструкции объектов капитального строительства от 14.10.2019, руководствуясь Уставом города Новосибирска, ПОСТАНОВЛЯЮ:

1. Предоставить Амаряну Г. М. разрешение на отклонение от предельных параметров разрешенного строительства, реконструкции объекта капитального строительства (на основании заявления в связи с тем, что наличие инженерных сетей и инженерно-геологические характеристики земельного участка являются неблагоприятными для застройки) в части уменьшения минимального отступа от границ земельного участка, за пределами которого запрещено строительство зданий, строений, сооружений, с кадастровым номером 54:35:032276:12 площадью 0,0745 га, с местоположением: установлено относительно ориентира, расположенного в границах участка, по адресу: Российская Федерация, Новосибирская область, город Новосибирск, ул. Жуковского (зона застройки индивидуальными жилыми домами (Ж-6)), с 3 м до 2 м с северо-восточной стороны в габаритах объекта капитального строительства.

2. Департаменту строительства и архитектуры мэрии города Новосибирска разместить постановление на официальном сайте города Новосибирска в информационно-телекоммуникационной сети «Интернет».

3. Департаменту информационной политики мэрии города Новосибирска обеспечить опубликование постановления.

4. Контроль за исполнением постановления возложить на заместителя мэра города Новосибирска – начальника департамента строительства и архитектуры мэрии города Новосибирска.

Исполняющий обязанности
мэра города Новосибирска
360

Г. П. Захаров

МЭРИЯ ГОРОДА НОВОСИБИРСКА

ПОСТАНОВЛЕНИЕ

От 30.10.2019

№ 3986

О предоставлении обществу с ограниченной ответственностью «СЛИМИ-СТРОЙ» разрешения на отклонение от предельных параметров разрешенного строительства, реконструкции объекта капитального строительства

В соответствии со статьей 40 Градостроительного кодекса Российской Федерации, решением Совета депутатов города Новосибирска от 24.06.2009 № 1288 «О Правилах землепользования и застройки города Новосибирска», на основании заключения о результатах общественных обсуждений по проекту решения о предоставлении разрешения на отклонение от предельных параметров разрешенного строительства, реконструкции объектов капитального строительства от 07.10.2019, рекомендаций комиссии по подготовке проекта правил землепользования и застройки города Новосибирска о предоставлении и об отказе в предоставлении разрешений на отклонение от предельных параметров разрешенного строительства, реконструкции объектов капитального строительства от 14.10.2019, руководствуясь Уставом города Новосибирска, ПОСТАНОВЛЯЮ:

1. Предоставить обществу с ограниченной ответственностью «СЛИМИ-СТРОЙ» разрешение на отклонение от предельных параметров разрешенного строительства, реконструкции объекта капитального строительства (на основании заявления в связи с тем, что конфигурация земельных участков является неблагоприятной для застройки, а также в связи с фактическим размещением подъездного железнодорожного пути) в части:

уменьшения минимального отступа от границ земельного участка, за пределами которого запрещено строительство зданий, строений, сооружений, с кадастровым номером 54:35:062530:78 площадью 0,9970 га, с местоположением: участок находится примерно в 300 м по направлению на запад от ориентира – здания ПБК ст. Сортировочная, расположенного за пределами участка, ориентир по адресу: Российская Федерация, Новосибирская область, город Новосибирск, ул. Станционная, 41 (зона коммунальных и складских объектов (П-2)), с 3 м до 0 м со стороны земельного участка с кадастровым номером 54:35:000000:10087 в габаритах объектов капитального строительства и уменьшения минимального процента застройки с 30 % до 21 %;

уменьшения минимального отступа от границ земельного участка, за пределами которого запрещено строительство зданий, строений, сооружений, с кадастровым номером 54:35:000000:10087 площадью 1,7487 га, расположенного по адресу: Российская Федерация, Новосибирская область, город Новосибирск, ул. Станционная (зона коммунальных и складских объектов (П-2)), с 3 м до 0 м со

стороны земельного участка с кадастровым номером 54:35:062530:78 в габаритах объектов капитального строительства и уменьшения минимального процента застройки с 30 % до 23 %.

2. Департаменту строительства и архитектуры мэрии города Новосибирска разместить постановление на официальном сайте города Новосибирска в информационно-телекоммуникационной сети «Интернет».

3. Департаменту информационной политики мэрии города Новосибирска обеспечить опубликование постановления.

4. Контроль за исполнением постановления возложить на заместителя мэра города Новосибирска – начальника департамента строительства и архитектуры мэрии города Новосибирска.

Исполняющий обязанности
мэра города Новосибирска

Г. П. Захаров

МЭРИЯ ГОРОДА НОВОСИБИРСКА

ПОСТАНОВЛЕНИЕ

От 30.10.2019

№ 3987

Об отказе Жданову Ю. В. в предоставлении разрешения на отклонение от предельных параметров разрешенного строительства, реконструкции объектов капитального строительства

В соответствии со статьей 40 Градостроительного кодекса Российской Федерации, решением Совета депутатов города Новосибирска от 24.06.2009 № 1288 «О Правилах землепользования и застройки города Новосибирска», постановлением мэрии города Новосибирска от 30.01.2019 № 320 «Об административном регламенте предоставления муниципальной услуги по предоставлению разрешения на отклонение от предельных параметров разрешенного строительства, реконструкции объектов капитального строительства», на основании заключения о результатах общественных обсуждений по проекту решения о предоставлении разрешения на отклонение от предельных параметров разрешенного строительства, реконструкции объектов капитального строительства от 07.10.2019, рекомендаций комиссии по подготовке проекта правил землепользования и застройки города Новосибирска о предоставлении и об отказе в предоставлении разрешений на отклонение от предельных параметров разрешенного строительства, реконструкции объектов капитального строительства от 14.10.2019, руководствуясь Уставом города Новосибирска, ПОСТАНОВЛЯЮ:

1. Отказать Жданову Ю. В. в предоставлении разрешения на отклонение от предельных параметров разрешенного строительства, реконструкции объектов капитального строительства в части уменьшения минимального отступа от границ земельного участка, за пределами которого запрещено строительство зданий, строений, сооружений, с кадастровым номером 54:35:063365:16 площадью 0,0527 га, с местоположением: установлено относительно ориентира, расположенного в границах участка, ориентир – индивидуальный жилой дом по адресу: Российская Федерация, Новосибирская область, город Новосибирск, ул. Бакинская, 10 (зона застройки жилыми домами смешанной этажности (Ж-1), подзона застройки жилыми домами смешанной этажности средней плотности застройки (Ж-1.4)), с 3 м до 1,8 м со стороны ул. Бакинской в связи с тем, что не соблюдены требования Градостроительного кодекса Российской Федерации (установление факта строительства объекта капитального строительства в отсутствие разрешения на строительство (самовольная постройка)), а также отсутствуют обоснования, предусмотренные частью 1 статьи 40 Градостроительного кодекса Российской Федерации.

2. Департаменту строительства и архитектуры мэрии города Новосибирска разместить постановление на официальном сайте города Новосибирска в информационно-телекоммуникационной сети «Интернет».

3. Департаменту информационной политики мэрии города Новосибирска обеспечить опубликование постановления.

4. Контроль за исполнением постановления возложить на заместителя мэра города Новосибирска – начальника департамента строительства и архитектуры мэрии города Новосибирска.

Исполняющий обязанности
мэра города Новосибирска

Г. П. Захаров

МЭРИЯ ГОРОДА НОВОСИБИРСКА

ПОСТАНОВЛЕНИЕ

От 30.10.2019

№ 3988

Об отказе Максutowой А. Ж. в предоставлении разрешения на отклонение от предельных параметров разрешенного строительства, реконструкции объектов капитального строительства

В соответствии со статьей 40 Градостроительного кодекса Российской Федерации, решением Совета депутатов города Новосибирска от 24.06.2009 № 1288 «О Правилах землепользования и застройки города Новосибирска», постановлением мэрии города Новосибирска от 30.01.2019 № 320 «Об административном регламенте предоставления муниципальной услуги по предоставлению разрешения на отклонение от предельных параметров разрешенного строительства, реконструкции объектов капитального строительства», на основании заключения о результатах общественных обсуждений по проекту решения о предоставлении разрешения на отклонение от предельных параметров разрешенного строительства, реконструкции объектов капитального строительства от 07.10.2019, рекомендаций комиссии по подготовке проекта правил землепользования и застройки города Новосибирска о предоставлении и об отказе в предоставлении разрешений на отклонение от предельных параметров разрешенного строительства, реконструкции объектов капитального строительства от 14.10.2019, руководствуясь Уставом города Новосибирска, ПОСТАНОВЛЯЮ:

1. Отказать Максutowой А. Ж. в предоставлении разрешения на отклонение от предельных параметров разрешенного строительства, реконструкции объектов капитального строительства в части уменьшения минимального процента застройки с 10 % до 6 % в границах земельного участка с кадастровым номером 54:35:072225:413 площадью 0,1200 га, с местоположением: установлено относительно ориентира, расположенного в границах участка, ориентир – некоммерческое садовое товарищество «Ветеран», квартал VIII, ул. Крутой Лог, 11 по адресу: Российская Федерация, Новосибирская область, город Новосибирск (зона ведения садоводства и огородничества (СХ-1)) в связи с тем, что отсутствуют основания, предусмотренные частью 1 статьи 40 Градостроительного кодекса Российской Федерации (рельеф земельного участка не является неблагоприятным для застройки), в связи с несоответствием части 1 статьи 52 Правил землепользования и застройки города Новосибирска, утвержденных решением Совета депутатов города Новосибирска от 24.06.2009 № 1288 (вид разрешенного использования земельного участка и объекта капитального строительства не соответствует градостроительному регламенту для зоны ведения садоводства и огородничества (СХ-1)).

2. Департаменту строительства и архитектуры мэрии города Новосибирска разместить постановление на официальном сайте города Новосибирска в информационно-телекоммуникационной сети «Интернет».

3. Департаменту информационной политики мэрии города Новосибирска обеспечить опубликование постановления.

4. Контроль за исполнением постановления возложить на заместителя мэра города Новосибирска – начальника департамента строительства и архитектуры мэрии города Новосибирска.

Исполняющий обязанности
мэра города Новосибирска

Г. П. Захаров

МЭРИЯ ГОРОДА НОВОСИБИРСКА

ПОСТАНОВЛЕНИЕ

От 30.10.2019

№ 3989

Об отклонении предложения о внесении изменений в решение Совета депутатов города Новосибирска от 24.06.2009 № 1288 «О Правилах землепользования и застройки города Новосибирска»

В соответствии со статьями 33, 34 Градостроительного кодекса Российской Федерации, решением Совета депутатов города Новосибирска от 24.06.2009 № 1288 «О Правилах землепользования и застройки города Новосибирска», с учетом рекомендаций, содержащихся в заключении комиссии по подготовке проекта правил землепользования и застройки города Новосибирска от 07.08.2019 № 170, руководствуясь Уставом города Новосибирска, ПОСТАНОВЛЯЮ:

1. Отклонить предложение о внесении изменений в решение Совета депутатов города Новосибирска от 24.06.2009 № 1288 «О Правилах землепользования и застройки города Новосибирска» (в редакции решений Совета депутатов города Новосибирска от 26.05.2010 № 69, от 28.09.2010 № 139, от 28.04.2011 № 360, от 27.06.2012 № 642, от 19.09.2012 № 674, от 27.02.2013 № 797, от 26.06.2013 № 898, от 26.02.2014 № 1047, от 22.10.2014 № 1199, от 26.11.2014 № 1221, от 31.03.2015 № 1315, от 02.12.2015 № 94, от 23.06.2016 № 231, от 19.10.2016 № 285, от 14.02.2017 № 353, от 19.06.2017 № 467, от 25.10.2017 № 501, от 01.12.2017 № 517, от 23.05.2018 № 625, от 05.12.2018 № 705, от 24.04.2019 № 776, от 19.06.2019 № 821, от 25.09.2019 № 844) общественной организации «Березовая роща» об изменении зоны улично-дорожной сети (ИТ-3) в границах территории на зону объектов культуры и спорта (Р-4) согласно приложению к настоящему постановлению в связи с тем, что предложение не соответствует планируемому развитию функциональных зон, определенному Генеральным планом города Новосибирска, не учитывает границы зон планируемого размещения объектов капитального строительства, утвержденные постановлением мэрии города Новосибирска от 06.02.2018 № 450 «О проекте планировки и проектах межевания территории, прилегающей к парку культуры и отдыха «Березовая роща», в Центральном и Дзержинском районах».

2. Департаменту строительства и архитектуры мэрии города Новосибирска:

2.1. Разместить постановление на официальном сайте города Новосибирска в информационно-телекоммуникационной сети «Интернет».

2.2. Направить копию постановления заявителю.

3. Департаменту информационной политики мэрии города Новосибирска обеспечить опубликование постановления.

4. Контроль за исполнением постановления возложить на заместителя мэра города Новосибирска – начальника департамента строительства и архитектуры мэрии города Новосибирска.

Исполняющий обязанности
мэра города Новосибирска

Г. П. Захаров

МЭРИЯ ГОРОДА НОВОСИБИРСКА

ПОСТАНОВЛЕНИЕ

От 30.10.2019

№ 3990

Об отклонении предложения о внесении изменений в решение Совета депутатов города Новосибирска от 24.06.2009 № 1288 «О Правилах землепользования и застройки города Новосибирска»

В соответствии со статьями 33, 34 Градостроительного кодекса Российской Федерации, решением Совета депутатов города Новосибирска от 24.06.2009 № 1288 «О Правилах землепользования и застройки города Новосибирска», с учетом рекомендаций, содержащихся в заключении комиссии по подготовке проекта правил землепользования и застройки города Новосибирска от 07.08.2019 № 170, руководствуясь Уставом города Новосибирска, ПОСТАНОВЛЯЮ:

1. Отклонить предложение о внесении изменений в решение Совета депутатов города Новосибирска от 24.06.2009 № 1288 «О Правилах землепользования и застройки города Новосибирска» (в редакции решений Совета депутатов города Новосибирска от 26.05.2010 № 69, от 28.09.2010 № 139, от 28.04.2011 № 360, от 27.06.2012 № 642, от 19.09.2012 № 674, от 27.02.2013 № 797, от 26.06.2013 № 898, от 26.02.2014 № 1047, от 22.10.2014 № 1199, от 26.11.2014 № 1221, от 31.03.2015 № 1315, от 02.12.2015 № 94, от 23.06.2016 № 231, от 19.10.2016 № 285, от 14.02.2017 № 353, от 19.06.2017 № 467, от 25.10.2017 № 501, от 01.12.2017 № 517, от 23.05.2018 № 625, от 05.12.2018 № 705, от 24.04.2019 № 776, от 19.06.2019 № 821, от 25.09.2019 № 844) Амаряна Ф. Ф. об изменении подзоны делового, общественного и коммерческого назначения с объектами различной плотности жилой застройки (ОД-1.1) в границах территории на зону застройки индивидуальными жилыми домами (Ж-6) согласно приложению к настоящему постановлению в связи с тем, что предложение не соответствует планируемому развитию функциональных зон, определенному Генеральным планом города Новосибирска, не учитывает границы зон планируемого размещения объектов капитального строительства, утвержденные постановлением мэрии города Новосибирска от 19.03.2019 № 938 «О проекте планировки и проектах межевания территории, ограниченной перспективным направлением ул. Фрунзе, перспективной магистралью, Гусинобродским шоссе, ул. Доватора, в Дзержинском районе».

2. Департаменту строительства и архитектуры мэрии города Новосибирска:

2.1. Разместить постановление на официальном сайте города Новосибирска в информационно-телекоммуникационной сети «Интернет».

2.2. Направить копию постановления заявителю.

3. Департаменту информационной политики мэрии города Новосибирска обеспечить опубликование постановления.

4. Контроль за исполнением постановления возложить на заместителя мэра города Новосибирска – начальника департамента строительства и архитектуры мэрии города Новосибирска.

Исполняющий обязанности
мэра города Новосибирска

Г. П. Захаров

МЭРИЯ ГОРОДА НОВОСИБИРСКА

ПОСТАНОВЛЕНИЕ

От 30.10.2019

№ 3991

Об отказе Ильиной И. М., Ильину В. А., Ильину А. А., Липовому С. И. в предоставлении разрешения на отклонение от предельных параметров разрешенного строительства, реконструкции объектов капитального строительства

В соответствии со статьей 40 Градостроительного кодекса Российской Федерации, решением Совета депутатов города Новосибирска от 24.06.2009 № 1288 «О Правилах землепользования и застройки города Новосибирска», постановлением мэрии города Новосибирска от 30.01.2019 № 320 «Об административном регламенте предоставления муниципальной услуги по предоставлению разрешения на отклонение от предельных параметров разрешенного строительства, реконструкции объектов капитального строительства», на основании заключения о результатах общественных обсуждений по проекту решения о предоставлении разрешения на отклонение от предельных параметров разрешенного строительства, реконструкции объектов капитального строительства от 07.10.2019, рекомендаций комиссии по подготовке проекта правил землепользования и застройки города Новосибирска о предоставлении и об отказе в предоставлении разрешений на отклонение от предельных параметров разрешенного строительства, реконструкции объектов капитального строительства от 14.10.2019, руководствуясь Уставом города Новосибирска, ПОСТАНОВЛЯЮ:

1. Отказать Ильиной И. М., Ильину В. А., Ильину А. А., Липовому С. И. в предоставлении разрешения на отклонение от предельных параметров разрешенного строительства, реконструкции объектов капитального строительства в части уменьшения минимального отступа от границ земельного участка, за пределами которого запрещено строительство зданий, строений, сооружений, с кадастровым номером 54:35:051015:15 площадью 0,2221 га, расположенного по адресу: Российская Федерация, Новосибирская область, город Новосибирск, ул. Бронная, 23/3 (зона коммунальных и складских объектов (П-2)), с 3 м до 0 м со всех сторон в габаритах объекта капитального строительства в связи с тем, что отсутствуют обоснования, предусмотренные частью 1 статьи 40 Градостроительного кодекса Российской Федерации (конфигурация и инженерно-геологические характеристики земельного участка не являются неблагоприятными для застройки).

2. Департаменту строительства и архитектуры мэрии города Новосибирска разместить постановление на официальном сайте города Новосибирска в информационно-телекоммуникационной сети «Интернет».

3. Департаменту информационной политики мэрии города Новосибирска обеспечить опубликование постановления.

4. Контроль за исполнением постановления возложить на заместителя мэра города Новосибирска – начальника департамента строительства и архитектуры мэрии города Новосибирска.

Исполняющий обязанности
мэра города Новосибирска

Г. П. Захаров

МЭРИЯ ГОРОДА НОВОСИБИРСКА

ПОСТАНОВЛЕНИЕ

От 30.10.2019

№ 3992

Об отклонении предложения о внесении изменений в решение Совета депутатов города Новосибирска от 24.06.2009 № 1288 «О Правилах землепользования и застройки города Новосибирска»

В соответствии со статьями 33, 34 Градостроительного кодекса Российской Федерации, решением Совета депутатов города Новосибирска от 24.06.2009 № 1288 «О Правилах землепользования и застройки города Новосибирска», с учетом рекомендаций, содержащихся в заключении комиссии по подготовке проекта правил землепользования и застройки города Новосибирска от 07.08.2019 № 170, руководствуясь Уставом города Новосибирска, ПОСТАНОВЛЯЮ:

1. Отклонить предложение о внесении изменений в решение Совета депутатов города Новосибирска от 24.06.2009 № 1288 «О Правилах землепользования и застройки города Новосибирска» (в редакции решений Совета депутатов города Новосибирска от 26.05.2010 № 69, от 28.09.2010 № 139, от 28.04.2011 № 360, от 27.06.2012 № 642, от 19.09.2012 № 674, от 27.02.2013 № 797, от 26.06.2013 № 898, от 26.02.2014 № 1047, от 22.10.2014 № 1199, от 26.11.2014 № 1221, от 31.03.2015 № 1315, от 02.12.2015 № 94, от 23.06.2016 № 231, от 19.10.2016 № 285, от 14.02.2017 № 353, от 19.06.2017 № 467, от 25.10.2017 № 501, от 01.12.2017 № 517, от 23.05.2018 № 625, от 05.12.2018 № 705, от 24.04.2019 № 776, от 19.06.2019 № 821, от 25.09.2019 № 844) Уйван О. В. об изменении зоны улично-дорожной сети (ИТ-3) в границах территории на зону застройки индивидуальными жилыми домами (Ж-6) согласно приложению к настоящему постановлению в связи с тем, что предложение не соответствует планируемому развитию функциональных зон, определенному Генеральным планом города Новосибирска, не учитывает красные линии, границы зон планируемого размещения объектов капитального строительства, утвержденные постановлением мэрии города Новосибирска от 29.03.2019 № 1129 «О проекте планировки территории, ограниченной ул. Станиславского, полосой отвода Западно-Сибирской железной дороги, перспективной городской магистралью непрерывного движения, руслом реки Тулы, в Кировском и Ленинском районах».

2. Департаменту строительства и архитектуры мэрии города Новосибирска:

2.1. Разместить постановление на официальном сайте города Новосибирска в информационно-телекоммуникационной сети «Интернет».

2.2. Направить копию постановления заявителю.

3. Департаменту информационной политики мэрии города Новосибирска обеспечить опубликование постановления.

4. Контроль за исполнением постановления возложить на заместителя мэра города Новосибирска – начальника департамента строительства и архитектуры мэрии города Новосибирска.

Исполняющий обязанности
мэра города Новосибирска

Г. П. Захаров

РАСПОРЯЖЕНИЯ СОВЕТА ДЕПУТАТОВ ГОРОДА НОВОСИБИРСКА

СОВЕТ ДЕПУТАТОВ ГОРОДА НОВОСИБИРСКА

РАСПОРЯЖЕНИЕ

От 16.09.2019

г. Новосибирск

№ 248-р

О награждении Почетной грамотой Совета депутатов города Новосибирска

Руководствуясь статьей 35 Устава города Новосибирска, решением городского Совета Новосибирска от 17.09.2003 № 302 «О Почетной грамоте Совета депутатов города Новосибирска и Благодарственном письме Совета депутатов города Новосибирска», на основании протокола Совета председателей постоянных комиссий Совета депутатов города Новосибирска и руководителей депутатских объединений от 13.09.2019 № 7:

1. Наградить Почетной грамотой Совета депутатов города Новосибирска:

1.1. Тихоновича Леонида Дмитриевича, слесаря по сборке металлоконструкций 6 разряда Научно-производственного объединения «ЭЛСИБ» публичного акционерного общества, за многолетний добросовестный труд, большой вклад в развитие машиностроительной отрасли Новосибирской области и в связи с профессиональным праздником Днем машиностроителя.

1.2. Харченко Светлану Федоровну, заведующего муниципальным казенным дошкольным образовательным учреждением города Новосибирска «Детский сад № 395 компенсирующего вида», за многолетний добросовестный труд, высокое профессиональное мастерство, большой личный вклад в дело воспитания и развития подрастающего поколения и в связи с 50-летием со дня основания учреждения.

1.3. За многолетний добросовестный труд, высокие профессиональные достижения, большой вклад в развитие атомной отрасли и в связи с 71-летием со дня образования публичного акционерного общества «Новосибирский завод химконцентратов» следующих работников предприятия:

- | | |
|-------------------------------------|------------------------------------------------------------------------------------------------|
| Гордиенко Любовь
Николаевну | - упаковщика в производстве лития 5 разряда цеха производства специальных литиевых материалов; |
| Градовича Александра
Алексеевича | - ведущего инженера лаборатории сварки; |
| Дробязя Андрея Ивановича | - начальника лаборатории центральной научно-исследовательской лаборатории; |

Кушнировского Юрия - ведущего специалиста отдела охраны труда;
Павловича

Савельева Евгения - инженера по качеству 1 категории отдела
Николаевича управления качеством.

1.4. За добросовестный труд, большой вклад в развитие физической культуры и спорта в городе Новосибирске и в связи с 15-летием со дня образования муниципального автономного учреждения города Новосибирска «Новосибирский Центр Высшего Спортивного Мастерства» следующих работников учреждения:

Севрюкову Светлану Владимировну - администратора;

Фоканову Любовь Васильевну - администратора.

1.5. Митусову Светлану Владимировну, директора фонда поддержки спорта «Победитель», за добросовестный труд, большой вклад в развитие физической культуры и спорта в городе Новосибирске и в связи с 15-летием со дня образования муниципального автономного учреждения города Новосибирска «Новосибирский Центр Высшего Спортивного Мастерства».

2. Распоряжение подлежит официальному опубликованию.

3. Контроль за исполнением распоряжения возложить на заместителя председателя Совета депутатов города Новосибирска Сулейманова Р. И.

Председатель Совета депутатов
города Новосибирска

Д. В. Асанцев

СОВЕТ ДЕПУТАТОВ ГОРОДА НОВОСИБИРСКА
РАСПОРЯЖЕНИЕ

От 27.09.2019

г. Новосибирск

№ 257-р

**О награждении Почетной грамотой Совета депутатов города
Новосибирска**

Руководствуясь статьей 35 Устава города Новосибирска, решением городского Совета Новосибирска от 17.09.2003 № 302 «О Почетной грамоте Совета депутатов города Новосибирска и Благодарственном письме Совета депутатов города Новосибирска», на основании согласования Совета председателей постоянных комиссий Совета депутатов города Новосибирска и руководителей депутатских объединений от 26.09.2019:

1. Наградить Почетной грамотой Совета депутатов города Новосибирска за многолетний добросовестный труд в сфере образования и в связи с Днем учителя следующих работников администрации Кировского района города Новосибирска:

Демину Юлию - заместителя начальника отдела образования;

Вячеславовну

Тимошенко Игоря - начальника отдела образования;

Владимировича

Хлудневу Любовь - главного специалиста отдела образования.

Николаевну

2. Распоряжение подлежит официальному опубликованию.

3. Контроль за исполнением распоряжения возложить на заместителя председателя Совета депутатов города Новосибирска Сулейманова Р. И.

Председатель Совета депутатов
города Новосибирска

Д. В. Асанцев

СОВЕТ ДЕПУТАТОВ ГОРОДА НОВОСИБИРСКА

РАСПОРЯЖЕНИЕ

От 23.10.2019

г. Новосибирск

№ 289-р

О награждении Почетной грамотой Совета депутатов города Новосибирска

Руководствуясь статьей 35 Устава города Новосибирска, решением городского Совета Новосибирска от 17.09.2003 № 302 «О Почетной грамоте Совета депутатов города Новосибирска и Благодарственном письме Совета депутатов города Новосибирска», на основании согласования Совета председателей постоянных комиссий Совета депутатов города Новосибирска и руководителей депутатских объединений от 23.10.2019:

1. Наградить Почетной грамотой Совета депутатов города Новосибирска Раченко Наталью Геннадьевну, консультанта сектора специалистов постоянных комиссий Совета депутатов города Новосибирска, за многолетний добросовестный труд, личный вклад в организацию работы Совета депутатов города Новосибирска и в связи с 55-летием со дня рождения.

2. Распоряжение подлежит официальному опубликованию.

3. Контроль за исполнением распоряжения возложить на заместителя председателя Совета депутатов города Новосибирска Сулейманова Р. И.

Председатель Совета депутатов
города Новосибирска

Д. В. Асанцев

СОВЕТ ДЕПУТАТОВ ГОРОДА НОВОСИБИРСКА
РАСПОРЯЖЕНИЕ

От 25.10.2019

г. Новосибирск

№ 294-р

О награждении Почетной грамотой Совета депутатов города Новосибирска

Руководствуясь статьей 35 Устава города Новосибирска, решением городского Совета Новосибирска от 17.09.2003 № 302 «О Почетной грамоте Совета депутатов города Новосибирска и Благодарственном письме Совета депутатов города Новосибирска», на основании согласования Совета председателей постоянных комиссий Совета депутатов города Новосибирска и руководителей депутатских объединений от 23.10.2019:

1. Наградить Почетной грамотой Совета депутатов города Новосибирска за добросовестный труд, высокий профессионализм, большой вклад в систему общего образования и в связи с 37-летием со дня основания муниципального бюджетного общеобразовательного учреждения города Новосибирска «Средняя общеобразовательная школа № 145» следующих работников учреждения:

Жарехину Наталью Алексеевну	- учителя начальных классов;
Кащееву Оксану Геннадьевну	- учителя математики;
Макарову Елену Александровну	- учителя географии;
Тазову Ольгу Александровну	- повара.

2. Распоряжение подлежит официальному опубликованию.

3. Контроль за исполнением распоряжения возложить на заместителя председателя Совета депутатов города Новосибирска Сулейманова Р. И.

Председатель Совета депутатов
города Новосибирска

Д. В. Асанцев

**ОФИЦИАЛЬНЫЕ
СООБЩЕНИЯ И МАТЕРИАЛЫ
ОРГАНОВ МЕСТНОГО
САМОУПРАВЛЕНИЯ
ГОРОДА НОВОСИБИРСКА**

**МАТЕРИАЛЫ
НОВОСИБИРСКОЙ
ГОРОДСКОЙ МУНИЦИПАЛЬНОЙ
ИЗБИРАТЕЛЬНОЙ КОМИССИИ**

ФИНАНСОВЫЙ ОТЧЕТ

ИТОГОВЫЙ

(первый, итоговый)

**о поступлении и расходовании средств избирательного фонда кандидата при
проведении выборов мэра г. Новосибирска**

(наименование избирательной кампании, дата голосования)

Южанин Алексей Владимирович

(фамилия, имя, отчество кандидата)

Дополнительный офис № 8047/0595 (ПАО Сбербанк) г. Новосибирск, ул. Сибревкома 14
(наименование и адрес филиала ПАО Сбербанк(иной кредитной организации))

40810810644059001459

(номер специального избирательного счета)

Строка финансового отчета		Шифр строки	Сумма, руб.	Примечания
1		2	3	4
1	Поступило средств в избирательный фонд, всего	10	0,00	
в том числе				
1.1	Поступило средств в установленном порядке для формирования избирательного фонда	20	0,00	
из них				
1.1.1	Собственные средства кандидата	30	0,00	
1.1.2	Средства, выделенные кандидату выдвинувшим его избирательным объединением	40	0,00	
1.1.3	Добровольные пожертвования гражданина	50	0,00	
1.1.4	Добровольные пожертвования юридического лица	60	0,00	
1.2	Поступило средств с нарушением установленного порядка, попадающих под действие ч. 12 статьи 54 Закона Новосибирской области от 20.04.2007 года №99-ОЗ «О выборах глав муниципальных образований в Новосибирской области»*	70	0,00	
из них				
1.2.1	Собственные средства кандидата	80	0,00	
1.2.2	Средства, выделенные кандидату выдвинувшим его избирательным объединением	90	0,00	
1.2.3	Средства гражданина	100	0,00	
1.2.4	Средства юридического лица	110	0,00	
2	Возвращено денежных средств из избирательного фонда, всего	120	0,00	
в том числе				
2.1	Средств анонимных жертвователей в доход бюджета	130	0,00	
2.2	Возвращено жертвователям денежных средств, поступивших с нарушением установленного порядка	140	0,00	
из них				
2.2.1	Гражданам, которым запрещено осуществлять пожертвования либо не указавшим обязательные сведения в платежном документе	150	0,00	
2.2.2	Юридическим лицам, которым запрещено осуществлять пожертвования либо не указавшим обязательные сведения в платежном документе	160	0,00	
2.2.3	Средств, превышающих предельный размер добровольных пожертвований	170	0,00	

* Указывается сумма денежных средств, поступивших в избирательный фонд с нарушением, в том числе с превышением установленного предельного размера.

Строка финансового отчета		Шифр строки	Сумма, руб.	Примечание
1		2	3	4
2.3	Возвращено жертвователям денежных средств, поступивших в установленном порядке	180	0,00	
3	Израсходовано средств, всего	190	0,00	
в том числе				
3.1	На организацию сбора подписей избирателей	200	0,00	
3.1.1	Из них на оплату труда лиц, привлекаемых для сбора подписей	210	0,00	
3.2	На предвыборную агитацию	220	0,00	
в том числе				
3.2.1	Через организации телерадиовещания	230	0,00	
3.2.2	Через редакции периодических печатных изданий	240	0,00	
3.2.3	На выпуск и распространение печатных и иных агитационных материалов	250	0,00	
3.2.4	На проведение публичных мероприятий	260	0,00	
3.3	На оплату работ (услуг) информационного и консультационного характера**	270	0,00	
3.4	На оплату других работ (услуг), выполненных (оказанных) юридическими лицами или гражданами РФ по договорам	280	0,00	
3.5	На оплату иных расходов, непосредственно связанных с проведением избирательной кампании	290	0,00	
4	Распределено неизрасходованных средств из избирательного фонда***	300	0,00	
4.1	Денежных средств, пропорционально перечисленным в избирательный фонд	310	0,00	
5	Остаток средств фонда на дату сдачи отчета (для итогового финансового отчета заверяется банковской справкой)	320	0,00	

(стр. 2-стр.10-стр.120-стр.190-стр.300)

Правильность сведений, указанных в настоящем финансовом отчете подтверждаю, других денежных средств, минуя избирательный фонд, на организацию и проведение избирательной кампании не привлекалось.

Кандидат

(уполномоченный
представитель по финансовым
вопросам кандидата)

подпись 29.10.2019

(подпись, дата)

А.В. Южанин

(инициалы, фамилия)

ДЕПАРТАМЕНТ СТРОИТЕЛЬСТВА И АРХИТЕКТУРЫ

ЗАКЛЮЧЕНИЕ

о результатах общественных обсуждений по проекту решения о предоставлении разрешения на условно разрешенный вид использования земельного участка департаменту земельных и имущественных отношений мэрии города Новосибирска (далее – проект).

В целях соблюдения права человека на благоприятные условия жизнедеятельности, прав и законных интересов правообладателей земельных участков и объектов капитального строительства города Новосибирска по проектам решений о предоставлении разрешений на условно разрешенный вид использования земельного участка или объекта капитального строительства, в соответствии с Градостроительным кодексом Российской Федерации, решением Совета депутатов города Новосибирска от 24.06.2009 № 1288 «О Правилах землепользования и застройки города Новосибирска», Федеральным законом от 06.10.2003 № 131-ФЗ «Об общих принципах организации местного самоуправления в Российской Федерации», решением Совета депутатов города Новосибирска от 20.06.2018 № 640 «О порядке организации и проведения в городе Новосибирске общественных обсуждений и публичных слушаний в соответствии с законодательством о градостроительной деятельности» проведены общественные обсуждения по проекту:

«Департаменту земельных и имущественных отношений мэрии города Новосибирска на условно разрешенный вид использования земельного участка в границах территории кадастрового квартала 54:35:072610 площадью 10 кв. м, по адресу: Российская Федерация, Новосибирская область, городской округ город Новосибирск, город Новосибирск, ул. Автогенная, з/у 126а (зона улично-дорожной сети (ИТ-3)) – «объекты придорожного сервиса (4.9.1)».

28.10.2019

город Новосибирск

Начало общественных обсуждений принято с даты опубликования оповещения о начале общественных обсуждений по проектам, подготовленного на основании постановления мэрии города Новосибирска от 09.09.2019 № 3383 «О проведении общественных обсуждений по проектам решений о предоставлении разрешения на условно разрешенный вид использования земельного участка или объекта капитального строительства» в Бюллетене органов местного самоуправления города Новосибирска № 45 от 03.10.2019 и размещения на официальном сайте города Новосибирска в информационно-телекоммуникационной сети «Интернет» по адресу: <http://novo-sibirsk.ru>, <http://новосибирск.рф/> – 03.10.2019.

В период размещения проекта и информационных материалов к нему в информационной системе Новосибирской области «Электронная демократия Новоси-

бирской области» (далее – информационная система) в информационно-телекоммуникационной сети «Интернет» и проведения экспозиций проекта участники общественных обсуждений, прошедшие в соответствии с законодательством о градостроительной деятельности идентификацию, имели право вносить предложения и замечания - с 09.10.2019 по 20.10.2019:

посредством информационной системы;

в письменной форме в адрес организатора общественных обсуждений - комиссию по подготовке проекта правил землепользования и застройки города Новосибирска (далее – комиссия);

посредством записи в журнале учета посетителей экспозиции проекта.

Количество участников, принявших участие в рассмотрении проекта посредством информационной системы – 0.

Количество участников, посетивших экспозиции проекта – 0.

Заключение о результатах общественных обсуждений по проекту подготовлено на основании протокола № 16-2019-УРВ от 25.10.2019.

Внесенные предложения и замечания участников общественных обсуждений:

1. Предложения и замечания граждан, являющихся участниками общественных обсуждений и постоянно проживающих на территории, в пределах которой проводятся общественные обсуждения (участниками общественных обсуждений по проекту решения о предоставлении разрешения на условно разрешенный вид использования земельного участка или объекта капитального строительства являются граждане, постоянно проживающие в пределах территориальной зоны, в границах которой расположен земельный участок, в отношении которого подготовлен данный проект, правообладатели находящихся в границах этой территориальной зоны земельных участков и (или) расположенных на них объектов капитального строительства, граждане, постоянно проживающие в границах земельных участков, прилегающих к земельному участку, в отношении которого подготовлен данный проект, правообладатели таких земельных участков или расположенных на них объектов капитального строительства, правообладатели помещений, являющихся частью объекта капитального строительства, в отношении которого подготовлен данный проект) – не поступали.

2. Предложения и замечания иных участников общественных обсуждений в соответствии с законодательством о градостроительной деятельности – не поступали.

Предложения экспертов:

«Предоставить разрешение на условно разрешенный вид использования земельного участка».

По результатам проведения общественных обсуждений сделано следующее заключение:

1. Считать состоявшимися общественные обсуждения по проекту.

2. Процедура проведения общественных обсуждений по предоставлению разрешений на условно разрешенный вид использования земельного участка или объекта капитального строительства осуществлена в соответствии с Градостроительным кодексом Российской Федерации, Федеральным законом от 06.10.2003 № 131-ФЗ «Об общих принципах организации местного самоуправления в Российской Федерации», решением Совета депутатов города Новосибирска от 24.06.2009 № 1288 «О Правилах землепользования и застройки города Новосибирска» и решением Совета депутатов города Новосибирска от 20.06.2018 № 640 «О порядке организации и проведения в городе Новосибирске общественных обсуждений и публичных слушаний в соответствии с законодательством о градостроительной деятельности».

3. **Предоставить разрешение** департаменту земельных и имущественных отношений мэрии города Новосибирска на условно разрешенный вид использования земельного участка в границах территории кадастрового квартала 54:35:072610 площадью 10 кв. м, по адресу: Российская Федерация, Новосибирская область, городской округ город Новосибирск, город Новосибирск, ул. Автогенная, з/у 126а (зона улично-дорожной сети (ИТ-3)) – «объекты придорожного сервиса (4.9.1)».

Заместитель председателя комиссии по подготовке
проекта правил землепользования и застройки
города Новосибирска

В. Н. Столбов

Секретарь комиссии по подготовке проекта
правил землепользования и застройки города
Новосибирска

Н. В. Семенихина

ЗАКЛЮЧЕНИЕ

о результатах общественных обсуждений по проекту решения о предоставлении разрешения на условно разрешенный вид использования земельного участка и объекта капитального строительства муниципальному казенному учреждению города Новосибирска «Управление капитального строительства» (далее – проект).

В целях соблюдения права человека на благоприятные условия жизнедеятельности, прав и законных интересов правообладателей земельных участков и объектов капитального строительства города Новосибирска по проектам решений о предоставлении разрешений на условно разрешенный вид использования земельного участка или объекта капитального строительства, в соответствии с Градостроительным кодексом Российской Федерации, решением Совета депутатов города Новосибирска от 24.06.2009 № 1288 «О Правилах землепользования и застройки города Новосибирска», Федеральным законом от 06.10.2003 № 131-ФЗ «Об общих принципах организации местного самоуправления в Российской Федерации», решением Совета депутатов города Новосибирска от 20.06.2018 № 640 «О порядке организации и проведения в городе Новосибирске общественных обсуждений и публичных слушаний в соответствии с законодательством о градостроительной деятельности» проведены общественные обсуждения по проекту:

«Муниципальному казенному учреждению города Новосибирска «Управление капитального строительства» на условно разрешенный вид использования земельного участка в границах территории кадастрового квартала 54:35:014195 площадью 3412 кв. м, по адресу: Российская Федерация, Новосибирская область, городской округ город Новосибирск, город Новосибирск, ул. Есенина, з/у 49а, и объекта капитального строительства (зона застройки жилыми домами смешанной этажности (Ж-1), подзона застройки жилыми домами смешанной этажности различной плотности застройки (Ж-1.1)) – «спорт (5.1) – объекты для размещения спортивных клубов, спортивных залов, бассейнов; объекты для устройства площадок для занятия спортом и физкультурой, в том числе водным».

28.10.2019

город Новосибирск

Начало общественных обсуждений принято с даты опубликования оповещения о начале общественных обсуждений по проектам, подготовленного на основании постановления мэрии города Новосибирска от 02.10.2019 № 3647 «О проведении общественных обсуждений по проектам решений о предоставлении разрешения на условно разрешенный вид использования земельного участка или объекта капитального строительства» в Бюллетене органов местного самоуправления города Новосибирска № 45 от 03.10.2019 и размещения на официальном сайте города Новосибирска в информационно-телекоммуникационной сети «Интернет» по адресу: <http://novo-sibirsk.ru>, <http://новосибирск.пф/> – 03.10.2019.

В период размещения проекта и информационных материалов к нему в информационной системе Новосибирской области «Электронная демократия Новосибирской области» (далее – информационная система) в информационно-телекоммуникационной сети «Интернет» и проведения экспозиций проекта участники общественных обсуждений, прошедшие в соответствии с законодательством о градостроительной деятельности идентификацию, имели право вносить предложения и замечания - с 09.10.2019 по 20.10.2019:

посредством информационной системы;

в письменной форме в адрес организатора общественных обсуждений - комиссию по подготовке проекта правил землепользования и застройки города Новосибирска (далее – комиссия);

посредством записи в журнале учета посетителей экспозиции проекта.

Количество участников, принявших участие в рассмотрении проекта посредством информационной системы – 3.

Количество участников, посетивших экспозиции проекта – 0.

Заключение о результатах общественных обсуждений по проекту подготовлено на основании протокола № 15-2019-УРВ от 25.10.2019.

Внесенные предложения и замечания участников общественных обсуждений (содержание предложений и замечаний приведено в редакции участников общественных обсуждений):

1. Предложения и замечания граждан, являющихся участниками общественных обсуждений и постоянно проживающих на территории, в пределах которой проводятся общественные обсуждения (участниками общественных обсуждений по проекту решения о предоставлении разрешения на условно разрешенный вид использования земельного участка или объекта капитального строительства являются граждане, постоянно проживающие в пределах территориальной зоны, в границах которой расположен земельный участок, в отношении которого подготовлен данный проект, правообладатели находящихся в границах этой территориальной зоны земельных участков и (или) расположенных на них объектов капитального строительства, граждане, постоянно проживающие в границах земельных участков, прилегающих к земельному участку, в отношении которого подготовлен данный проект, правообладатели таких земельных участков или расположенных на них объектов капитального строительства, правообладатели помещений, являющихся частью объекта капитального строительства, в отношении которого подготовлен данный проект):

1.1. Посредством информационной системы:

«Здравствуйте! Хотелось бы знать, что из себя будет представлять объект. Просто огороженная спортивная площадка или здание, если здание, то сколько этажей... Не зная этого как можно участвовать в обсуждениях».

2. Предложения и замечания иных участников общественных обсуждений в соответствии с законодательством о градостроительной деятельности – не поступали.

Предложения экспертов:

«Предоставить разрешение на условно разрешенный вид использования земельного участка и объекта капитального строительства».

По результатам проведения общественных обсуждений сделано следующее заключение:

1. Считать состоявшимися общественные обсуждения по проекту.

2. Процедура проведения общественных обсуждений по предоставлению разрешений на условно разрешенный вид использования земельного участка или объекта капитального строительства осуществлена в соответствии с Градостроительным кодексом Российской Федерации, Федеральным законом от 06.10.2003 № 131-ФЗ «Об общих принципах организации местного самоуправления в Российской Федерации», решением Совета депутатов города Новосибирска от 24.06.2009 № 1288 «О Правилах землепользования и застройки города Новосибирска» и решением Совета депутатов города Новосибирска от 20.06.2018 № 640 «О порядке организации и проведения в городе Новосибирске общественных обсуждений и публичных слушаний в соответствии с законодательством о градостроительной деятельности».

3. Предоставить разрешение муниципальному казенному учреждению города Новосибирска «Управление капитального строительства» на условно разрешенный вид использования земельного участка в границах территории кадастрового квартала 54:35:014195 площадью 3412 кв. м, по адресу: Российская Федерация, Новосибирская область, городской округ город Новосибирск, город Новосибирск, ул. Есенина, з/у 49а, и объекта капитального строительства (зона застройки жилыми домами смешанной этажности (Ж-1), подзона застройки жилыми домами смешанной этажности различной плотности застройки (Ж-1.1) – «спорт (5.1) – объекты для размещения спортивных клубов, спортивных залов, бассейнов; объекты для устройства площадок для занятия спортом и физкультурой, в том числе водным»).

Заместитель председателя комиссии по подготовке проекта правил землепользования и застройки города Новосибирска

В. Н. Столбов

Секретарь комиссии по подготовке проекта правил землепользования и застройки города Новосибирска

Н. В. Семенихина

ЗАКЛЮЧЕНИЕ

о результатах общественных обсуждений по проекту решения о предоставлении разрешения на условно разрешенный вид использования земельного участка департаменту земельных и имущественных отношений мэрии города Новосибирска (далее – проект).

В целях соблюдения права человека на благоприятные условия жизнедеятельности, прав и законных интересов правообладателей земельных участков и объектов капитального строительства города Новосибирска по проектам решений о предоставлении разрешений на условно разрешенный вид использования земельного участка или объекта капитального строительства, в соответствии с Градостроительным кодексом Российской Федерации, решением Совета депутатов города Новосибирска от 24.06.2009 № 1288 «О Правилах землепользования и застройки города Новосибирска», Федеральным законом от 06.10.2003 № 131-ФЗ «Об общих принципах организации местного самоуправления в Российской Федерации», решением Совета депутатов города Новосибирска от 20.06.2018 № 640 «О порядке организации и проведения в городе Новосибирске общественных обсуждений и публичных слушаний в соответствии с законодательством о градостроительной деятельности» проведены общественные обсуждения по проекту:

«Департаменту земельных и имущественных отношений мэрии города Новосибирска на условно разрешенный вид использования земельного участка с кадастровым номером 54:35:000000:10029 площадью 398 кв. м, по адресу: Российская Федерация, Новосибирская область, город Новосибирск, ул. Кропоткина (зона лично-дорожной сети (ИТ-3)) – «объекты придорожного сервиса (4.9.1)».

28.10.2019

город Новосибирск

Начало общественных обсуждений принято с даты опубликования оповещения о начале общественных обсуждений по проектам, подготовленного на основании постановления мэрии города Новосибирска от 09.09.2019 № 3383 «О проведении общественных обсуждений по проектам решений о предоставлении разрешения на условно разрешенный вид использования земельного участка или объекта капитального строительства» в Бюллетене органов местного самоуправления города Новосибирска № 45 от 03.10.2019 и размещения на официальном сайте города Новосибирска в информационно-телекоммуникационной сети «Интернет» по адресу: <http://novo-sibirsk.ru>, <http://новосибирск.рф/> – 03.10.2019.

В период размещения проекта и информационных материалов к нему в информационной системе Новосибирской области «Электронная демократия Новосибирской области» (далее – информационная система) в информационно-телекоммуникационной сети «Интернет» и проведения экспозиций проекта участники общественных обсуждений, прошедшие в соответствии с законодательством о гра-

достоительной деятельности идентификацию, имели право вносить предложения и замечания - с 09.10.2019 по 20.10.2019:

посредством информационной системы;

в письменной форме в адрес организатора общественных обсуждений - комиссию по подготовке проекта правил землепользования и застройки города Новосибирска (далее – комиссия);

посредством записи в журнале учета посетителей экспозиции проекта.

Количество участников, принявших участие в рассмотрении проекта посредством информационной системы – 0.

Количество участников, посетивших экспозицию проекта – 0.

Заключение о результатах общественных обсуждений по проекту подготовлено на основании протокола № 16-2019-УРВ от 25.10.2019.

Внесенные предложения и замечания участников общественных обсуждений:

1. Предложения и замечания граждан, являющихся участниками общественных обсуждений и постоянно проживающих на территории, в пределах которой проводятся общественные обсуждения (участниками общественных обсуждений по проекту решения о предоставлении разрешения на условно разрешенный вид использования земельного участка или объекта капитального строительства являются граждане, постоянно проживающие в пределах территориальной зоны, в границах которой расположен земельный участок, в отношении которого подготовлен данный проект, правообладатели находящихся в границах этой территориальной зоны земельных участков и (или) расположенных на них объектов капитального строительства, граждане, постоянно проживающие в границах земельных участков, прилегающих к земельному участку, в отношении которого подготовлен данный проект, правообладатели таких земельных участков или расположенных на них объектов капитального строительства, правообладатели помещений, являющихся частью объекта капитального строительства, в отношении которого подготовлен данный проект) – не поступали.

2. Предложения и замечания иных участников общественных обсуждений в соответствии с законодательством о градостроительной деятельности – не поступали.

Предложения экспертов:

«Предоставить разрешение на условно разрешенный вид использования земельного участка».

По результатам проведения общественных обсуждений сделано следующее заключение:

1. Считать состоявшимися общественные обсуждения по проекту.
2. Процедура проведения общественных обсуждений по предоставлению разрешений на условно разрешенный вид использования земельного участка или объекта капитального строительства осуществлена в соответствии с Градостроительным

кодексом Российской Федерации, Федеральным законом от 06.10.2003 № 131-ФЗ «Об общих принципах организации местного самоуправления в Российской Федерации», решением Совета депутатов города Новосибирска от 24.06.2009 № 1288 «О Правилах землепользования и застройки города Новосибирска» и решением Совета депутатов города Новосибирска от 20.06.2018 № 640 «О порядке организации и проведения в городе Новосибирске общественных обсуждений и публичных слушаний в соответствии с законодательством о градостроительной деятельности».

3. Предоставить разрешение департаменту земельных и имущественных отношений мэрии города Новосибирска на условно разрешенный вид использования земельного участка с кадастровым номером 54:35:000000:10029 площадью 398 кв. м, по адресу: Российская Федерация, Новосибирская область, город Новосибирск, ул. Кропоткина (зона улично-дорожной сети (ИТ-3)) – «объекты придорожного сервиса (4.9.1)».

Заместитель председателя комиссии по подготовке проекта правил землепользования и застройки города Новосибирска

В. Н. Столбов

Секретарь комиссии по подготовке проекта правил землепользования и застройки города Новосибирска

Н. В. Семенихина

ЗАКЛЮЧЕНИЕ

о результатах общественных обсуждений по проекту решения о предоставлении разрешения на условно разрешенный вид использования земельного участка и объектов капитального строительства департаменту земельных и имущественных отношений мэрии города Новосибирска (далее – проект).

В целях соблюдения права человека на благоприятные условия жизнедеятельности, прав и законных интересов правообладателей земельных участков и объектов капитального строительства города Новосибирска по проектам решений о предоставлении разрешений на условно разрешенный вид использования земельного участка или объекта капитального строительства, в соответствии с Градостроительным кодексом Российской Федерации, решением Совета депутатов города Новосибирска от 24.06.2009 № 1288 «О Правилах землепользования и застройки города Новосибирска», Федеральным законом от 06.10.2003 № 131-ФЗ «Об общих принципах организации местного самоуправления в Российской Федерации», решением Совета депутатов города Новосибирска от 20.06.2018 № 640 «О порядке организации и проведения в городе Новосибирске общественных обсуждений и публичных слушаний в соответствии с законодательством о градостроительной деятельности» проведены общественные обсуждения по проекту:

«Департаменту земельных и имущественных отношений мэрии города Новосибирска на условно разрешенный вид использования земельного участка в границах территории кадастрового квартала 54:35:082820 площадью 1257 кв. м, по адресу: Российская Федерация, Новосибирская область, городской округ город Новосибирск, город Новосибирск, ул. Героев Революции, з/у 63, и объектов капитального строительства (зона застройки жилыми домами смешанной этажности (Ж-1), подзона застройки жилыми домами смешанной этажности различной плотности застройки (Ж-1.1)) – «деловое управление (4.1) – объекты управленческой деятельности, не связанной с государственным или муниципальным управлением и оказанием услуг; объекты для обеспечения совершения сделок, не требующих передачи товара в момент их совершения между организациями, в том числе биржевая деятельность (за исключением банковской и страховой деятельности)».

28.10.2019

город Новосибирск

Начало общественных обсуждений принято с даты опубликования оповещения о начале общественных обсуждений по проектам, подготовленного на основании постановления мэрии города Новосибирска от 09.09.2019 № 3383 «О проведении общественных обсуждений по проектам решений о предоставлении разрешения на условно разрешенный вид использования земельного участка или объекта капитального строительства» в Бюллетене органов местного самоуправления города Новосибирска № 45 от 03.10.2019 и размещения на официальном сайте города Но-

новосибирска в информационно-телекоммуникационной сети «Интернет» по адресу: <http://novo-sibirsk.ru>, <http://новосибирск.рф/> – 03.10.2019.

В период размещения проекта и информационных материалов к нему в информационной системе Новосибирской области «Электронная демократия Новосибирской области» (далее – информационная система) в информационно-телекоммуникационной сети «Интернет» и проведения экспозиций проекта участники общественных обсуждений, прошедшие в соответствии с законодательством о градостроительной деятельности идентификацию, имели право вносить предложения и замечания - с 09.10.2019 по 20.10.2019:

посредством информационной системы;

в письменной форме в адрес организатора общественных обсуждений - комиссия по подготовке проекта правил землепользования и застройки города Новосибирска (далее – комиссия);

посредством записи в журнале учета посетителей экспозиции проекта.

Количество участников, принявших участие в рассмотрении проекта посредством информационной системы – 0.

Количество участников, посетивших экспозиции проекта – 0.

Заключение о результатах общественных обсуждений по проекту подготовлено на основании протокола № 16-2019-УРВ от 25.10.2019.

Внесенные предложения и замечания участников общественных обсуждений:

1. Предложения и замечания граждан, являющихся участниками общественных обсуждений и постоянно проживающих на территории, в пределах которой проводятся общественные обсуждения (участниками общественных обсуждений по проекту решения о предоставлении разрешения на условно разрешенный вид использования земельного участка или объекта капитального строительства являются граждане, постоянно проживающие в пределах территориальной зоны, в границах которой расположен земельный участок, в отношении которого подготовлен данный проект, правообладатели находящихся в границах этой территориальной зоны земельных участков и (или) расположенных на них объектов капитального строительства, граждане, постоянно проживающие в границах земельных участков, прилегающих к земельному участку, в отношении которого подготовлен данный проект, правообладатели таких земельных участков или расположенных на них объектов капитального строительства, правообладатели помещений, являющихся частью объекта капитального строительства, в отношении которого подготовлен данный проект) – не поступали.

2. Предложения и замечания иных участников общественных обсуждений в соответствии с законодательством о градостроительной деятельности – не поступали.

Предложения экспертов:

«Отказать в предоставлении разрешения на условно разрешенный вид использования земельного участка и объектов капитального строительства в связи с

тем, что не представлены документы, подтверждающие соблюдение требований технических регламентов, выданные уполномоченной в соответствии с законодательством Российской Федерации организацией».

По результатам проведения общественных обсуждений сделано следующее заключение:

1. Считать состоявшимися общественные обсуждения по проекту.

2. Процедура проведения общественных обсуждений по предоставлению разрешения на условно разрешенный вид использования земельного участка или объекта капитального строительства осуществлена в соответствии с Градостроительным кодексом Российской Федерации, Федеральным законом от 06.10.2003 № 131-ФЗ «Об общих принципах организации местного самоуправления в Российской Федерации», решением Совета депутатов города Новосибирска от 24.06.2009 № 1288 «О Правилах землепользования и застройки города Новосибирска» и решением Совета депутатов города Новосибирска от 20.06.2018 № 640 «О порядке организации и проведения в городе Новосибирске общественных обсуждений и публичных слушаний в соответствии с законодательством о градостроительной деятельности».

3. **Отказать в предоставлении разрешения** департаменту земельных и имущественных отношений мэрии города Новосибирска на условно разрешенный вид использования земельного участка в границах территории кадастрового квартала 54:35:082820 площадью 1257 кв. м, по адресу: Российская Федерация, Новосибирская область, городской округ город Новосибирск, город Новосибирск, ул. Героев Революции, з/у 63, и объектов капитального строительства (зона застройки жилыми домами смешанной этажности (Ж-1), подзона застройки жилыми домами смешанной этажности различной плотности застройки (Ж-1.1)) – «деловое управление (4.1) – объекты управленческой деятельности, не связанной с государственным или муниципальным управлением и оказанием услуг; объекты для обеспечения совершения сделок, не требующих передачи товара в момент их совершения между организациями, в том числе биржевая деятельность (за исключением банковской и страховой деятельности)» в связи с тем, что не представлены документы, подтверждающие соблюдение требований технических регламентов, выданные уполномоченной в соответствии с законодательством Российской Федерации организацией.

Заместитель председателя комиссии по подготовке проекта правил землепользования и застройки города Новосибирска

В. Н. Столбов

Секретарь комиссии по подготовке проекта правил землепользования и застройки города Новосибирска

Н. В. Семенихина

ЗАКЛЮЧЕНИЕ

о результатах общественных обсуждений по проекту решения о предоставлении разрешения на условно разрешенный вид использования земельных участков и объектов капитального строительства Каневой С. С. (далее – проект).

В целях соблюдения права человека на благоприятные условия жизнедеятельности, прав и законных интересов правообладателей земельных участков и объектов капитального строительства города Новосибирска по проектам решений о предоставлении разрешений на условно разрешенный вид использования земельного участка или объекта капитального строительства, в соответствии с Градостроительным кодексом Российской Федерации, решением Совета депутатов города Новосибирска от 24.06.2009 № 1288 «О Правилах землепользования и застройки города Новосибирска», Федеральным законом от 06.10.2003 № 131-ФЗ «Об общих принципах организации местного самоуправления в Российской Федерации», решением Совета депутатов города Новосибирска от 20.06.2018 № 640 «О порядке организации и проведения в городе Новосибирске общественных обсуждений и публичных слушаний в соответствии с законодательством о градостроительной деятельности» проведены общественные обсуждения по проекту:

«Каневой С. С.:

на условно разрешенный вид использования земельного участка в границах территории кадастрового квартала 54:35:053660 площадью 278 кв. м, по адресу: Российская Федерация, Новосибирская область, город Новосибирск, ул. 2-я Прокопьевская, 30/3 стр., и объекта капитального строительства (зона застройки индивидуальными жилыми домами (Ж-6)) – «блокированная жилая застройка (2.3) – жилые дома блокированной застройки»;

на условно разрешенный вид использования земельного участка в границах территории кадастрового квартала 54:35:053660 площадью 278 кв. м, по адресу: Российская Федерация, Новосибирская область, город Новосибирск, ул. 2-я Прокопьевская, 30/3 стр., и объекта капитального строительства (зона застройки индивидуальными жилыми домами (Ж-6)) – «блокированная жилая застройка (2.3) – жилые дома блокированной застройки».

28.10.2019

город Новосибирск

Начало общественных обсуждений принято с даты опубликования оповещения о начале общественных обсуждений по проектам, подготовленного на основании постановления мэрии города Новосибирска от 09.09.2019 № 3383 «О проведении общественных обсуждений по проектам решений о предоставлении разрешения на условно разрешенный вид использования земельного участка или объекта капитального строительства» в Бюллетене органов местного самоуправления города Новосибирска № 45 от 03.10.2019 и размещения на официальном сайте города Но-

новосибирска в информационно-телекоммуникационной сети «Интернет» по адресу: <http://novo-sibirsk.ru>, <http://новосибирск.рф/> – 03.10.2019.

В период размещения проекта и информационных материалов к нему в информационной системе Новосибирской области «Электронная демократия Новосибирской области» (далее – информационная система) в информационно-телекоммуникационной сети «Интернет» и проведения экспозиций проекта участники общественных обсуждений, прошедшие в соответствии с законодательством о градостроительной деятельности идентификацию, имели право вносить предложения и замечания - с 09.10.2019 по 20.10.2019:

посредством информационной системы;

в письменной форме в адрес организатора общественных обсуждений - комиссии по подготовке проекта правил землепользования и застройки города Новосибирска (далее – комиссия);

посредством записи в журнале учета посетителей экспозиции проекта.

Количество участников, принявших участие в рассмотрении проекта посредством информационной системы – 0.

Количество участников, посетивших экспозиции проекта – 0.

Заключение о результатах общественных обсуждений по проекту подготовлено на основании протокола № 16-2019-УРВ от 25.10.2019.

Внесенные предложения и замечания участников общественных обсуждений:

1. Предложения и замечания граждан, являющихся участниками общественных обсуждений и постоянно проживающих на территории, в пределах которой проводятся общественные обсуждения (участниками общественных обсуждений по проекту решения о предоставлении разрешения на условно разрешенный вид использования земельного участка или объекта капитального строительства являются граждане, постоянно проживающие в пределах территориальной зоны, в границах которой расположен земельный участок, в отношении которого подготовлен данный проект, правообладатели находящихся в границах этой территориальной зоны земельных участков и (или) расположенных на них объектов капитального строительства, граждане, постоянно проживающие в границах земельных участков, прилегающих к земельному участку, в отношении которого подготовлен данный проект, правообладатели таких земельных участков или расположенных на них объектов капитального строительства, правообладатели помещений, являющихся частью объекта капитального строительства, в отношении которого подготовлен данный проект) – не поступали.

2. Предложения и замечания иных участников общественных обсуждений в соответствии с законодательством о градостроительной деятельности – не поступали.

Предложения экспертов:

«Отказать в предоставлении разрешения на условно разрешенный вид использования земельного участка и объектов капитального строительства в связи с тем,

что не соблюдены требования Градостроительного кодекса Российской Федерации (установление факта строительства объекта капитального строительства в отсутствие разрешения на строительство (самовольная постройка)), не представлено согласие собственника земельного участка, применительно к которому запрашивается разрешение на условно разрешенный вид использования».

По результатам проведения общественных обсуждений сделано следующее заключение:

1. Считать состоявшимися общественные обсуждения по проекту.

2. Процедура проведения общественных обсуждений по предоставлению разрешений на условно разрешенный вид использования земельного участка или объекта капитального строительства осуществлена в соответствии с Градостроительным кодексом Российской Федерации, Федеральным законом от 06.10.2003 № 131-ФЗ «Об общих принципах организации местного самоуправления в Российской Федерации», решением Совета депутатов города Новосибирска от 24.06.2009 № 1288 «О Правилах землепользования и застройки города Новосибирска» и решением Совета депутатов города Новосибирска от 20.06.2018 № 640 «О порядке организации и проведения в городе Новосибирске общественных обсуждений и публичных слушаний в соответствии с законодательством о градостроительной деятельности».

3. **Отказать в предоставлении разрешения** Каневой С. С. в связи с тем, что не соблюдены требования Градостроительного кодекса Российской Федерации (установление факта строительства объекта капитального строительства в отсутствие разрешения на строительство (самовольная постройка)), не представлено согласие собственника земельного участка, применительно к которому запрашивается разрешение на условно разрешенный вид использования:

на условно разрешенный вид использования земельного участка в границах территории кадастрового квартала 54:35:053660 площадью 278 кв. м, по адресу: Российская Федерация, Новосибирская область, город Новосибирск, ул. 2-я Прокопьевская, 30/3 стр., и объекта капитального строительства (зона застройки индивидуальными жилыми домами (Ж-6)) – «блокированная жилая застройка (2.3) – жилые дома блокированной застройки»;

на условно разрешенный вид использования земельного участка в границах территории кадастрового квартала 54:35:053660 площадью 278 кв. м, по адресу: Российская Федерация, Новосибирская область, город Новосибирск, ул. 2-я Прокопьевская, 30/3 стр., и объекта капитального строительства (зона застройки индивидуальными жилыми домами (Ж-6)) – «блокированная жилая застройка (2.3) – жилые дома блокированной застройки».

Заместитель председателя комиссии по подготовке проекта правил землепользования и застройки города Новосибирска

В. Н. Столбов

Секретарь комиссии по подготовке проекта правил землепользования и застройки города Новосибирска

Н. В. Семенихина

ЗАКЛЮЧЕНИЕ

о результатах общественных обсуждений по проекту решения о предоставлении разрешения на условно разрешенный вид использования земельного участка и объекта капитального строительства обществу с ограниченной ответственностью «Фианит» (далее – проект).

В целях соблюдения права человека на благоприятные условия жизнедеятельности, прав и законных интересов правообладателей земельных участков и объектов капитального строительства города Новосибирска по проектам решений о предоставлении разрешений на условно разрешенный вид использования земельного участка или объекта капитального строительства, в соответствии с Градостроительным кодексом Российской Федерации, решением Совета депутатов города Новосибирска от 24.06.2009 № 1288 «О Правилах землепользования и застройки города Новосибирска», Федеральным законом от 06.10.2003 № 131-ФЗ «Об общих принципах организации местного самоуправления в Российской Федерации», решением Совета депутатов города Новосибирска от 20.06.2018 № 640 «О порядке организации и проведения в городе Новосибирске общественных обсуждений и публичных слушаний в соответствии с законодательством о градостроительной деятельности» проведены общественные обсуждения по проекту:

«Обществу с ограниченной ответственностью «Фианит» на условно разрешенный вид использования земельного участка с кадастровым номером 54:35:071015:133 площадью 3287 кв. м, с местоположением: установлено относительно ориентира, расположенного за пределами участка, ориентир – жилой дом по адресу Российская Федерация, Новосибирская область, город Новосибирск, ул. Бориса Богаткова, 217, и объекта капитального строительства (зона делового, общественного и коммерческого назначения (ОД-1), подзона делового, общественного и коммерческого назначения с объектами различной плотности жилой застройки (ОД-1.1)) – «объекты торговли (торговые центры, торгово-развлекательные центры (комплексы) (4.2) – объекты общей площадью свыше 5000 кв. метров для размещения организаций, осуществляющих продажу товаров и (или) оказание услуг в сфере банковской и страховой деятельности, общественного питания, гостиничного обслуживания, развлечения, обслуживания автотранспорта».

28.10.2019

город Новосибирск

Начало общественных обсуждений принято с даты опубликования оповещения о начале общественных обсуждений по проектам, подготовленного на основании постановления мэрии города Новосибирска от 09.09.2019 № 3383 «О проведении общественных обсуждений по проектам решений о предоставлении разрешения на условно разрешенный вид использования земельного участка или объекта капитального строительства» в Бюллетене органов местного самоуправления города Новосибирска № 45 от 03.10.2019 и размещения на официальном сайте города Новосибирска в информационно-телекоммуникационной сети «Интернет» по адресу:

<http://novo-sibirsk.ru>, <http://новосибирск.рф/> – 03.10.2019.

В период размещения проекта и информационных материалов к нему в информационной системе Новосибирской области «Электронная демократия Новосибирской области» (далее – информационная система) в информационно-телекоммуникационной сети «Интернет» и проведения экспозиций проекта участники общественных обсуждений, прошедшие в соответствии с законодательством о градостроительной деятельности идентификацию, имели право вносить предложения и замечания - с 09.10.2019 по 20.10.2019:

посредством информационной системы;

в письменной форме в адрес организатора общественных обсуждений - комиссию по подготовке проекта правил землепользования и застройки города Новосибирска (далее – комиссия);

посредством записи в журнале учета посетителей экспозиции проекта.

Количество участников, принявших участие в рассмотрении проекта посредством информационной системы – 0.

Количество участников, посетивших экспозиции проекта – 0.

Заключение о результатах общественных обсуждений по проекту подготовлено на основании протокола № 16-2019-УРВ от 25.10.2019.

Внесенные предложения и замечания участников общественных обсуждений:

1. Предложения и замечания граждан, являющихся участниками общественных обсуждений и постоянно проживающих на территории, в пределах которой проводятся общественные обсуждения (участниками общественных обсуждений по проекту решения о предоставлении разрешения на условно разрешенный вид использования земельного участка или объекта капитального строительства являются граждане, постоянно проживающие в пределах территориальной зоны, в границах которой расположен земельный участок, в отношении которого подготовлен данный проект, правообладатели находящихся в границах этой территориальной зоны земельных участков и (или) расположенных на них объектов капитального строительства, граждане, постоянно проживающие в границах земельных участков, прилегающих к земельному участку, в отношении которого подготовлен данный проект, правообладатели таких земельных участков или расположенных на них объектов капитального строительства, правообладатели помещений, являющихся частью объекта капитального строительства, в отношении которого подготовлен данный проект) – не поступали.

2. Предложения и замечания иных участников общественных обсуждений в соответствии с законодательством о градостроительной деятельности – не поступали.

Предложения экспертов:

«Предоставить разрешение на условно разрешенный вид использования земельного участка и объекта капитального строительства».

По результатам проведения общественных обсуждений сделано следующее заключение:

1. Считать состоявшимися общественные обсуждения по проекту.

2. Процедура проведения общественных обсуждений по предоставлению разрешений на условно разрешенный вид использования земельного участка или объекта капитального строительства осуществлена в соответствии с Градостроительным кодексом Российской Федерации, Федеральным законом от 06.10.2003 № 131-ФЗ «Об общих принципах организации местного самоуправления в Российской Федерации», решением Совета депутатов города Новосибирска от 24.06.2009 № 1288 «О Правилах землепользования и застройки города Новосибирска» и решением Совета депутатов города Новосибирска от 20.06.2018 № 640 «О порядке организации и проведения в городе Новосибирске общественных обсуждений и публичных слушаний в соответствии с законодательством о градостроительной деятельности».

3. **Предоставить разрешение** обществу с ограниченной ответственностью «Фианит» на условно разрешенный вид использования земельного участка с кадастровым номером 54:35:071015:133 площадью 3287 кв. м, с местоположением: установлено относительно ориентира, расположенного за пределами участка, ориентир – жилой дом по адресу Российская Федерация, Новосибирская область, город Новосибирск, ул. Бориса Богаткова, 217, и объекта капитального строительства (зона делового, общественного и коммерческого назначения (ОД-1), подзона делового, общественного и коммерческого назначения с объектами различной плотности жилой застройки (ОД-1.1)) – «объекты торговли (торговые центры, торгово-развлекательные центры (комплексы) (4.2) – объекты общей площадью свыше 5000 кв. метров для размещения организаций, осуществляющих продажу товаров и (или) оказание услуг в сфере банковской и страховой деятельности, общественного питания, гостиничного обслуживания, развлечения, обслуживания автотранспорта».

Заместитель председателя комиссии по подготовке проекта правил землепользования и застройки города Новосибирска

В. Н. Столбов

Секретарь комиссии по подготовке проекта правил землепользования и застройки города Новосибирска

Н. В. Семенихина

ЗАКЛЮЧЕНИЕ

о результатах общественных обсуждений по проекту решения о предоставлении разрешения на условно разрешенный вид использования земельных участков и объектов капитального строительства Вальчук А. В., Вальчук В. В., Вальчук С. В. (далее – проект).

В целях соблюдения права человека на благоприятные условия жизнедеятельности, прав и законных интересов правообладателей земельных участков и объектов капитального строительства города Новосибирска по проектам решений о предоставлении разрешений на условно разрешенный вид использования земельного участка или объекта капитального строительства, в соответствии с Градостроительным кодексом Российской Федерации, решением Совета депутатов города Новосибирска от 24.06.2009 № 1288 «О Правилах землепользования и застройки города Новосибирска», Федеральным законом от 06.10.2003 № 131-ФЗ «Об общих принципах организации местного самоуправления в Российской Федерации», решением Совета депутатов города Новосибирска от 20.06.2018 № 640 «О порядке организации и проведения в городе Новосибирске общественных обсуждений и публичных слушаний в соответствии с законодательством о градостроительной деятельности» проведены общественные обсуждения по проекту:

«Вальчук А. В., Вальчук В. В., Вальчук С. В.:

на условно разрешенный вид использования земельного участка в границах территории кадастрового квартала 54:35:033730 площадью 406 кв. м, с местоположением: установлено относительно ориентира, расположенного в границах участка, ориентир – индивидуальный жилой дом по адресу: Российская Федерация, Новосибирская область, город Новосибирск, ул. Адмиральская, и объекта капитального строительства (зона застройки индивидуальными жилыми домами (Ж-6) – «блокированная жилая застройка (2.3) – жилые дома блокированной застройки»;

на условно разрешенный вид использования земельного участка в границах территории кадастрового квартала 54:35:033730 площадью 206 кв. м, с местоположением: установлено относительно ориентира, расположенного в границах участка, ориентир – индивидуальный жилой дом по адресу: Российская Федерация, Новосибирская область, город Новосибирск, ул. Адмиральская, и объекта капитального строительства (зона застройки индивидуальными жилыми домами (Ж-6) – «блокированная жилая застройка (2.3) – жилые дома блокированной застройки»;

на условно разрешенный вид использования земельного участка в границах территории кадастрового квартала 54:35:033730 площадью 302 кв. м, с местоположением: установлено относительно ориентира, расположенного в границах участка, ориентир – индивидуальный жилой дом по адресу: Российская Федерация, Новосибирская область, город Новосибирск, ул. Адмиральская, и объекта капитального строительства (зона застройки индивидуальными жилыми домами (Ж-6) – «блокированная жилая застройка (2.3) – жилые дома блокированной застройки».

28.10.2019

город Новосибирск

Начало общественных обсуждений принято с даты опубликования оповещения о начале общественных обсуждений по проектам, подготовленного на основании постановления мэрии города Новосибирска от 09.09.2019 № 3383 «О проведении общественных обсуждений по проектам решений о предоставлении разрешения на условно разрешенный вид использования земельного участка или объекта капитального строительства» в Бюллетене органов местного самоуправления города Новосибирска № 45 от 03.10.2019 и размещения на официальном сайте города Новосибирска в информационно-телекоммуникационной сети «Интернет» по адресу: <http://novo-sibirsk.ru>, <http://новосибирск.рф/> – 03.10.2019.

В период размещения проекта и информационных материалов к нему в информационной системе Новосибирской области «Электронная демократия Новосибирской области» (далее – информационная система) в информационно-телекоммуникационной сети «Интернет» и проведения экспозиций проекта участники общественных обсуждений, прошедшие в соответствии с законодательством о градостроительной деятельности идентификацию, имели право вносить предложения и замечания - с 09.10.2019 по 20.10.2019:

 посредством информационной системы;

 в письменной форме в адрес организатора общественных обсуждений - комиссию по подготовке проекта правил землепользования и застройки города Новосибирска (далее – комиссия);

 посредством записи в журнале учета посетителей экспозиции проекта.

Количество участников, принявших участие в рассмотрении проекта посредством информационной системы – 0.

Количество участников, посетивших экспозиции проекта – 0.

Заключение о результатах общественных обсуждений по проекту подготовлено на основании протокола № 16-2019-УРВ от 25.10.2019.

Внесенные предложения и замечания участников общественных обсуждений:

1. Предложения и замечания граждан, являющихся участниками общественных обсуждений и постоянно проживающих на территории, в пределах которой проводятся общественные обсуждения (участниками общественных обсуждений по проекту решения о предоставлении разрешения на условно разрешенный вид использования земельного участка или объекта капитального строительства являются граждане, постоянно проживающие в пределах территориальной зоны, в границах которой расположен земельный участок, в отношении которого подготовлен данный проект, правообладатели находящихся в границах этой территориальной зоны земельных участков и (или) расположенных на них объектов капитального строительства, граждане, постоянно проживающие в границах земельных участков, прилегающих к земельному участку, в отношении которого подготовлен данный проект, правообладатели таких земельных участков или расположенных на них объектов капитального строительства, правообладатели по-

мещений, являющихся частью объекта капитального строительства, в отношении которого подготовлен данный проект) – не поступали.

2. Предложения и замечания иных участников общественных обсуждений в соответствии с законодательством о градостроительной деятельности – не поступали.

Предложения экспертов:

«Предоставить разрешение на условно разрешенный вид использования земельных участков и объектов капитального строительства».

По результатам проведения общественных обсуждений сделано следующее заключение:

1. Считать состоявшимися общественные обсуждения по проекту.

2. Процедура проведения общественных обсуждений по предоставлению разрешений на условно разрешенный вид использования земельного участка или объекта капитального строительства осуществлена в соответствии с Градостроительным кодексом Российской Федерации, Федеральным законом от 06.10.2003 № 131-ФЗ «Об общих принципах организации местного самоуправления в Российской Федерации», решением Совета депутатов города Новосибирска от 24.06.2009 № 1288 «О Правилах землепользования и застройки города Новосибирска» и решением Совета депутатов города Новосибирска от 20.06.2018 № 640 «О порядке организации и проведения в городе Новосибирске общественных обсуждений и публичных слушаний в соответствии с законодательством о градостроительной деятельности».

3. Предоставить разрешение Вальчук А. В., Вальчук В. В., Вальчук С. В.:

на условно разрешенный вид использования земельного участка в границах территории кадастрового квартала 54:35:033730 площадью 406 кв. м, с местоположением: установлено относительно ориентира, расположенного в границах участка, ориентир – индивидуальный жилой дом по адресу: Российская Федерация, Новосибирская область, город Новосибирск, ул. Адмиральская, и объекта капитального строительства (зона застройки индивидуальными жилыми домами (Ж-6)) – «блокированная жилая застройка (2.3) – жилые дома блокированной застройки»;

на условно разрешенный вид использования земельного участка в границах территории кадастрового квартала 54:35:033730 площадью 206 кв. м, с местоположением: установлено относительно ориентира, расположенного в границах участка, ориентир – индивидуальный жилой дом по адресу: Российская Федерация, Новосибирская область, город Новосибирск, ул. Адмиральская, и объекта капитального строительства (зона застройки индивидуальными жилыми домами (Ж-6)) – «блокированная жилая застройка (2.3) – жилые дома блокированной застройки»;

на условно разрешенный вид использования земельного участка в границах территории кадастрового квартала 54:35:033730 площадью 302 кв. м, с местоположением: установлено относительно ориентира, расположенного в границах участка, ориентир – индивидуальный жилой дом по адресу: Российская Федерация, Ново-

сибирская область, город Новосибирск, ул. Адмиральская, и объекта капитального строительства (зона застройки индивидуальными жилыми домами (Ж-6)) – «блокированная жилая застройка (2.3) – жилые дома блокированной застройки».

Заместитель председателя комиссии по подготовке проекта правил землепользования и застройки города Новосибирска

В. Н. Столбов

Секретарь комиссии по подготовке проекта правил землепользования и застройки города Новосибирска

Н. В. Семенихина

ЗАКЛЮЧЕНИЕ

о результатах общественных обсуждений по проекту решения о предоставлении разрешения на условно разрешенный вид использования земельных участков и объектов капитального строительства Мезиной Л. М. (далее – проект).

В целях соблюдения права человека на благоприятные условия жизнедеятельности, прав и законных интересов правообладателей земельных участков и объектов капитального строительства города Новосибирска по проектам решений о предоставлении разрешений на условно разрешенный вид использования земельного участка или объекта капитального строительства, в соответствии с Градостроительным кодексом Российской Федерации, решением Совета депутатов города Новосибирска от 24.06.2009 № 1288 «О Правилах землепользования и застройки города Новосибирска», Федеральным законом от 06.10.2003 № 131-ФЗ «Об общих принципах организации местного самоуправления в Российской Федерации», решением Совета депутатов города Новосибирска от 20.06.2018 № 640 «О порядке организации и проведения в городе Новосибирске общественных обсуждений и публичных слушаний в соответствии с законодательством о градостроительной деятельности» проведены общественные обсуждения по проекту:

«Мезиной Л. М.:

на условно разрешенный вид использования земельного участка в границах территории кадастрового квартала 54:35:053205 площадью 188 кв. м, с местоположением: установлено относительно ориентира, расположенного в границах участка, ориентир – индивидуальный жилой дом по адресу: Российская Федерация, Новосибирская область, город Новосибирск, пер. 2-й Бронный, 9, и объекта капитального строительства (зона застройки индивидуальными жилыми домами (Ж-6)) – «блокированная жилая застройка (2.3) – жилые дома блокированной застройки»;

на условно разрешенный вид использования земельного участка в границах территории кадастрового квартала 54:35:053205 площадью 357 кв. м, с местоположением: установлено относительно ориентира, расположенного в границах участка, ориентир – индивидуальный жилой дом по адресу: Российская Федерация, Новосибирская область, город Новосибирск, пер. 2-й Бронный, 9, и объекта капитального строительства (зона застройки индивидуальными жилыми домами (Ж-6)) – «блокированная жилая застройка (2.3) – жилые дома блокированной застройки».

28.10.2019

город Новосибирск

Начало общественных обсуждений принято с даты опубликования оповещения о начале общественных обсуждений по проектам, подготовленного на основании постановления мэрии города Новосибирска от 09.09.2019 № 3383 «О проведении общественных обсуждений по проектам решений о предоставлении разрешения на условно разрешенный вид использования земельного участка или объекта капитального строительства» в Бюллетене органов местного самоуправления города

Новосибирска № 45 от 03.10.2019 и размещения на официальном сайте города Новосибирска в информационно-телекоммуникационной сети «Интернет» по адресу: <http://novo-sibirsk.ru>, <http://новосибирск.рф/> – 03.10.2019.

В период размещения проекта и информационных материалов к нему в информационной системе Новосибирской области «Электронная демократия Новосибирской области» (далее – информационная система) в информационно-телекоммуникационной сети «Интернет» и проведения экспозиций проекта участники общественных обсуждений, прошедшие в соответствии с законодательством о градостроительной деятельности идентификацию, имели право вносить предложения и замечания - с 09.10.2019 по 20.10.2019:

посредством информационной системы;

в письменной форме в адрес организатора общественных обсуждений - комиссию по подготовке проекта правил землепользования и застройки города Новосибирска (далее – комиссия);

посредством записи в журнале учета посетителей экспозиции проекта.

Количество участников, принявших участие в рассмотрении проекта посредством информационной системы – 0.

Количество участников, посетивших экспозиции проекта – 0.

Заключение о результатах общественных обсуждений по проекту подготовлено на основании протокола № 16-2019-УРВ от 25.10.2019.

Внесенные предложения и замечания участников общественных обсуждений:

1. Предложения и замечания граждан, являющихся участниками общественных обсуждений и постоянно проживающих на территории, в пределах которой проводятся общественные обсуждения (участниками общественных обсуждений по проекту решения о предоставлении разрешения на условно разрешенный вид использования земельного участка или объекта капитального строительства являются граждане, постоянно проживающие в пределах территориальной зоны, в границах которой расположен земельный участок, в отношении которого подготовлен данный проект, правообладатели находящихся в границах этой территориальной зоны земельных участков и (или) расположенных на них объектов капитального строительства, граждане, постоянно проживающие в границах земельных участков, прилегающих к земельному участку, в отношении которого подготовлен данный проект, правообладатели таких земельных участков или расположенных на них объектов капитального строительства, правообладатели помещений, являющихся частью объекта капитального строительства, в отношении которого подготовлен данный проект) – не поступали.

2. Предложения и замечания иных участников общественных обсуждений в соответствии с законодательством о градостроительной деятельности – не поступали.

Предложения экспертов:

«Предоставить разрешение на условно разрешенный вид использования земельных участков и объектов капитального строительства».

По результатам проведения общественных обсуждений сделано следующее заключение:

1. Считать состоявшимися общественные обсуждения по проекту.
2. Процедура проведения общественных обсуждений по предоставлению разрешения на условно разрешенный вид использования земельного участка или объекта капитального строительства осуществлена в соответствии с Градостроительным кодексом Российской Федерации, Федеральным законом от 06.10.2003 № 131-ФЗ «Об общих принципах организации местного самоуправления в Российской Федерации», решением Совета депутатов города Новосибирска от 24.06.2009 № 1288 «О Правилах землепользования и застройки города Новосибирска» и решением Совета депутатов города Новосибирска от 20.06.2018 № 640 «О порядке организации и проведения в городе Новосибирске общественных обсуждений и публичных слушаний в соответствии с законодательством о градостроительной деятельности».

3. Предоставить разрешение Мезиной Л. М.:

на условно разрешенный вид использования земельного участка в границах территории кадастрового квартала 54:35:053205 площадью 188 кв. м, с местоположением: установлено относительно ориентира, расположенного в границах участка, ориентир – индивидуальный жилой дом по адресу: Российская Федерация, Новосибирская область, город Новосибирск, пер. 2-й Бронный, 9, и объекта капитального строительства (зона застройки индивидуальными жилыми домами (Ж-6)) – «блокированная жилая застройка (2.3) – жилые дома блокированной застройки»;

на условно разрешенный вид использования земельного участка в границах территории кадастрового квартала 54:35:053205 площадью 357 кв. м, с местоположением: установлено относительно ориентира, расположенного в границах участка, ориентир – индивидуальный жилой дом по адресу: Российская Федерация, Новосибирская область, город Новосибирск, пер. 2-й Бронный, 9, и объекта капитального строительства (зона застройки индивидуальными жилыми домами (Ж-6)) – «блокированная жилая застройка (2.3) – жилые дома блокированной застройки».

Заместитель председателя комиссии по подготовке проекта правил землепользования и застройки города Новосибирска

В. Н. Столбов

Секретарь комиссии по подготовке проекта правил землепользования и застройки города Новосибирска

Н. В. Семенихина

ЗАКЛЮЧЕНИЕ

о результатах общественных обсуждений по проекту решения о предоставлении разрешения на условно разрешенный вид использования земельного участка и объекта капитального строительства Бажину А. (далее – проект).

В целях соблюдения права человека на благоприятные условия жизнедеятельности, прав и законных интересов правообладателей земельных участков и объектов капитального строительства города Новосибирска по проектам решений о предоставлении разрешений на условно разрешенный вид использования земельного участка или объекта капитального строительства, в соответствии с Градостроительным кодексом Российской Федерации, решением Совета депутатов города Новосибирска от 24.06.2009 № 1288 «О Правилах землепользования и застройки города Новосибирска», Федеральным законом от 06.10.2003 № 131-ФЗ «Об общих принципах организации местного самоуправления в Российской Федерации», решением Совета депутатов города Новосибирска от 20.06.2018 № 640 «О порядке организации и проведения в городе Новосибирске общественных обсуждений и публичных слушаний в соответствии с законодательством о градостроительной деятельности» проведены общественные обсуждения по проекту:

«Бажину А. на условно разрешенный вид использования земельного участка с кадастровым номером 54:35:063985:4 площадью 469 кв. м, с местоположением: установлено относительно ориентира, расположенного в границах участка, ориентир – индивидуальный жилой дом по адресу: Российская Федерация, Новосибирская область, город Новосибирск, ул. Коммунальная, 8, и объекта капитального строительства (зона застройки жилыми домами смешанной этажности (Ж-1), подзона застройки жилыми домами смешанной этажности пониженной плотности застройки (Ж-1.5)) – «для индивидуального жилищного строительства (2.1) – индивидуальные жилые дома».

28.10.2019

город Новосибирск

Начало общественных обсуждений принято с даты опубликования оповещения о начале общественных обсуждений по проектам, подготовленного на основании постановления мэрии города Новосибирска от 09.09.2019 № 3383 «О проведении общественных обсуждений по проектам решений о предоставлении разрешения на условно разрешенный вид использования земельного участка или объекта капитального строительства» в Бюллетене органов местного самоуправления города Новосибирска № 45 от 03.10.2019 и размещения на официальном сайте города Новосибирска в информационно-телекоммуникационной сети «Интернет» по адресу: <http://novo-sibirsk.ru>, <http://новосибирск.рф/> – 03.10.2019.

В период размещения проекта и информационных материалов к нему в информационной системе Новосибирской области «Электронная демократия Новосибирской области» (далее – информационная система) в информационно-телеком-

муникационной сети «Интернет» и проведения экспозиций проекта участники общественных обсуждений, прошедшие в соответствии с законодательством о градостроительной деятельности идентификацию, имели право вносить предложения и замечания - с 09.10.2019 по 20.10.2019:

посредством информационной системы;

в письменной форме в адрес организатора общественных обсуждений - комиссию по подготовке проекта правил землепользования и застройки города Новосибирска (далее – комиссия);

посредством записи в журнале учета посетителей экспозиции проекта.

Количество участников, принявших участие в рассмотрении проекта посредством информационной системы – 0.

Количество участников, посетивших экспозиции проекта – 0.

Заключение о результатах общественных обсуждений по проекту подготовлено на основании протокола № 16-2019-УРВ от 25.10.2019.

Внесенные предложения и замечания участников общественных обсуждений:

1. Предложения и замечания граждан, являющихся участниками общественных обсуждений и постоянно проживающих на территории, в пределах которой проводятся общественные обсуждения (участниками общественных обсуждений по проекту решения о предоставлении разрешения на условно разрешенный вид использования земельного участка или объекта капитального строительства являются граждане, постоянно проживающие в пределах территориальной зоны, в границах которой расположен земельный участок, в отношении которого подготовлен данный проект, правообладатели находящихся в границах этой территориальной зоны земельных участков и (или) расположенных на них объектов капитального строительства, граждане, постоянно проживающие в границах земельных участков, прилегающих к земельному участку, в отношении которого подготовлен данный проект, правообладатели таких земельных участков или расположенных на них объектов капитального строительства, правообладатели помещений, являющихся частью объекта капитального строительства, в отношении которого подготовлен данный проект) – не поступали.

2. Предложения и замечания иных участников общественных обсуждений в соответствии с законодательством о градостроительной деятельности – не поступали.

Предложения экспертов:

«Предоставить разрешение на условно разрешенный вид использования земельного участка и объекта капитального строительства».

По результатам проведения общественных обсуждений сделано следующее заключение:

1. Считать состоявшимися общественные обсуждения по проекту.
2. Процедура проведения общественных обсуждений по предоставлению разре-

шений на условно разрешенный вид использования земельного участка или объекта капитального строительства осуществлена в соответствии с Градостроительным кодексом Российской Федерации, Федеральным законом от 06.10.2003 № 131-ФЗ «Об общих принципах организации местного самоуправления в Российской Федерации», решением Совета депутатов города Новосибирска от 24.06.2009 № 1288 «О Правилах землепользования и застройки города Новосибирска» и решением Совета депутатов города Новосибирска от 20.06.2018 № 640 «О порядке организации и проведения в городе Новосибирске общественных обсуждений и публичных слушаний в соответствии с законодательством о градостроительной деятельности».

3. **Предоставить разрешение** Бажину А. на условно разрешенный вид использования земельного участка с кадастровым номером 54:35:063985:4 площадью 469 кв. м, с местоположением: установлено относительно ориентира, расположенного в границах участка, ориентир – индивидуальный жилой дом по адресу: Российская Федерация, Новосибирская область, город Новосибирск, ул. Коммунальная, 8, и объекта капитального строительства (зона застройки жилыми домами смешанной этажности (Ж-1), подзона застройки жилыми домами смешанной этажности пониженной плотности застройки (Ж-1.5)) – «для индивидуального жилищного строительства (2.1) – индивидуальные жилые дома».

Заместитель председателя комиссии по подготовке проекта правил землепользования и застройки города Новосибирска

В. Н. Столбов

Секретарь комиссии по подготовке проекта правил землепользования и застройки города Новосибирска

Н. В. Семенихина

ЗАКЛЮЧЕНИЕ

о результатах общественных обсуждений по проекту решения о предоставлении разрешения на условно разрешенный вид использования земельных участков и объектов капитального строительства Веснину М. М., Веснину М. М., Исакову М. А. (далее – проект).

В целях соблюдения права человека на благоприятные условия жизнедеятельности, прав и законных интересов правообладателей земельных участков и объектов капитального строительства города Новосибирска по проектам решений о предоставлении разрешений на условно разрешенный вид использования земельного участка или объекта капитального строительства, в соответствии с Градостроительным кодексом Российской Федерации, решением Совета депутатов города Новосибирска от 24.06.2009 № 1288 «О Правилах землепользования и застройки города Новосибирска», Федеральным законом от 06.10.2003 № 131-ФЗ «Об общих принципах организации местного самоуправления в Российской Федерации», решением Совета депутатов города Новосибирска от 20.06.2018 № 640 «О порядке организации и проведения в городе Новосибирске общественных обсуждений и публичных слушаний в соответствии с законодательством о градостроительной деятельности» проведены общественные обсуждения по проекту:

«Веснину М. М., Веснину М. М., Исакову М. А.:

на условно разрешенный вид использования земельного участка в границах территории кадастрового квартала 54:35:033730 площадью 360 кв. м, с местоположением: установлено относительно ориентира, расположенного в границах участка, ориентир – многоквартирный блокированный дом по адресу: Российская Федерация, Новосибирская область, город Новосибирск, ул. Андреевская, 3 и объекта капитального строительства (зона застройки индивидуальными жилыми домами (Ж-6)) – «блокированная жилая застройка (2.3) – жилые дома блокированной застройки»;

на условно разрешенный вид использования земельного участка в границах территории кадастрового квартала 54:35:033730 площадью 540 кв. м, с местоположением: установлено относительно ориентира, расположенного в границах участка, ориентир – многоквартирный блокированный дом по адресу: Российская Федерация, Новосибирская область, город Новосибирск, ул. Андреевская, 3, и объекта капитального строительства (зона застройки индивидуальными жилыми домами (Ж-6)) – «блокированная жилая застройка (2.3) – жилые дома блокированной застройки».

28.10.2019

город Новосибирск

Начало общественных обсуждений принято с даты опубликования оповещения о начале общественных обсуждений по проектам, подготовленного на основании постановления мэрии города Новосибирска от 09.09.2019 № 3383 «О проведении общественных обсуждений по проектам решений о предоставлении разрешения

на условно разрешенный вид использования земельного участка или объекта капитального строительства» в Бюллетене органов местного самоуправления города Новосибирска № 45 от 03.10.2019 и размещения на официальном сайте города Новосибирска в информационно-телекоммуникационной сети «Интернет» по адресу: <http://novo-sibirsk.ru>, <http://новосибирск.рф/> – 03.10.2019.

В период размещения проекта и информационных материалов к нему в информационной системе Новосибирской области «Электронная демократия Новосибирской области» (далее – информационная система) в информационно-телекоммуникационной сети «Интернет» и проведения экспозиций проекта участники общественных обсуждений, прошедшие в соответствии с законодательством о градостроительной деятельности идентификацию, имели право вносить предложения и замечания - с 09.10.2019 по 20.10.2019:

посредством информационной системы;

в письменной форме в адрес организатора общественных обсуждений - комиссию по подготовке проекта правил землепользования и застройки города Новосибирска (далее – комиссия);

посредством записи в журнале учета посетителей экспозиции проекта.

Количество участников, принявших участие в рассмотрении проекта посредством информационной системы – 0.

Количество участников, посетивших экспозиции проекта – 0.

Заключение о результатах общественных обсуждений по проекту подготовлено на основании протокола № 16-2019-УРВ от 25.10.2019.

Внесенные предложения и замечания участников общественных обсуждений:

1. Предложения и замечания граждан, являющихся участниками общественных обсуждений и постоянно проживающих на территории, в пределах которой проводятся общественные обсуждения (участниками общественных обсуждений по проекту решения о предоставлении разрешения на условно разрешенный вид использования земельного участка или объекта капитального строительства являются граждане, постоянно проживающие в пределах территориальной зоны, в границах которой расположен земельный участок, в отношении которого подготовлен данный проект, правообладатели находящихся в границах этой территориальной зоны земельных участков и (или) расположенных на них объектов капитального строительства, граждане, постоянно проживающие в границах земельных участков, прилегающих к земельному участку, в отношении которого подготовлен данный проект, правообладатели таких земельных участков или расположенных на них объектов капитального строительства, правообладатели помещений, являющихся частью объекта капитального строительства, в отношении которого подготовлен данный проект) – не поступали.

2. Предложения и замечания иных участников общественных обсуждений в соответствии с законодательством о градостроительной деятельности – не поступали.

Предложения экспертов:

«Отказать в предоставлении разрешения на условно разрешенный вид использования земельных участков и объектов капитального строительства в связи с несоответствием части 2 статьи 41 Правил землепользования и застройки, утвержденных решением Совета депутатов г. Новосибирска от 24.06.2009 № 1288 (предельный максимальный размер земельного участка с видом разрешенного использования «блокированная жилая застройка» не соответствует градостроительному регламенту)».

По результатам проведения общественных обсуждений сделано следующее заключение:

1. Считать состоявшимися общественные обсуждения по проекту.
2. Процедура проведения общественных обсуждений по предоставлению разрешений на условно разрешенный вид использования земельного участка или объекта капитального строительства осуществлена в соответствии с Градостроительным кодексом Российской Федерации, Федеральным законом от 06.10.2003 № 131-ФЗ «Об общих принципах организации местного самоуправления в Российской Федерации», решением Совета депутатов города Новосибирска от 24.06.2009 № 1288 «О Правилах землепользования и застройки города Новосибирска» и решением Совета депутатов города Новосибирска от 20.06.2018 № 640 «О порядке организации и проведения в городе Новосибирске общественных обсуждений и публичных слушаний в соответствии с законодательством о градостроительной деятельности».

3. Отказать в предоставлении разрешения Веснину М. М., Веснину М. М., Исакову М. А. в связи с несоответствием части 2 статьи 41 Правил землепользования и застройки, утвержденных решением Совета депутатов г. Новосибирска от 24.06.2009 № 1288 (предельный максимальный размер земельного участка с видом разрешенного использования «блокированная жилая застройка» не соответствует градостроительному регламенту):

на условно разрешенный вид использования земельного участка в границах территории кадастрового квартала 54:35:033730 площадью 360 кв. м, с местоположением: установлено относительно ориентира, расположенного в границах участка, ориентир – многоквартирный блокированный дом по адресу: Российская Федерация, Новосибирская область, город Новосибирск, ул. Андреевская, 3 и объекта капитального строительства (зона застройки индивидуальными жилыми домами (Ж-6)) – «блокированная жилая застройка (2.3) – жилые дома блокированной застройки»;

на условно разрешенный вид использования земельного участка в границах территории кадастрового квартала 54:35:033730 площадью 540 кв. м, с местоположением: установлено относительно ориентира, расположенного в границах участка, ориентир – многоквартирный блокированный дом по адресу: Российская Федерация, Новосибирская область, город Новосибирск, ул. Андреевская, 3, и объекта

капитального строительства (зона застройки индивидуальными жилыми домами (Ж-6)) – «блокированная жилая застройка (2.3) – жилые дома блокированной застройки».

Заместитель председателя комиссии по подготовке проекта правил землепользования и застройки города Новосибирска

В. Н. Столбов

Секретарь комиссии по подготовке проекта правил землепользования и застройки города Новосибирска

Н. В. Семенихина

ОПОВЕЩЕНИЕ

о начале общественных обсуждений

В соответствии с Порядком организации и проведения в городе Новосибирске общественных обсуждений и публичных слушаний, в соответствии с законодательством о градостроительной деятельности, на основании постановления мэрии города Новосибирска от 29.10.2019 № 3976 «О проведении общественных обсуждений по проектам решений о предоставлении разрешений на отклонение от предельных параметров разрешенного строительства, реконструкции объектов капитального строительства» (далее – проект) сообщаем о начале общественных обсуждений по проектам:

1. Магомедов М. О. (на основании заявления в связи с тем, что конфигурация и инженерно-геологические характеристики земельного участка являются неблагоприятными для застройки) в части уменьшения минимального отступа от границ земельного участка, за пределами которого запрещено строительство зданий, строений, сооружений, с кадастровым номером 54:35:091790:1 площадью 0,0705 га, с местоположением: установлено относительно ориентира, расположенного в границах участка, ориентир – индивидуальный жилой дом по адресу: Российская Федерация, Новосибирская область, город Новосибирск, ул. Находка, 8 (зона застройки индивидуальными жилыми домами (Ж-6)), с 3 м до 1 м с восточной стороны в габаритах объекта капитального строительства.

2. Секачевой Н. Е. (на основании заявления в связи с тем, что инженерно-геологические характеристики земельного участка являются неблагоприятными для застройки) в части уменьшения минимального отступа от границ земельного участка, за пределами которого запрещено строительство зданий, строений, сооружений, с кадастровым номером 54:35:033730:111 площадью 0,09 га, с местоположением: установлено относительно ориентира, расположенного в границах участка, ориентир – объект незавершенного строительства по адресу: Российская Федерация, Новосибирская область, город Новосибирск, ул. Андреевская, 2 стр. (зона застройки индивидуальными жилыми домами (Ж-6)), с 3 м до 1,5 м со стороны земельного участка с кадастровым номером 54:35:033730:110 в габаритах объекта капитального строительства.

3. Обществу с ограниченной ответственностью «РАСЦВЕТАЙ НА ОБСКОЙ» (на основании заявления в связи с тем, что наличие инженерных сетей, конфигурация и инженерно-геологические характеристики земельного участка являются неблагоприятными для застройки) для земельного участка с кадастровым номером 54:35:074260:1727 площадью 0,3529 га, расположенного по адресу: Российская Федерация, Новосибирская область, городской округ город Новосибирск, город Новосибирск, ул. Большевикская, з/у 32/1 (зона застройки жилыми домами смешанной этажности (Ж-1), подзона застройки жилыми домами смешанной этажности различной плотности застройки (Ж-1.1)), в части:

уменьшения предельного минимального количества машино-мест для стоянок индивидуальных транспортных средств для объектов капитального строительства

с видом разрешенного использования «многоквартирные многоэтажные дома» с 216 машино-мест до 35 машино-мест;

уменьшения предельного минимального размера площадок для игр детей, отдыха взрослого населения, занятий физкультурой, хозяйственных целей и озеленения для объектов капитального строительства в границах земельного участка с видом разрешенного использования «многоэтажная жилая застройка» с 2791 кв. м до 800 кв. м;

увеличения предельного максимального коэффициента плотности застройки земельного участка для объекта капитального строительства с видом разрешенного использования «многоквартирные многоэтажные дома» с 2,5 до 5,95.

4. Обществу с ограниченной ответственностью «Альфа» (на основании заявления в связи с тем, что наличие инженерных сетей является неблагоприятным для застройки) в части уменьшения минимального отступа от границ земельного участка, за пределами которого запрещено строительство зданий, строений, сооружений, с кадастровым номером 54:35:084647:3189 площадью 0,1431 га по адресу: Российская Федерация, Новосибирская область, город Новосибирск, ул. Пришвина, з/у 1а (зона застройки жилыми домами смешанной этажности (Ж-1), подзона застройки жилыми домами смешанной этажности различной плотности застройки (Ж-1.1)) с 3 м до 0 м с юго-западной, южной, юго-восточной сторон в габаритах объекта капитального строительства.

5. Обществу с ограниченной ответственностью «Сибирское Сияние» (на основании заявления в связи с тем, что наличие инженерных сетей и инженерно-геологические характеристики земельного участка являются неблагоприятными для застройки) в части уменьшения предельного минимального количества машино-мест для стоянок индивидуальных транспортных средств для объектов капитального строительства с видом разрешенного использования «многоквартирные многоэтажные дома» в границах земельного участка с кадастровым номером 54:35:014185:1919 площадью 0,3894 га, расположенного по адресу: Российская Федерация, Новосибирская область, город Новосибирск, ул. Адриена Лежена (зона делового, общественного и коммерческого назначения (ОД-1), подзона делового, общественного и коммерческого назначения с объектами различной плотности жилой застройки (ОД-1.1)), до 15 машино-мест.

6. Обществу с ограниченной ответственностью «Главное Звено» (на основании заявления в связи с тем, что наличие инженерных сетей, конфигурация и инженерно-геологические характеристики земельного участка являются неблагоприятными для застройки) для земельного участка с кадастровым номером 54:35:101275:1586 площадью 0,3237 га, расположенного по адресу: Российская Федерация, Новосибирская область, город Новосибирск (зона делового, общественного и коммерческого назначения (ОД-1), подзона делового, общественного и коммерческого назначения с объектами различной плотности жилой застройки (ОД-1.1)), в части:

увеличения предельного максимального количества надземных этажей зданий, строений, сооружений для объектов капитального строительства с видом разре-

шенного использования «многоквартирные среднеэтажные дома» с 8 этажей до 26 этажей;

увеличения предельного максимального коэффициента плотности застройки земельного участка для объектов капитального строительства с видом разрешенного использования «многоквартирные среднеэтажные дома» с 2,5 до 4,54;

уменьшения предельного минимального количества машино-мест для стоянок индивидуальных транспортных средств для объектов капитального строительства с видом разрешенного использования «многоквартирные среднеэтажные дома» со 142 машино-мест до 65 машино-мест;

уменьшения предельного минимального размера площадок для игр детей, отдыха взрослого населения, занятий физкультурой, хозяйственных целей и озеленения для объектов капитального строительства в границах земельного участка с видом разрешенного использования «среднеэтажная жилая застройка» с 1821 кв. м до 965 кв. м.

7. Просвириной М. А. (на основании заявления в связи с тем, что инженерно-геологические характеристики земельного участка являются неблагоприятными для застройки) для земельного участка с кадастровым номером 54:35:091970:15 площадью 0,0579 га, с местоположением: установлено относительно ориентира, расположенного в границах участка, ориентир – индивидуальный жилой дом по адресу: Российская Федерация, Новосибирская область, город Новосибирск, ул. Механизаторов, 75 (зона застройки индивидуальными жилыми домами (Ж-6)), в части:

уменьшения минимального отступа от границ земельного участка, за пределами которого запрещено строительство зданий, строений, сооружений, с 3 м до 2,4 м со стороны ул. Механизаторов в габаритах объекта капитального строительства;

уменьшения минимального процента застройки в границах земельного участка для объектов капитального строительства с видом разрешенного использования «индивидуальные жилые дома» с 10 % до 9 %.

8. Понькину С. А. (на основании заявления в связи с тем, что рельеф и инженерно-геологические характеристики земельного участка являются неблагоприятными для застройки) в части уменьшения минимального отступа от границ земельного участка, за пределами которого запрещено строительство зданий, строений, сооружений, с кадастровым номером 54:35:012865:5 площадью 0,0663 га, с местоположением: установлено относительно ориентира, расположенного в границах участка, ориентир – индивидуальный жилой дом по адресу: Российская Федерация, Новосибирская область, город Новосибирск, ул. 5-я Рабочая, 24 (зона застройки индивидуальными жилыми домами (Ж-6)), с 3 м до 0 м со стороны земельного участка с кадастровым номером 54:35:012865:18 и с 3 м до 0 м со стороны ул. 5-й Рабочей в габаритах объекта капитального строительства № 1, с 3 м до 0,5 м со стороны земельного участка с кадастровым номером 54:35:012865:6 и с 3 м до 2,4 м со стороны ул. 5-й Рабочей в габаритах объекта капитального строительства № 2.

9. Гончаренко В. Н. (на основании заявления в связи с тем, что наличие инженерных сетей, конфигурация земельного участка являются неблагоприятными для застройки, учитывая фактическое местоположение объекта капитального строительства) в части уменьшения минимального отступа от границ земельного участка, за пределами которого запрещено строительство зданий, строений, сооружений, с кадастровым номером 54:35:011730:112 площадью 0,0515 га, расположенного по адресу: Российская Федерация, Новосибирская область, город Новосибирск, пер. 2-й Грекова, 6 (зона застройки индивидуальными жилыми домами (Ж-6)), с 3 м до 0,5 м с юго-восточной стороны.

10. Некрасовой О. С., Некрасову Б. В. (на основании заявления в связи с тем, что наличие инженерных сетей является неблагоприятным для застройки, учитывая фактическое местоположение и неблагоприятную конфигурацию объекта капитального строительства) в части уменьшения минимального отступа от границ земельного участка, за пределами которого запрещено строительство зданий, строений, сооружений, с кадастровым номером 54:35:014485:41 площадью 0,0630 га, с местоположением: установлено относительно ориентира, расположенного в границах участка, ориентир – индивидуальный жилой дом по адресу: Российская Федерация, Новосибирская область, город Новосибирск, ул. Волочаевская, 81 (зона делового, общественного и коммерческого назначения (ОД-1), подзона делового, общественного и коммерческого назначения с объектами различной плотности жилой застройки (ОД-1.1)), с 3 м до 1,5 м с северо-восточной стороны, с 3 м до 1,3 м с юго-восточной стороны, 3 м до 1,4 м с северо-западной стороны.

11. Трифонову Р. А. (на основании заявления в связи с тем, что наличие инженерных сетей является неблагоприятным для застройки):

в части уменьшения минимального отступа от границ земельного участка, за пределами которого запрещено строительство зданий, строений, сооружений, с кадастровым номером 54:35:121060:120 площадью 0,1 га, расположенного по адресу: Российская Федерация, Новосибирская область, город Новосибирск, ул. Зеленая, [14г] (зона застройки индивидуальными жилыми домами (Ж-6)), с 3 м до 0,9 м с северо-западной стороны, с 3 м до 0,8 м со стороны земельного участка 54:35:121060:122 в габаритах объекта капитального строительства;

в части уменьшения минимального отступа от границ земельного участка, за пределами которого запрещено строительство зданий, строений, сооружений, с кадастровым номером 54:35:121060:122 площадью 0,1 га, расположенного по адресу: Российская Федерация, Новосибирская область, город Новосибирск, ул. Зеленая, [14в] (зона застройки индивидуальными жилыми домами (Ж-6)), с 3 м до 1,9 м со стороны земельного участка 54:35:121060:120, с 3 м до 0,5 м со стороны земельного участка 54:35:121060:118 в габаритах объекта капитального строительства;

в части уменьшения минимального отступа от границ земельного участка, за пределами которого запрещено строительство зданий, строений, сооружений, с кадастровым номером 54:35:121060:118 площадью 0,1 га, расположенного по адресу: Российская Федерация, Новосибирская область, город Новосибирск, ул. Зеленая,

[146] (зона застройки индивидуальными жилыми домами (Ж-6)), с 3 м до 2,4 м со стороны земельного участка 54:35:121060:122, с 3 м до 1,2 м с юго-восточной стороны в габаритах объекта капитального строительства.

12. Обществу с ограниченной ответственностью «Новосибирский центр регенераторной хирургии и реабилитации» (на основании заявления в связи с тем, что рельеф, конфигурация и инженерно-геологические характеристики земельного участка являются неблагоприятными для застройки) в части уменьшения минимального отступа от границ земельного участка, за пределами которого запрещено строительство зданий, строений, сооружений, с кадастровым номером 54:35:064315:1853 площадью 0,3618 га по адресу: Российская Федерация, Новосибирская область, город Новосибирск, ул. Блюхера, 40 (зона специализированной общественной застройки (ОД-4), подзона специализированной средне- и многоэтажной общественной застройки (ОД-4.2)) с 3 м до 2 м со стороны ул. Блюхера и со стороны земельного участка с кадастровым номером 54:35:064315:59 в габаритах объекта капитального строительства.

13. Муниципальному унитарному предприятию города Новосибирска «Управление заказчика по строительству подземных транспортных сооружений» (на основании заявления в связи с тем, что конфигурация земельных участков является неблагоприятной для застройки) в части:

уменьшения минимального отступа от границ земельного участка, за пределами которого запрещено строительство зданий, строений, сооружений, с кадастровым номером 54:35:000000:20 площадью 1234,2257 га, с местоположением: Российская Федерация, Новосибирская область, город Новосибирск (зона сооружений и коммуникаций железнодорожного транспорта (ИТ-1)), с 1 м до 0 м со стороны земельного участка с кадастровым номером 54:35:064405:50 в габаритах объекта капитального строительства;

уменьшения минимального отступа от границ земельного участка, за пределами которого запрещено строительство зданий, строений, сооружений, с кадастровым номером 54:35:064405:50 площадью 0,3626 га, с местоположением: Российская Федерация, Новосибирская область, город Новосибирск (зона озеленения (Р-2)), с 1 м до 0 м со стороны земельного участка с кадастровым номером 54:35:000000:20 в габаритах объекта капитального строительства.

Порядок проведения общественных обсуждений согласно решению Совета депутатов города Новосибирска от 20.06.2018 № 640 «О Порядке организации и проведения в городе Новосибирске общественных обсуждений и публичных слушаний в соответствии с законодательством о градостроительной деятельности» (далее – Решение) состоит из следующих этапов:

оповещение о начале общественных обсуждений;

размещение проектов, подлежащих рассмотрению на общественных обсуждениях, и информационных материалов и открытие экспозиции или экспозиций таких проектов;

проведение экспозиции или экспозиций проектов, подлежащих рассмотрению на

общественных обсуждениях;

подготовка и оформление протокола общественных обсуждений;

подготовка и опубликование заключения о результатах общественных обсуждений.

Срок проведения общественных обсуждений - с **31.10.2019** (дата опубликования оповещения о начале общественных обсуждений) до **28.11.2019** (дата опубликования заключения о результатах общественных обсуждений).

Проекты и информационные материалы к ним в период с 06.11.2019 по 18.11.2019 будет размещен:

в информационной системе Новосибирской области «Электронная демократия Новосибирской области» в информационно-телекоммуникационной сети «Интернет» по адресу: dem.nso.ru (далее – информационная система);

- на информационном стенде в виде экспозиции по адресу: Российская Федерация, Новосибирская область, город Новосибирск, Красный проспект, 50, стенд кабинета 504.

Дата и время консультирования посетителей экспозиции проектов по местонахождению комиссии по подготовке проекта правил землепользования и застройки города Новосибирска (далее – Комиссия):

08.11.2019 года – с 14.30 час. до 16.00 час.;

12.11.2019 года – с 9.30 час. до 12.30 час.;

15.11.2019 года – с 9.30 час. до 12.30 час.

Участники общественных обсуждений, прошедшие идентификацию в соответствии с законодательством о градостроительной деятельности, вправе вносить предложения и замечания, касающиеся проектов решений с **31.10.2019** по **28.11.2019**:

посредством информационной системы;

в письменной форме в Комиссию;

посредством записи в журнале учета посетителей экспозиции проекта решения.

Местонахождение Комиссии по адресу: Российская Федерация, Новосибирская область, город Новосибирск, Красный проспект, 50, кабинет 504, почтовый индекс 630091; адрес электронной почты: espasskaya@admnsk.ru; контактные телефоны: 227-50-69; 227-50-56.

ДЕПАРТАМЕНТ ПРОМЫШЛЕННОСТИ, ИННОВАЦИЙ И ПРЕДПРИНИМАТЕЛЬСТВА

Информация о внесении изменений в Извещение о проведении торгов в форме конкурса на право заключения договора на размещение и эксплуатацию нестационарного торгового объекта на территории города Новосибирска, опубликованного в периодическом печатном издании «Бюллетень органов местного самоуправления города Новосибирска» № 48 от 17 октября 2019

На основании пункта 3.3 Порядка проведения торгов на право заключения договора на размещение и эксплуатацию нестационарного торгового объекта, утвержденного постановлением мэрии города Новосибирска от 03.07.2015 № 4513, организатором конкурса (департаментом промышленности, инноваций и предпринимательства мэрии города Новосибирска) принято решение внести в Извещение о проведении торгов в форме конкурса на право заключения договора на размещение и эксплуатацию нестационарного торгового объекта на территории города Новосибирска, опубликованного в периодическом печатном издании «Бюллетень органов местного самоуправления города Новосибирска» № 48 от 17 октября 2019, следующее изменение:

В лоте № 3 слова «в год» заменить «на срок размещения».

Сообщение о предстоящем заключении договоров на размещение и эксплуатацию нестационарных торговых объектов на территории города Новосибирска

По результатам заседания 24 октября 2019 года комиссии по вопросам заключения договоров на размещение и эксплуатацию нестационарных торговых объектов на территории города Новосибирска принято решение о возможности заключения договоров на размещение и эксплуатацию нестационарных торговых объектов.

На основании изложенного, в соответствии с пунктом 4.8 Положения о нестационарных объектах на территории города Новосибирска, утвержденном решением Совета депутатов города Новосибирска от 29.04.2015 № 1336 (далее – Положение), сообщается о предстоящем заключении договоров на размещение и эксплуатацию нестационарных торговых объектов (далее – договоры на размещение):

Дзержинский район:

- торговый павильон, продовольственные товары, площадью 19 кв. м с адресным ориентиром ул. Доватора, ост. «Волочаевский жилмассив» (ул. Доватора, 124) сроком размещения 5 лет, номер в Схеме размещения нестационарных торговых объектов на территории города Новосибирска, утвержденной постановлением мэрии города Новосибирска от 11.01.2017 № 41 (далее – Схема) 1.1.229, место расположения торгового павильона в соответствии с планом размещения (Приложение 1 к сообщению о предстоящем заключении договора на размещение). В случае выявления на предполагаемом месте размещения торгового павильона самовольно установленных нестационарных объектов хозяйствующий субъект самостоятельно, за счет собственных средств освобождает земельный участок.

Калининский район:

- елочный базар, непродовольственные товары, площадью 30 кв. м с адресным ориентиром ул. Объединения, 27 сроком размещения с 10.12.2019 по 31.12.2019, номер в Схеме 4.1.218, место расположения елочного базара в соответствии с планом размещения (Приложение 2 к сообщению о предстоящем заключении договора на размещение).

Кировский район:

- киоск, продовольственные товары, площадью 6 кв. м с адресным ориентиром ул. Петухова, 2 сроком размещения 5 лет, номер в Схеме 5.1.262, место расположения киоска в соответствии с планом размещения (Приложение 3 к сообщению о предстоящем заключении договора на размещение). В случае выявления на пред-

полагаемом месте размещения киоска самовольно установленных нестационарных объектов хозяйствующий субъект самостоятельно, за счет собственных средств освобождает земельный участок.

Ленинский район:

- елочный базар, непродовольственные товары, площадью 15 кв. м с адресным ориентиром ул. Пархоменко, 90 сроком размещения с 01.12.2019 по 31.12.2019, номер в Схеме 6.1.372, место расположения елочного базара в соответствии с планом размещения (Приложение 4 к сообщению о предстоящем заключении договора на размещение);

- елочный базар, непродовольственные товары, площадью 20 кв. м с адресным ориентиром ул. Пархоменко, 26 сроком размещения с 01.12.2019 по 31.12.2019, номер в Схеме 6.1.366, место расположения елочного базара в соответствии с планом размещения (Приложение 5 к сообщению о предстоящем заключении договора на размещение).

Октябрьский район:

- елочный базар, непродовольственные товары, площадью 10 кв. м с адресным ориентиром Гусинобродское шоссе, 20 сроком размещения с 15.12.2019 по 31.12.2019, номер в Схеме 7.1.5, место расположения елочного базара в соответствии с планом размещения (Приложение 6 к сообщению о предстоящем заключении договора на размещение);

- торговый павильон, продовольственные, непродовольственные товары, площадью 18 кв. м с адресным ориентиром ул. Татьяны Снежиной, 48 сроком размещения на 5 лет, номер в Схеме 7.1.412, место расположения торгового павильона в соответствии с планом размещения (Приложение 7 к сообщению о предстоящем заключении договора на размещение). В случае выявления на предполагаемом месте размещения торгового павильона самовольно установленных нестационарных объектов хозяйствующий субъект самостоятельно, за счет собственных средств освобождает земельный участок.

- торговый павильон, продовольственные, непродовольственные товары, площадью 20 кв. м с адресным ориентиром ул. Татьяны Снежиной, 49 сроком размещения на 5 лет, номер в Схеме 7.1.413, место расположения торгового павильона в соответствии с планом размещения (Приложение 8 к сообщению о предстоящем заключении договора на размещение). В случае выявления на предполагаемом месте размещения торгового павильона самовольно установленных нестационарных объектов хозяйствующий субъект самостоятельно, за счет собственных средств освобождает земельный участок.

В соответствии с Положением физическим и юридическим лицам, заинтересованным в размещении указанных нестационарных торговых объектов, предлагается подать заявление о намерении участвовать в торгах на право заключения договоров на размещение и эксплуатацию нестационарных торговых объектов в департамент промышленности, инноваций и предпринимательства мэрии города Новосибирска.

Заявление необходимо подать **по 14 ноября 2019 года** по адресу: Красный проспект, 50, каб. 201 с учетом требований пункта 4.9 Положения.

РАЗНОЕ

Протокол

проведения аукциона на право заключения договоров на установку и эксплуатацию рекламных конструкций с использованием имущества, находящегося в муниципальной собственности города Новосибирска № 8

г. Новосибирск

28.10.2019

Аукционная комиссия провела аукцион на право заключения договоров на установку и эксплуатацию рекламных конструкций с использованием имущества, находящегося в муниципальной собственности города Новосибирска, в 10.00 28.10.2019 года по адресу: г. Новосибирск, Вокзальная магистраль, 16, к. 506.

Аукцион проводился аукционной комиссией в составе:

Лобыня Д.С., председатель комитета рекламы и информации мэрии города Новосибирска, председатель;

Лапушкиной А.Н., заместитель председателя комитета рекламы и информации мэрии города Новосибирска, заместитель председателя;

Сарновой О.В., юристконсульт муниципального казенного учреждения города Новосибирска «Городской центр наружной рекламы», секретарь;

Малиновским В.А., директор муниципального казенного учреждения города Новосибирска «Городской центр наружной рекламы», член комиссии.

Кворум имеется, заседание правомочно.

Лот № 1

Начальная (минимальная) цена - 181440 руб.

На процедуре проведения аукциона присутствовали представители следующих участников аукциона:

№ п/п	Регистр. номер заявки	Наименование, ИНН заявителя	Регистр. номер участника аукциона
1	352	ООО «Транспортная реклама» ИНН 5403025409	2
2	388	ООО «РТ» ИНН 5406225935	3
3	429	ООО «ГБР» ИНН 5406751141	1

Решение комиссии: победителем аукциона по лоту № 1 признан:

Наименование, ИНН заявителя	Предложенная цена, руб.
ООО «РТ» ИНН 5406225935	190512

Лот № 2

Начальная (минимальная) цена - 181440 руб.

На процедуре проведения аукциона присутствовали представители следующих участников аукциона:

№ п/п	Регистр. номер заявки	Наименование, ИНН заявителя	Регистр. номер участника аукциона
1	389	ООО «РТ» ИНН 5406225935	2
2	430	ООО «ГБР» ИНН 5406751141	1

Решение комиссии: победителем аукциона по лоту № 2 признан:

Наименование, ИНН заявителя	Предложенная цена, руб.
ООО «РТ» ИНН 5406225935	190512

Лот № 3

Начальная (минимальная) цена - 181440 руб.

На процедуре проведения аукциона присутствовали представители следующих участников аукциона:

№ п/п	Регистр. номер заявки	Наименование, ИНН заявителя	Регистр. номер участника аукциона
1	353	ООО «Транспортная реклама» ИНН 5403025409	2
2	390	ООО «РТ» ИНН 5406225935	3
3	431	ООО «ГБР» ИНН 5406751141	1

Решение комиссии: победителем аукциона по лоту № 3 признан:

Наименование, ИНН заявителя	Предложенная цена, руб.
ООО «Транспортная реклама» ИНН 5403025409	190512

Лот № 4

Начальная (минимальная) цена - 181440 руб.

На процедуре проведения аукциона присутствовали представители следующих участников аукциона:

№ п/п	Регистр. номер заявки	Наименование, ИНН заявителя	Регистр. номер участника аукциона
1	354	ООО «Транспортная реклама» ИНН 5403025409	2
2	391	ООО «РТ» ИНН 5406225935	3
3	432	ООО «ГБР» ИНН 5406751141	1

Решение комиссии: победителем аукциона по лоту № 4 признан:

Наименование, ИНН заявителя	Предложенная цена, руб.
ООО «Транспортная реклама» ИНН 5403025409	190512

Лот № 5

Начальная (минимальная) цена - 145152 руб.

На процедуре проведения аукциона присутствовали представители следующих участников аукциона:

№ п/п	Регистр. номер заявки	Наименование, ИНН заявителя	Регистр. номер участника аукциона
1	355	ООО «Транспортная реклама» ИНН 5403025409	1
2	392	ООО «РТ» ИНН 5406225935	2

Решение комиссии: победителем аукциона по лоту № 5 признан:

Наименование, ИНН заявителя	Предложенная цена, руб.
ООО «РТ» ИНН 5406225935	152409,6

Лот № 6

Начальная (минимальная) цена - 145152 руб.

На процедуре проведения аукциона присутствовали представители следующих участников аукциона:

№ п/п	Регистр. номер заявки	Наименование, ИНН заявителя	Регистр. номер участника аукциона
1	356	ООО «Транспортная реклама» ИНН 5403025409	1
2	393	ООО «РТ» ИНН 5406225935	2

Решение комиссии: победителем аукциона по лоту № 6 признан:

Наименование, ИНН заявителя	Предложенная цена, руб.
ООО «Транспортная реклама» ИНН 5403025409	152409,6

Лот № 7

Начальная (минимальная) цена - 145152 руб.

На процедуре проведения аукциона присутствовали представители следующих участников аукциона:

№ п/п	Регистр. номер заявки	Наименование, ИНН заявителя	Регистр. номер участника аукциона
1	357	ООО «Транспортная реклама» ИНН 5403025409	1
2	394	ООО «РТ» ИНН 5406225935	2

Решение комиссии: победителем аукциона по лоту № 7 признан:

Наименование, ИНН заявителя	Предложенная цена, руб.
ООО «Транспортная реклама» ИНН 5403025409	152409,6

Лот № 8

Начальная (минимальная) цена - 145152 руб.

На процедуре проведения аукциона присутствовали представители следующих участников аукциона:

№ п/п	Регистр. номер заявки	Наименование, ИНН заявителя	Регистр. номер участника аукциона
1	358	ООО «Транспортная реклама» ИНН 5403025409	1
2	395	ООО «РТ» ИНН 5406225935	2

Решение комиссии: победителем аукциона по лоту № 8 признан:

Наименование, ИНН заявителя	Предложенная цена, руб.
ООО «Транспортная реклама» ИНН 5403025409	152409,6

Лот № 9

Начальная (минимальная) цена - 145152 руб.

На процедуре проведения аукциона присутствовали представители следующих участников аукциона:

№ п/п	Регистр. номер заявки	Наименование, ИНН заявителя	Регистр. номер участника аукциона
1	359	ООО «Транспортная реклама» ИНН 5403025409	1
2	396	ООО «РТ» ИНН 5406225935	2

Решение комиссии: победителем аукциона по лоту № 9 признан:

Наименование, ИНН заявителя	Предложенная цена, руб.
ООО «Транспортная реклама» ИНН 5403025409	152409,60

Лот № 10

Начальная (минимальная) цена - 145152 руб.

На процедуре проведения аукциона присутствовали представители следующих участников аукциона:

№ п/п	Регистр. номер заявки	Наименование, ИНН заявителя	Регистр. номер участника аукциона
1	360	ООО «Транспортная реклама» ИНН 5403025409	2
2	397	ООО «РТ» ИНН 5406225935	3
3	433	ООО «ГБР» ИНН 5406751141	1

Решение комиссии: победителем аукциона по лоту № 10 признан:

Наименование, ИНН заявителя	Предложенная цена, руб.
ООО «Транспортная реклама» ИНН 5403025409	152409,6

Лот № 11

По окончании срока подачи заявок на участие в аукционе была подана одна заявка на участие в аукционе.

№ п/п	Регистр. номер заявки	Наименование, ИНН заявителя
1	398	ООО «РТ» ИНН 5406225935

Решение комиссии:

Признать аукцион несостоявшимся, заключить договор на установку и эксплуатацию рекламной конструкции с единственным участником по начальной (минимальной) цене.

Лот № 12

Начальная (минимальная) цена - 181440 руб.

На процедуре проведения аукциона присутствовали представители следующих участников аукциона:

№ п/п	Регистр. номер заявки	Наименование, ИНН заявителя	Регистр. номер участника аукциона
1	361	ООО «Транспортная реклама» ИНН 5403025409	2
2	399	ООО «РТ» ИНН 5406225935	3

3	434	ООО «ГБР» ИНН 5406751141	1
---	-----	-----------------------------	---

Решение комиссии: победителем аукциона по лоту № 12 признан:

Наименование, ИНН заявителя	Предложенная цена, руб.
ООО «Транспортная реклама» ИНН 5403025409	190512

Лот № 13

Начальная (минимальная) цена - 181440 руб.

На процедуре проведения аукциона присутствовали представители следующих участников аукциона:

№ п/п	Регистр. номер заявки	Наименование, ИНН заявителя	Регистр. номер участника аукциона
1	362	ООО «Транспортная реклама» ИНН 5403025409	2
2	400	ООО «РТ» ИНН 5406225935	3
3	435	ООО «ГБР» ИНН 5406751141	1

Решение комиссии: победителем аукциона по лоту № 13 признан:

Наименование, ИНН заявителя	Предложенная цена, руб.
ООО «Транспортная реклама» ИНН 5403025409	190512

Лот № 14

Начальная (минимальная) цена - 181440 руб.

На процедуре проведения аукциона присутствовали представители следующих участников аукциона:

№ п/п	Регистр. номер заявки	Наименование, ИНН заявителя	Регистр. номер участника аукциона
1	363	ООО «Транспортная реклама» ИНН 5403025409	1

2	401	ООО «РТ» ИНН 5406225935	2
---	-----	----------------------------	---

Решение комиссии: победителем аукциона по лоту № 14 признан:

Наименование, ИНН заявителя	Предложенная цена, руб.
ООО «Транспортная реклама» ИНН 5403025409	190512

Лот № 15

Начальная (минимальная) цена - 181440 руб.

На процедуре проведения аукциона присутствовали представители следующих участников аукциона:

№ п/п	Регистр. номер заявки	Наименование, ИНН заявителя	Регистр. номер участника аукциона
1	364	ООО «Транспортная реклама» ИНН 5403025409	2
2	402	ООО «РТ» ИНН 5406225935	3
3	436	ООО «ГБР» ИНН 5406751141	1

Решение комиссии: победителем аукциона по лоту № 15 признан:

Наименование, ИНН заявителя	Предложенная цена, руб.
ООО «Транспортная реклама» ИНН 5403025409	190512

Лот № 16

Начальная (минимальная) цена - 21772,8 руб.

На процедуре проведения аукциона присутствовали представители следующих участников аукциона:

№ п/п	Регистр. номер заявки	Наименование, ИНН заявителя	Регистр. номер участника аукциона
1	365	ООО «Транспортная реклама» ИНН 5403025409	2
2	403	ООО «РТ» ИНН 5406225935	3
3	440	ООО «ГБР» ИНН 5406751141	1

Решение комиссии: победителем аукциона по лоту № 16 признан:

Наименование, ИНН заявителя	Предложенная цена, руб.
ООО «Транспортная реклама» ИНН 5403025409	22861,44

Лот № 17

Начальная (минимальная) цена - 21772,8 руб.

На процедуре проведения аукциона присутствовали представители следующих участников аукциона:

№ п/п	Регистр. номер заявки	Наименование, ИНН заявителя	Регистр. номер участника аукциона
1	366	ООО «Транспортная реклама» ИНН 5403025409	2
2	404	ООО «РТ» ИНН 5406225935	3
3	441	ООО «ГБР» ИНН 5406751141	1

Решение комиссии: победителем аукциона по лоту № 17 признан:

Наименование, ИНН заявителя	Предложенная цена, руб.
ООО «ГБР» ИНН 5406751141	22861,44

Лот № 18

Начальная (минимальная) цена - 21772,8 руб.

На процедуре проведения аукциона присутствовали представители следующих участников аукциона:

№ п/п	Регистр. номер заявки	Наименование, ИНН заявителя	Регистр. номер участника аукциона
1	367	ООО «Транспортная реклама» ИНН 5403025409	2
2	405	ООО «РТ» ИНН 5406225935	3
3	442	ООО «ГБР» ИНН 5406751141	1

Решение комиссии: победителем аукциона по лоту № 18 признан:

Наименование, ИНН заявителя	Предложенная цена, руб.
ООО «ГБР» ИНН 5406751141	22861,44

Лот № 19

Начальная (минимальная) цена - 21772,8 руб.

На процедуре проведения аукциона присутствовали представители следующих участников аукциона:

№ п/п	Регистр. номер заявки	Наименование, ИНН заявителя	Регистр. номер участника аукциона
1	368	ООО «Транспортная реклама» ИНН 5403025409	2
2	406	ООО «РТ» ИНН 5406225935	3
3	443	ООО «ГБР» ИНН 5406751141	1

Решение комиссии: победителем аукциона по лоту № 19 признан:

Наименование, ИНН заявителя	Предложенная цена, руб.
ООО «ГБР» ИНН 5406751141	22861,44

Лот № 20

Начальная (минимальная) цена - 21772,8 руб.

На процедуре проведения аукциона присутствовали представители следующих участников аукциона:

№ п/п	Регистр. номер заявки	Наименование, ИНН заявителя	Регистр. номер участника аукциона
1	369	ООО «Транспортная реклама» ИНН 5403025409	2
2	407	ООО «РТ» ИНН 5406225935	3
3	444	ООО «ГБР» ИНН 5406751141	1

Решение комиссии: победителем аукциона по лоту № 20 признан:

Наименование, ИНН заявителя	Предложенная цена, руб.
ООО «РТ» ИНН 5406225935	22861,44

Лот № 21

Начальная (минимальная) цена - 21772,8 руб.

На процедуре проведения аукциона присутствовали представители следующих участников аукциона:

№ п/п	Регистр. номер заявки	Наименование, ИНН заявителя	Регистр. номер участника аукциона
1	370	ООО «Транспортная реклама» ИНН 5403025409	2
2	408	ООО «РТ» ИНН 5406225935	3
3	445	ООО «ГБР» ИНН 5406751141	1

Решение комиссии: победителем аукциона по лоту № 21 признан:

Наименование, ИНН заявителя	Предложенная цена, руб.
ООО «РТ» ИНН 5406225935	22861,44

Лот № 22

Начальная (минимальная) цена - 21772,8 руб.

На процедуре проведения аукциона присутствовали представители следующих участников аукциона:

№ п/п	Регистр. номер заявки	Наименование, ИНН заявителя	Регистр. номер участника аукциона
1	371	ООО «Транспортная реклама» ИНН 5403025409	2
2	409	ООО «РТ» ИНН 5406225935	3
3	446	ООО «ГБР» ИНН 5406751141	1

Решение комиссии: победителем аукциона по лоту № 22 признан:

Наименование, ИНН заявителя	Предложенная цена, руб.
ООО «ГБР» ИНН 5406751141	22861,44

Лот № 23

Начальная (минимальная) цена - 21772,8 руб.

На процедуре проведения аукциона присутствовали представители следующих участников аукциона:

№ п/п	Регистр. номер заявки	Наименование, ИНН заявителя	Регистр. номер участника аукциона
1	372	ООО «Транспортная реклама» ИНН 5403025409	2
2	410	ООО «РТ» ИНН 5406225935	3
3	447	ООО «ГБР» ИНН 5406751141	1

Решение комиссии: победителем аукциона по лоту № 23 признан:

Наименование, ИНН заявителя	Предложенная цена, руб.
ООО «РТ» ИНН 5406225935	22861,44

Лот № 24

Начальная (минимальная) цена - 21772,8 руб.

На процедуре проведения аукциона присутствовали представители следующих участников аукциона:

№ п/п	Регистр. номер заявки	Наименование, ИНН заявителя	Регистр. номер участника аукциона
1	373	ООО «Транспортная реклама» ИНН 5403025409	2
2	411	ООО «РТ» ИНН 5406225935	3
3	448	ООО «ГБР» ИНН 5406751141	1

Решение комиссии: победителем аукциона по лоту № 24 признан:

Наименование, ИНН заявителя	Предложенная цена, руб.
ООО «РТ» ИНН 5406225935	22861,44

Лот № 25

Начальная (минимальная) цена - 21772,8 руб.

На процедуре проведения аукциона присутствовали представители следующих участников аукциона:

№ п/п	Регистр. номер заявки	Наименование, ИНН заявителя	Регистр. номер участника аукциона
1	374	ООО «Транспортная реклама» ИНН 5403025409	2
2	412	ООО «РТ» ИНН 5406225935	3
3	449	ООО «ГБР» ИНН 5406751141	1

Решение комиссии: победителем аукциона по лоту № 25 признан:

Наименование, ИНН заявителя	Предложенная цена, руб.
ООО «ГБР» ИНН 5406751141	22861,44

Лот № 26

Начальная (минимальная) цена - 21772,8 руб.

На процедуре проведения аукциона присутствовали представители следующих участников аукциона:

№ п/п	Регистр. номер заявки	Наименование, ИНН заявителя	Регистр. номер участника аукциона
1	375	ООО «Транспортная реклама» ИНН 5403025409	2
2	413	ООО «РТ» ИНН 5406225935	3
3	450	ООО «ГБР» ИНН 5406751141	1

Решение комиссии: победителем аукциона по лоту № 26 признан:

Наименование, ИНН заявителя	Предложенная цена, руб.
ООО «ГБР» ИНН 5406751141	22861,44

Лот № 27

Начальная (минимальная) цена - 21772,8 руб.

На процедуре проведения аукциона присутствовали представители следующих участников аукциона:

№ п/п	Регистр. номер заявки	Наименование, ИНН заявителя	Регистр. номер участника аукциона
1	376	ООО «Транспортная реклама» ИНН 5403025409	2
2	414	ООО «РТ» ИНН 5406225935	3
3	451	ООО «ГБР» ИНН 5406751141	1

Решение комиссии: победителем аукциона по лоту № 27 признан:

Наименование, ИНН заявителя	Предложенная цена, руб.
ООО «ГБР» ИНН 5406751141	22861,44

Лот № 28

Начальная (минимальная) цена - 13934,59 руб.

На процедуре проведения аукциона присутствовали представители следующих участников аукциона:

№ п/п	Регистр. номер заявки	Наименование, ИНН заявителя	Регистр. номер участника аукциона
1	377	ООО «Транспортная реклама» ИНН 5403025409	2
2	415	ООО «РТ» ИНН 5406225935	3
3	452	ООО «ГБР» ИНН 5406751141	1

Решение комиссии: победителем аукциона по лоту № 28 признан:

Наименование, ИНН заявителя	Предложенная цена, руб.
ООО «Транспортная реклама» ИНН 5403025409	14631,32

Лот № 29

Начальная (минимальная) цена - 13934,59 руб.

На процедуре проведения аукциона присутствовали представители следующих участников аукциона:

№ п/п	Регистр. номер заявки	Наименование, ИНН заявителя	Регистр. номер участника аукциона
1	378	ООО «Транспортная реклама» ИНН 5403025409	1
2	416	ООО «РТ» ИНН 5406225935	2

Решение комиссии: победителем аукциона по лоту № 29 признан:

Наименование, ИНН заявителя	Предложенная цена, руб.
ООО «Транспортная реклама» ИНН 5403025409	14631,32

Лот № 30

По окончании срока подачи заявок на участие в аукционе была подана одна заявка на участие в аукционе.

№ п/п	Регистр. номер заявки	Наименование, ИНН заявителя
1	417	ООО «РТ» ИНН 5406225935

Решение комиссии:

Признать аукцион несостоявшимся, заключить договор на установку и эксплуатацию рекламной конструкции с единственным участником по начальной (минимальной) цене.

Лот № 31

По окончании срока подачи заявок на участие в аукционе была подана одна заявка на участие в аукционе.

№ п/п	Регистр. номер заявки	Наименование, ИНН заявителя
1	418	ООО «РТ» ИНН 5406225935

Решение комиссии:

Признать аукцион несостоявшимся, заключить договор на установку и эксплуатацию рекламной конструкции с единственным участником по начальной (минимальной) цене.

Лот № 32

Начальная (минимальная) цена - 272160 руб.

На процедуре проведения аукциона присутствовали представители следующих участников аукциона:

№ п/п	Регистр. номер заявки	Наименование, ИНН заявителя	Регистр. номер участника аукциона
1	379	ООО «Транспортная реклама» ИНН 5403025409	1
2	419	ООО «РТ» ИНН 5406225935	2

Решение комиссии: победителем аукциона по лоту № 32 признан:

Наименование, ИНН заявителя	Предложенная цена, руб.
ООО «Транспортная реклама» ИНН 5403025409	285768

Лот № 33

Начальная (минимальная) цена - 8709,12 руб.

На процедуре проведения аукциона присутствовали представители следующих участников аукциона:

№ п/п	Регистр. номер заявки	Наименование, ИНН заявителя	Регистр. номер участника аукциона
1	380	ООО «Транспортная реклама» ИНН 5403025409	2
2	420	ООО «РТ» ИНН 5406225935	3
3	453	ООО «ГБР» ИНН 5406751141	1

Решение комиссии: победителем аукциона по лоту № 33 признан:

Наименование, ИНН заявителя	Предложенная цена, руб.
ООО «ГБР» ИНН 5406751141	10015,5

Лот № 34

Начальная (минимальная) цена - 145152 руб.

На процедуре проведения аукциона присутствовали представители следующих участников аукциона:

№ п/п	Регистр. номер заявки	Наименование, ИНН заявителя	Регистр. номер участника аукциона
1	381	ООО «Транспортная реклама» ИНН 5403025409	2
2	421	ООО «РТ» ИНН 5406225935	3
3	437	ООО «ГБР» ИНН 5406751141	1

Решение комиссии: победителем аукциона по лоту № 34 признан:

Наименование, ИНН заявителя	Предложенная цена, руб.
ООО «РТ» ИНН 5406225935	152409,6

Лот № 35

Начальная (минимальная) цена - 145152 руб.

На процедуре проведения аукциона присутствовали представители следующих участников аукциона:

№ п/п	Регистр. номер заявки	Наименование, ИНН заявителя	Регистр. номер участника аукциона
1	382	ООО «Транспортная реклама» ИНН 5403025409	2
2	422	ООО «РТ» ИНН 5406225935	3
3	438	ООО «ГБР» ИНН 5406751141	1

Решение комиссии: победителем аукциона по лоту № 35 признан:

Наименование, ИНН заявителя	Предложенная цена, руб.
ООО «РТ» ИНН 5406225935	152409,6

Лот № 36

Начальная (минимальная) цена - 145152 руб.

На процедуре проведения аукциона присутствовали представители следующих участников аукциона:

№ п/п	Регистр. номер заявки	Наименование, ИНН заявителя	Регистр. номер участника аукциона
1	383	ООО «Транспортная реклама» ИНН 5403025409	1
2	423	ООО «РТ» ИНН 5406225935	2

Решение комиссии: победителем аукциона по лоту № 36 признан:

Наименование, ИНН заявителя	Предложенная цена, руб.
ООО «РТ» ИНН 5406225935	152409,6

Лот № 37

Начальная (минимальная) цена - 90720 руб.

На процедуре проведения аукциона присутствовали представители следующих участников аукциона:

№ п/п	Регистр. номер заявки	Наименование, ИНН заявителя	Регистр. номер участника аукциона
1	384	ООО «Транспортная реклама» ИНН 5403025409	1
2	424	ООО «РТ» ИНН 5406225935	2

Решение комиссии: победителем аукциона по лоту № 37 признан:

Наименование, ИНН заявителя	Предложенная цена, руб.
ООО «Транспортная реклама» ИНН 5403025409	99792

Лот № 38

Начальная (минимальная) цена - 90720 руб.

На процедуре проведения аукциона присутствовали представители следующих участников аукциона:

№ п/п	Регистр. номер заявки	Наименование, ИНН заявителя	Регистр. номер участника аукциона
1	385	ООО «Транспортная реклама» ИНН 5403025409	2
2	425	ООО «РТ» ИНН 5406225935	3
3	439	ООО «ГБР» ИНН 5406751141	1

Решение комиссии: победителем аукциона по лоту № 38 признан:

Наименование, ИНН заявителя	Предложенная цена, руб.
ООО «Транспортная реклама» ИНН 5403025409	99792

Лот № 39

Начальная (минимальная) цена - 21772,8 руб.

На процедуре проведения аукциона присутствовали представители следующих участников аукциона:

№ п/п	Регистр. номер заявки	Наименование, ИНН заявителя	Регистр. номер участника аукциона
1	386	ООО «Транспортная реклама» ИНН 5403025409	2
2	426	ООО «РТ» ИНН 5406225935	3
3	454	ООО «ГБР» ИНН 5406751141	1

Решение комиссии: победителем аукциона по лоту № 39 признан:

Наименование, ИНН заявителя	Предложенная цена, руб.
ООО «ГБР» ИНН 5406751141	22861,44

Лот № 40

По окончании срока подачи заявок на участие в аукционе была подана одна заявка на участие в аукционе.

№ п/п	Регистр. номер заявки	Наименование, ИНН заявителя
1	427	ООО «РТ» ИНН 5406225935

Решение комиссии:

Признать аукцион несостоявшимся, заключить договор на установку и эксплуатацию рекламной конструкции с единственным участником по начальной (минимальной) цене.

Лот № 41

Начальная (минимальная) цена - 72576 руб.

На процедуре проведения аукциона присутствовали представители следующих участников аукциона:

№ п/п	Регистр. номер заявки	Наименование, ИНН заявителя	Регистр. номер участника аукциона
1	387	ООО «Транспортная реклама» ИНН 5403025409	1
2	428	ООО «РТ» ИНН 5406225935	2

Решение комиссии: победителем аукциона по лоту № 41 признан:

Наименование, ИНН заявителя	Предложенная цена, руб.
ООО «Транспортная реклама» ИНН 5403025409	79833,6

Председатель комитета рекламы и информации мэрии города Новосибирска, председатель

Д. С. Лобыня

Заместитель председателя комитета рекламы и информации мэрии города Новосибирска, заместитель председателя

А. Н. Лапушкина

Юрисконсульт муниципального казенного учреждения города Новосибирска «Городской центр наружной рекламы», секретарь

О. В. Сарнова

Директор муниципального казенного учреждения города Новосибирска «Городской центр наружной рекламы», член комиссии

В.А. Малиновский

Извещение о проведении собрания о согласовании размера и местоположения границ земельных участков

Кадастровым инженером Антонюком Денисом Юрьевичем, п/адрес: г. Омск, пер. Горный, д.2-2а, kad.ingener55@gmail.com, 83812790545, номер регистрации в реестре № 29607, СНИЛС 11380840938, выполняются кадастровые работы в отношении земельного участка, расположенного Новосибирская обл., г. Новосибирск:

- с кадастровым номером 54:35:064135:11– ул. Троллейная, дом 25. Согласовать местоположение границы требуется с правообладателями участка, расположенного Новосибирская обл., г. Новосибирск: кадастровый номер 54:35:064135:3 – ул. Троллейная, дом 27, с правообладателями участков, расположенных в кадастровом квартале 54:35:064135, 54:35:000000.

Заказчиком работ является Департамент земельных и имущественных отношений мэрии города Новосибирска, почтовый адрес: Новосибирская обл., г. Новосибирск, Красный проспект, 50. Тел. 8 (383) 227-51-00.

Собрание заинтересованных лиц по поводу согласования местоположения границ состоится: 02.12.2019 в 11 часов 00 минут по адресу: Новосибирская обл., г. Новосибирск, Красный проспект, 50, каб. 612. С проектом межевого плана земельного участка можно ознакомиться по адресу: Новосибирская обл., г. Новосибирск, Красный проспект, 50, каб. 612. Требования о проведении согласования местоположения границ земельных участков на местности, обоснованные возражения о местоположении границ земельных участков после ознакомления с проектом межевого плана принимаются с 01.11.2019 по 01.12.2019, по адресу: Омск, ул. Мира 4, к.414. При проведении согласования местоположения границ при себе необходимо иметь документ, удостоверяющий личность, а также документы о правах на земельный участок (ч.12 ст.39, ч.2 ст.40 №221-ФЗ от 24.07.2007)

СОДЕРЖАНИЕ

Решения Совета депутатов города Новосибирска	1
О внесении изменений в Положение о бюджетном процессе в городе Новосибирске, утвержденное решением Совета депутатов города Новосибирска от 09.10.2007 № 750	2
О внесении изменений в Положение о земельном налоге на территории города Новосибирска, принятое решением городского Совета Новосибирска от 25.10.2005 № 105	5
О внесении изменений в решение Совета депутатов города Новосибирска от 26.11.2014 № 1210 «О налоге на имущество физических лиц на территории города Новосибирска»	7
О внесении изменений в Положение о нестационарных объектах на территории города Новосибирска, утвержденное решением Совета депутатов города Новосибирска от 29.04.2015 № 1336	8
О внесении изменений в Регламент Совета депутатов города Новосибирска, принятый решением городского Совета Новосибирска от 25.10.2005 № 118	20
О внесении изменения в пункт 1 решения Совета депутатов города Новосибирска от 24.05.2017 № 427 «О формировании Новосибирской городской муниципальной избирательной комиссии»	25
О награждении Почетной грамотой Совета депутатов города Новосибирска	26
Правовые акты мэрии города Новосибирска	31
Постановления	32
О проведении публичных слушаний по проекту постановления мэрии города Новосибирска «О проекте планировки и проектах межевания территории, ограниченной улицей Ипподромской, полосой отвода железной дороги и Красным проспектом и береговой линией реки 1-я Ельцовка, в Засельцовском районе»	32

О проведении публичных слушаний по проекту постановления мэрии города Новосибирска «О проекте планировки и проекте межевания территории, ограниченной границей города Новосибирска, проектируемой Ельцовской магистралью, планируемой магистралью районного значения, перспективным направлением Красного проспекта, перспективным продолжением ул. Утренней и ул. Андреевской в Засельцовском и Калининском районах»	60
Об изъятии земельного участка в Кировском районе для муниципальных нужд	86
О проекте межевания территории квартала 271.04.01.06 в границах проекта планировки территории, ограниченной улицами Курчатова, Красных Зорь, Учительской, границей города Новосибирска, полосой отвода железной дороги, в Калининском районе	87
О внесении изменений в приложение к постановлению мэрии города Новосибирска от 06.03.2017 № 868 «О полномочиях первых заместителей мэра города Новосибирска, заместителей мэра города Новосибирска»	92
Об установлении тарифов на платную услугу, оказываемую муниципальным унитарным предприятием города Новосибирска «Спецавтохозяйство»	94
О проекте межевания территории квартала 231.01.03.09 в границах проекта планировки территории, ограниченной ул. Одоевского, Бердским шоссе, рекой Иней, границей города Новосибирска, в Первомайском районе	96
Об отказе Деркач М. Ф. в предоставлении разрешения на отклонение от предельных параметров разрешенного строительства, реконструкции объектов капитального строительства	100
О внесении изменения в Положение о системах оплаты труда работников муниципальных учреждений города Новосибирска, в отношении которых функции и полномочия учредителя осуществляет департамент финансов и налоговой политики мэрии города Новосибирска, утвержденное постановлением мэрии города Новосибирска от 29.08.2013 № 8198	102
О реорганизации муниципального унитарного предприятия города Новосибирска «Городские парки культуры и отдыха» в форме преобразования в муниципальное автономное учреждение культуры города Новосибирска «Городские парки культуры и отдыха»	103

Об установлении тарифов на платные услуги, оказываемые муниципальным унитарным предприятием г. Новосибирска «ГОРВОДОКАНАЛ»	105
Об установлении публичных сервитутов на земельные участки в Октябрьском районе	107
Об отмене постоянных публичных сервитутов на земельные участки в Калининском районе	109
О подготовке проекта планировки и проектов межевания территории жилого района «Пашино» в Калининском районе	111
О проекте планировки территории, ограниченной ул. Лескова, ул. Автогенной, полосой отвода железной дороги, ул. Восход и ул. Бориса Богаткова, в Октябрьском районе	122
Об установлении тарифов на платные услуги, оказываемые муниципальным бюджетным учреждением города Новосибирска «Спортивная школа по спортивным танцам»	142
Об отказе Тарасовой Г. Д. в предоставлении разрешения на отклонение от предельных параметров разрешенного строительства, реконструкции объектов капитального строительства	144
О подготовке проекта планировки и проектов межевания территории, ограниченной перспективным направлением ул. Фрунзе, границей города Новосибирска, Гусинобродским шоссе, перспективной магистралью, в Дзержинском районе	146
Об установлении тарифов на платные услуги (работы), оказываемые (выполняемые) муниципальным автономным учреждением города Новосибирска «Центр спортивной подготовки «Заря»	157
О проведении общественных обсуждений по проектам решений о предоставлении разрешений на отклонение от предельных параметров разрешенного строительства, реконструкции объектов капитального строительства	164
О создании муниципального автономного дошкольного образовательного учреждения города Новосибирска «Детский сад № 165» путем изменения типа муниципального казенного дошкольного образовательного учреждения города Новосибирска «Детский сад № 165»	171
О Порядке предоставления грантов в форме субсидий в сфере научной и инновационной деятельности	215

Об архитектурно-художественном регламенте размещения информационных и рекламных конструкций в городе Новосибирске	238
О внесении изменений в состав Консультативного совета по вопросам этнокультурного развития и межнациональных отношений при мэрии города Новосибирска, утвержденный постановлением мэрии города Новосибирска от 22.06.2012 № 6093	302
Об отказе Кручко Е. К. в предоставлении разрешения на отклонение от предельных параметров разрешенного строительства, реконструкции объектов капитального строительства	304
Об исполнении бюджета города Новосибирска за девять месяцев 2019 года	306
О предоставлении Берлову А. А. разрешения на условно разрешенный вид использования земельных участков и объектов капитального строительства	357
О предоставлении Берлову А. А. разрешения на условно разрешенный вид использования земельных участков и объектов капитального строительства	357
О предоставлении Анищенко Д. С. разрешения на отклонение от предельных параметров разрешенного строительства, реконструкции объекта капитального строительства	358
О предоставлении Амаряну Г. М. разрешения на отклонение от предельных параметров разрешенного строительства, реконструкции объекта капитального строительства	360
О предоставлении обществу с ограниченной ответственностью «СЛИМИ-СТРОЙ» разрешения на отклонение от предельных параметров разрешенного строительства, реконструкции объекта капитального строительства	361
Об отказе Жданову Ю. В. в предоставлении разрешения на отклонение от предельных параметров разрешенного строительства, реконструкции объектов капитального строительства	363
Об отказе Максутовой А. Ж. в предоставлении разрешения на отклонение от предельных параметров разрешенного строительства, реконструкции объектов капитального строительства	365

Об отклонении предложения о внесении изменений в решение Совета депутатов города Новосибирска от 24.06.2009 № 1288 «О Правилах землепользования и застройки города Новосибирска»	367
Об отклонении предложения о внесении изменений в решение Совета депутатов города Новосибирска от 24.06.2009 № 1288 «О Правилах землепользования и застройки города Новосибирска»	369
Об отказе Ильиной И. М., Ильину В. А., Ильину А. А., Липовому С. И. в предоставлении разрешения на отклонение от предельных параметров разрешенного строительства, реконструкции объектов капитального строительства	371
Об отклонении предложения о внесении изменений в решение Совета депутатов города Новосибирска от 24.06.2009 № 1288 «О Правилах землепользования и застройки города Новосибирска»	373
Распоряжения Совета депутатов города Новосибирска	375
Официальные сообщения и материалы органов местного самоуправления города Новосибирска	380
Материалы Новосибирской городской муниципальной избирательной комиссии	381
Департамент строительства и архитектуры	384
Департамент промышленности, инноваций и предпринимательства	423
Разное	427

Редакционный совет Бюллетеня органов местного самоуправления города Новосибирска:

Столяров М.Н. - председатель, Маликова Е.А., Волобуев О.Н., Тыртышный А.Г.

630099, Новосибирск, Красный проспект, 34, телефон/факс: (383) 227-41-90, 227-43-57





Отпечатано в типографии ООО «Плюс Реклама», тел.: 314-13-04

Бюллетень № 51. 31.10.2019 г. Заказ № 242. Тираж 500 экз.





Приложение 1
к проекту планировки территории, ограниченной улицей Ипподромской, полосой отвода железной дороги и Красным проспектом и береговой линией реки 1-я Ельцовка, в Заельцовском районе

ЧЕРТЕЖ планировки территории

Объекты капитального строительства
федерального, регионального, местного значения
сущ.

-  - общеобразовательные организации (общеобразовательные школы)
-  - дошкольные образовательные организации (детские сады)
-  - детский дом
-  - больница
-  - поликлиника

Инженерная инфраструктура



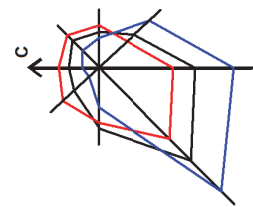

- сущ. проект.
-  - очистные сооружения
-  - распределительная подстанция
-  - центральный тепловой пункт
-  - центральный тепловой пункт реконструируемый
-  - групповая резервуарная установка



Условные обозначения:







-  - красные линии
- 012.01.01.01** - номера элементов планировочной структуры (номер планируемой территории, номер района, номер микрорайона, номер квартала)

Границы планируемых элементов планировочной структуры

-  - границы планируемой территории
-  - границы районов
-  - границы микрорайонов
-  - границы кварталов

-  - озелененные территории ограниченного пользования



Объекты транспортной инфраструктуры

-  - магистральные улицы общегородского значения непрерывного движения
-  - магистральные улицы общегородского значения регулируемого движения
-  - магистральные улицы районного значения
-  - улицы в жилой застройке
-  - станции метрополитена
-  - железнодорожная сеть



Границы зон территорий общего пользования











-  - парки, скверы, бульвары, иные озелененные территории общего пользования

Границы зон планируемого размещения объектов федерального значения, объектов регионального значения, объектов местного значения



-  - зона застройки объектами делового, общественного и коммерческого назначения, в том числе многоэтажных жилых домов
-  - зона объектов среднего профессионального и высшего профессионального образования, научно-исследовательских учреждений
-  - зона объектов здравоохранения

Границы зон планируемого размещения объектов социально-культурного и коммунально-бытового назначения, иных объектов капитального строительства

-  - зона застройки объектами делового, общественного и коммерческого назначения, в том числе многоэтажных жилых домов
-  - зона объектов среднего профессионального и высшего профессионального образования, научно-исследовательских учреждений
-  - зона объектов здравоохранения

-  - зона объектов дошкольного, начального общего, основного общего и среднего (полного) общего образования
-  - зона специализированной малоэтажной общественной застройки
-  - зона специализированной средне- и многоэтажной общественной застройки
-  - зона застройки жилыми домами смешанной этажности
-  - зона застройки многоэтажными жилыми домами (9 - 13 этажей)
-  - зона коммунальных и складских объектов
-  - зона сооружений и коммуникаций железнодорожного транспорта
-  - зона улично-дорожной сети
-  - зона объектов инженерной инфраструктуры
-  - зона стоянок для легковых автомобилей

Объекты транспортной инфраструктуры

-  - Остановочные пункты общественного транспорта (автобус, троллейбус, трамвай)
-  - Проектируемые остановочные пункты общественного наземного транспорта



Приложение 3
 к проекту межевания территории квартала
 012.01.01.02 в границах проекта планировки
 территории, ограниченной улицей Ипподромской,
 полосой отвода железной дороги и Красным
 проспектом и береговой линией реки
 1-я Ельцовка, в Засельцовском районе

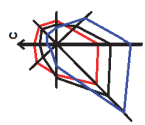

ЧЕРТЕЖ
 межевания территории

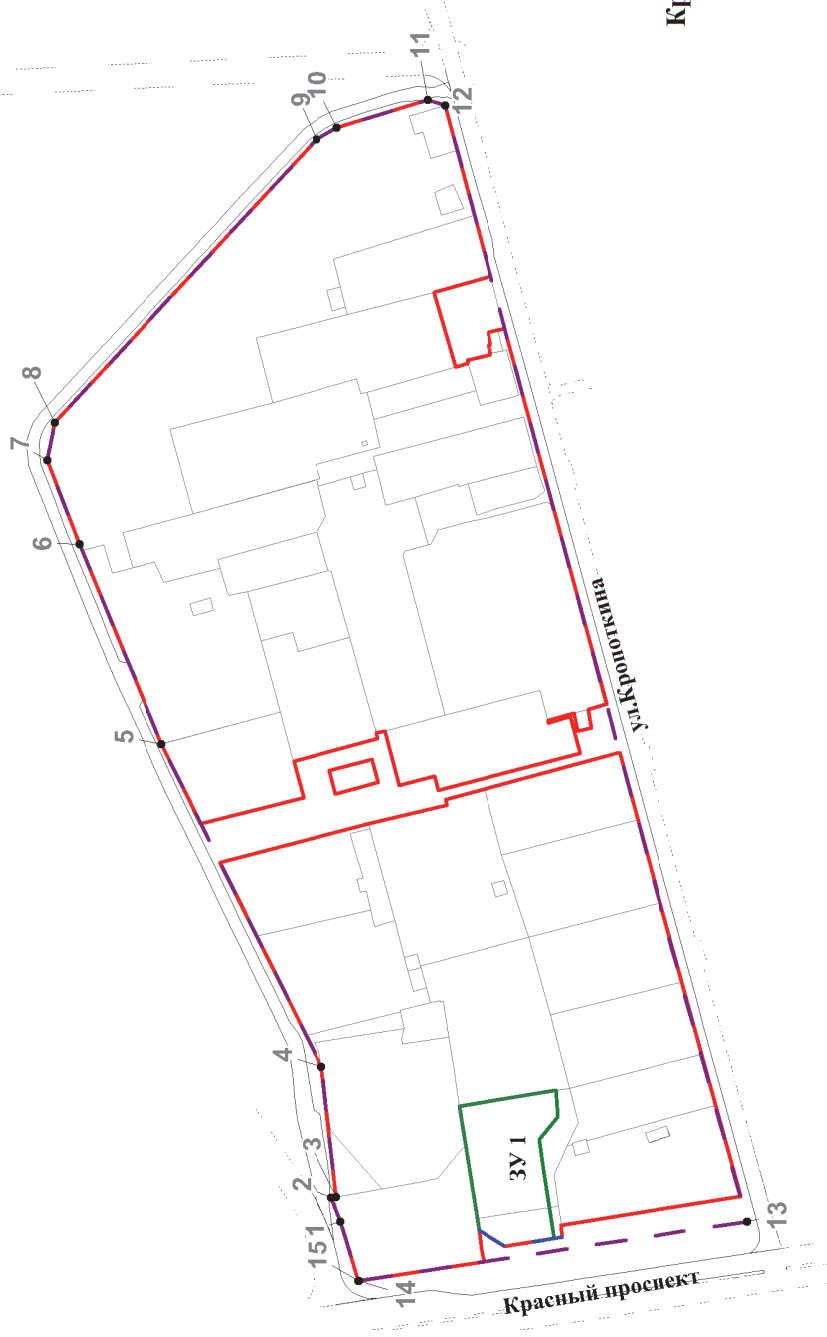

Условные обозначения

- - красные линии, утвержденные в составе проекта планировки территории
- - границы планируемого элемента планировочной структуры (квартала)
- - линия отступа от красных линий в целях определения места допустимого размещения зданий, строений, сооружений

ЗУ 1
 - условный номер образуемого земельного участка



- границы образуемого земельного участка

Красный проспект
 - наименование элемента улично-дорожной сети



- номер характерной точки границы территории, в отношении которой утвержден проект межевания

Приложение 3
 к проекту межевания территории квартала
 012.01.01.04 в границах проекта планировки
 территории, ограниченной улицей Ипподромской,
 полосой отвода железной дороги и Красным
 проспектом и береговой линией реки
 1-я Ельцовка, в Засельцовском районе

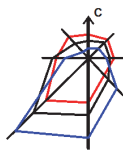

ЧЕРТЕЖ
межевания территории



Условные обозначения

- - красные линии, утвержденные в составе проекта планировки территории
- - границы элемента планировочной структуры (квартала)
- ЗУ 1** - условный номер образуемого земельного участка
- границы образуемого земельного участка

- ул. Линейная** - наименование элемента улично-дорожной сети
- 1 - номер характерной точки границы территории, в отношении которой утвержден проект межевания



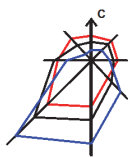

Приложение 3
к проекту межевания территории квартала 012.01.02.01
в границах проекта планировки территории, ограниченной
улицей Ипподромской, полосой отвода железной дороги и
Красным проспектом и береговой линией реки 1-я Ельцовка,
в Засльцовском районе

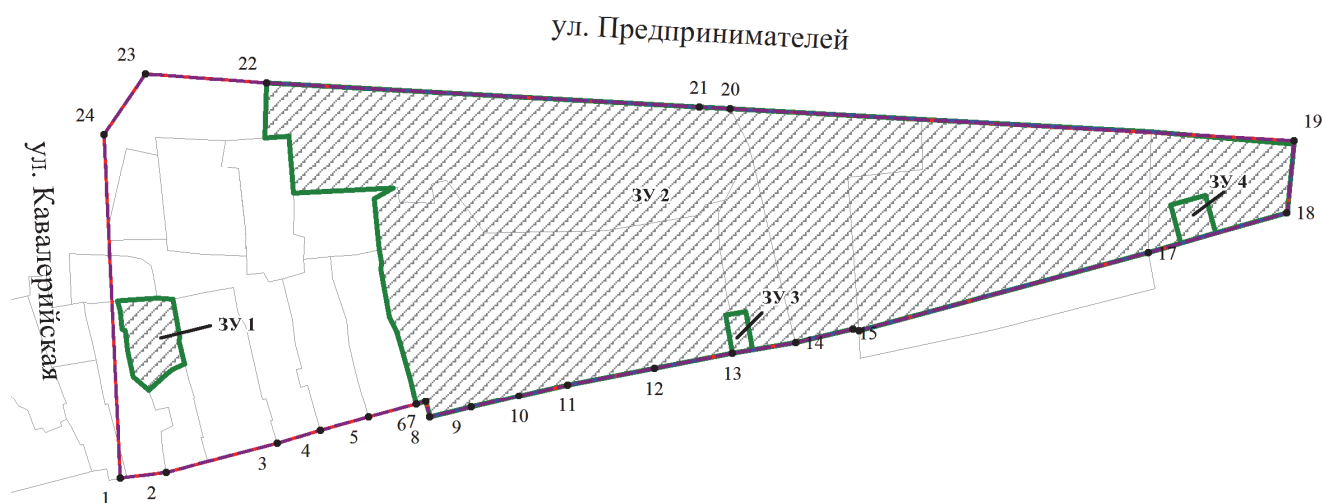

ЧЕРТЕЖ межевания территории



Условные обозначения

-  - границы планируемого элемента планировочной структуры (квартала)
-  - красные линии, утвержденные в составе проекта планировки территории
-  - линия отступа от красных линий в целях определения места допустимого размещения зданий, строений, сооружений
-  - граница образуемого и изменяемого земельного участка на кадастровом плане территории
- ЗУ 1** - условный номер образуемого земельного участка
- ул.Кавалерийская** - наименование элемента улично-дорожной сети
-  ¹ - номер характерной точки границы территории, в отношении которой утвержден проект межевания

Приложение 1

к проекту планировки территории, ограниченной границей города Новосибирска, проектируемой Ельцовской магистралью, планируемой магистралью районного значения, перспективным направлением Красного проспекта, перспективным продолжением ул. Утренней и ул. Андреевской в Засельцовском и Калининском районах

ЧЕРТЕЖ
планировки территории

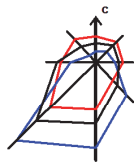

Условные обозначения:

- - границы города Новосибирска
- - - - границы районов города Новосибирска
- - - - границы проектирования
- - красные линии
- - - - границы кварталов
- - железная дорога
- 121.XX.XX.XX - номера элементов планировочной структуры (номер планируемой территории, номер района, номер микрорайона, номер квартала)

Границы зон планируемого размещения объектов капитального строительства

- - зона объектов культуры и спорта
- - зона объектов делового, общественного и коммерческого назначения, в том числе многоэтажных жилых домов
- - зона объектов здравоохранения
- - зона специализированной малоэтажной общественной застройки
- - зона специализированной средне- и многоэтажной общественной застройки
- - зона объектов дошкольного, начального общего, основного общего и среднего общего образования
- - зона застройки жилыми домами смешанной этажности
- - зона застройки многоэтажными жилыми домами
- - зона застройки жилыми домами повышенной этажности
- - зона объектов религиозного назначения
- - зона коммунальных и складских объектов
- - зона объектов инженерной инфраструктуры
- - зона стоянок для легковых автомобилей
- - зона объектов улично-дорожной сети

Границы территорий общего пользования

- - озелененные территории ограниченного пользования
- - парки, скверы, бульвары, иные территории озеленения

Объекты капитального строительства

- сущ. проект.
- амбулаторно поликлиническое учреждение
 - станция скорой медицинской помощи
 - общеобразовательная организация (общеобразовательная школа)
 - дошкольная образовательная организация (детский сад)
 - дошкольная образовательная организация (встроенный детский сад)
 - отделение почтовой связи
 - банк
 - опорный пункт охраны порядка
 - объект спортивного назначения
 - культовый объект
 - объект инженерной инфраструктуры
 - автомобильная стоянка
 - пожарное депо

Объекты транспортной инфраструктуры

- - магистральные улицы общегородского значения непрерывного движения
- - магистральные улицы общегородского значения регулируемого движения
- - магистральные улицы районного значения
- - улицы в жилой застройке
- планируемая станция метро
- существующий железнодорожный переезд
- внеуличные пешеходные переходы

Границы зон планируемого размещения объектов федерального значения, объектов регионального значения, объектов местного значения

- сущ. проект.
- - - - объект федерального значения
 - - - - объект регионального значения
 - - - - объект местного значения

Приложение 3
к проекту межевания территории квартала
121.06.01.01 граница проекта планировки
территории, ограниченной границей города
Новосибирска, проектируемой Ельцовской
магистралью, планируемой магистралью
районного значения, перспективным
направлением Красного проспекта,
перспективным продолжением ул. Утренней
и ул. Андреевской в Заельцовском
и Калининском районах

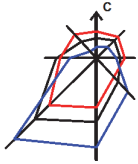

ЧЕРТЕЖ межевания территории



Условные обозначения:

- - красные линии, утверждаемые в составе проекта планировки территории
- - - - границы планируемого элемента планировочной структуры (квартала)
- границы образуемого земельного участка

ЗУ 1 - условный номер образуемого земельного участка

ул. Мясниковой - наименование элемента улично-дорожной сети

• 1 - номер характерной точки границы территории, в отношении которой утвержден проект межевания



Приложение 3
к проекту межевания территории
квартала 271.04.01.06 в границах
проекта планировки территории,
ограниченной улицами Курчатова,
Красных Зорь, Учительской, границей
города Новосибирска, полосой отвода
железнодорожной дороги, в Калининском районе

ЧЕРТЕЖ межевания территории

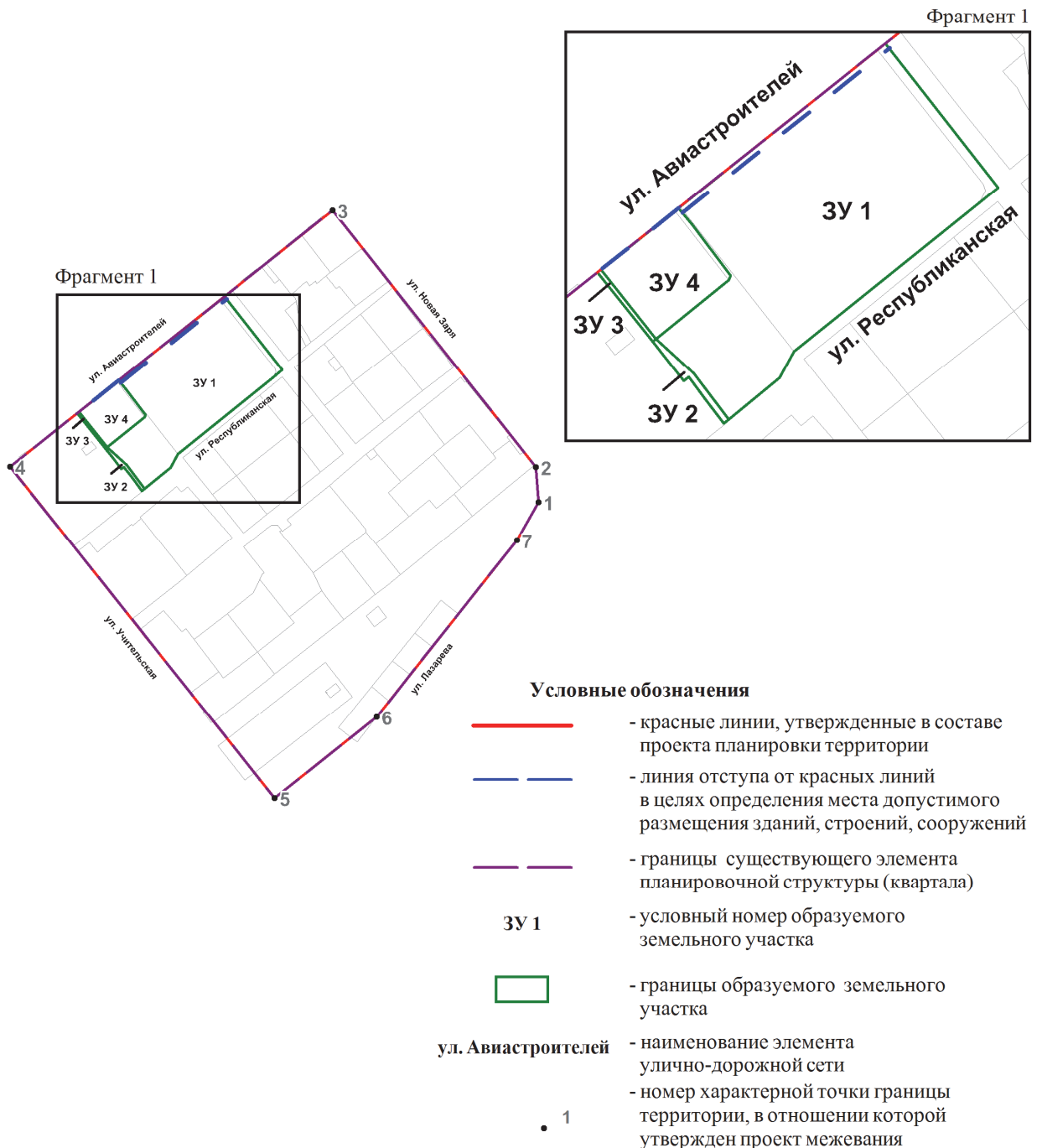

Приложение 3
к проекту межевания территории квартала 231.01.03.09 в границах проекта
планировки территории, ограниченной ул. Одоевского, Бердским шоссе, ре-
кой Иней, границей города Новосибирска, в Первомайском районе

ЧЕРТЕЖ межевания территории



Условные обозначения









- | | |
|-----------------------------------------------------------------------------------|--------------------------------------------------------------------------------------------|
|  | красные линии, утвержденные в составе проекта планировки территории |
|  | границы существующего элемента планировочной структуры (квартала) |
|  | границы образуемого земельного участка |
|  | условный номер образуемого земельного участка |
| ул. Марата | наименование элемента улично-дорожной сети |
| • 1 | номер характерной точки границы территории, в отношении которой утвержден проект межевания |

СХЕМА
земельных участков в Октябрьском районе, обремененных
публичными сервитутами

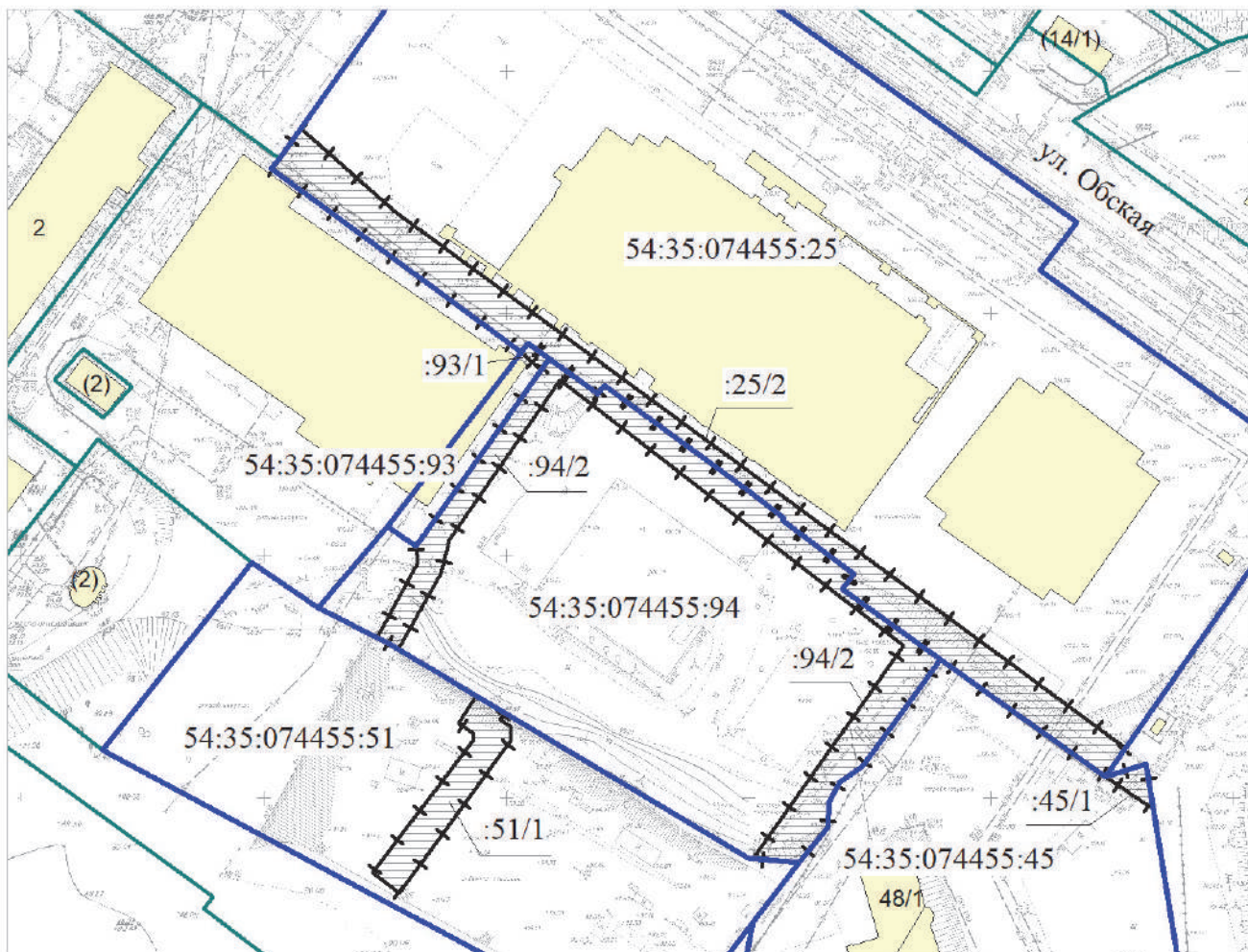

Масштаб 1:1500

Условные обозначения

-  границы земельных участков, существующих в государственном кадастре недвижимости
-  граница земельного участка, обремененного публичным сервитутом
-  граница части земельного участка, на которую распространяется сфера действия публичного сервитута
- 54:35:074455:25 кадастровый номер земельного участка
- :25/2 учетный номер части земельного участка

Приложение 2
к постановлению мэрии
города Новосибирска
от 29.10.2019 № 3966

СХЕМА
границ территории жилого района «Пашино» в Калининском районе

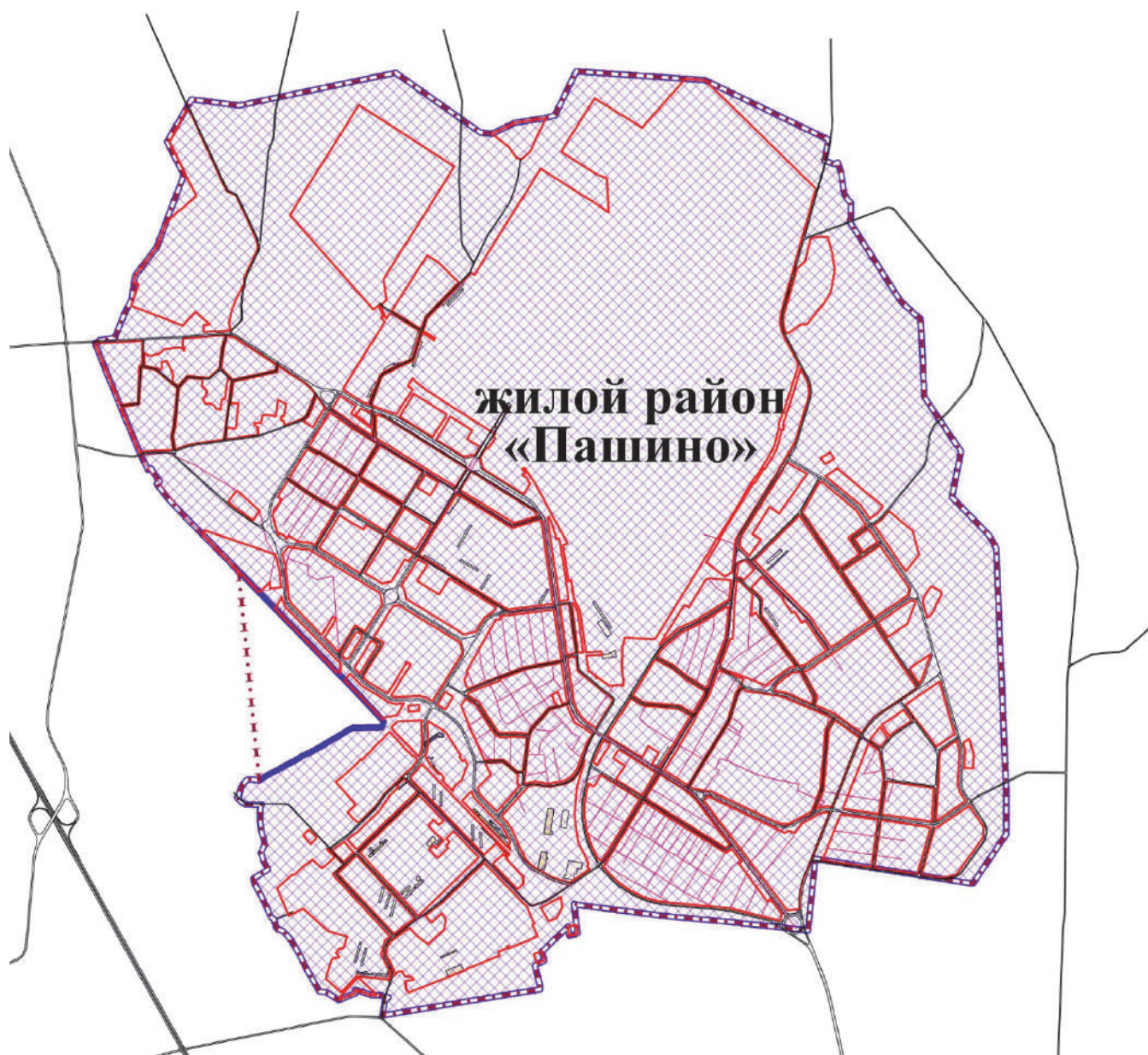

Площадь территории – 2179,34 га

Приложение 1

к проекту планировки территории, ограниченной ул. Лескова, ул. Автогенной, полосой отвода железной дороги, ул. Восход и ул. Бориса Богаткова, в Октябрьском районе

ЧЕРТЕЖ

планировки территории

Границы существующих и планируемых элементов планировочной структуры

- граница проекта планировки
- границы кварталов
- границы территорий объектов культурного наследия
- границы зон регулирования застройки и хозяйственной деятельности объектов культурного наследия (памятников истории и культуры) народов Российской Федерации
- индексы территорий объектов культурного наследия (памятников истории и культуры) народов Российской Федерации

УСЛОВНЫЕ ОБОЗНАЧЕНИЯ

- красные линии
- озелененные территории ограниченного пользования

Территории общего пользования

- номера элементов планировочной структуры (номер планируемой территории, номер района, номер микрорайона, номер квартала)
- парки, скверы, бульвары, иные озелененные территории общего пользования

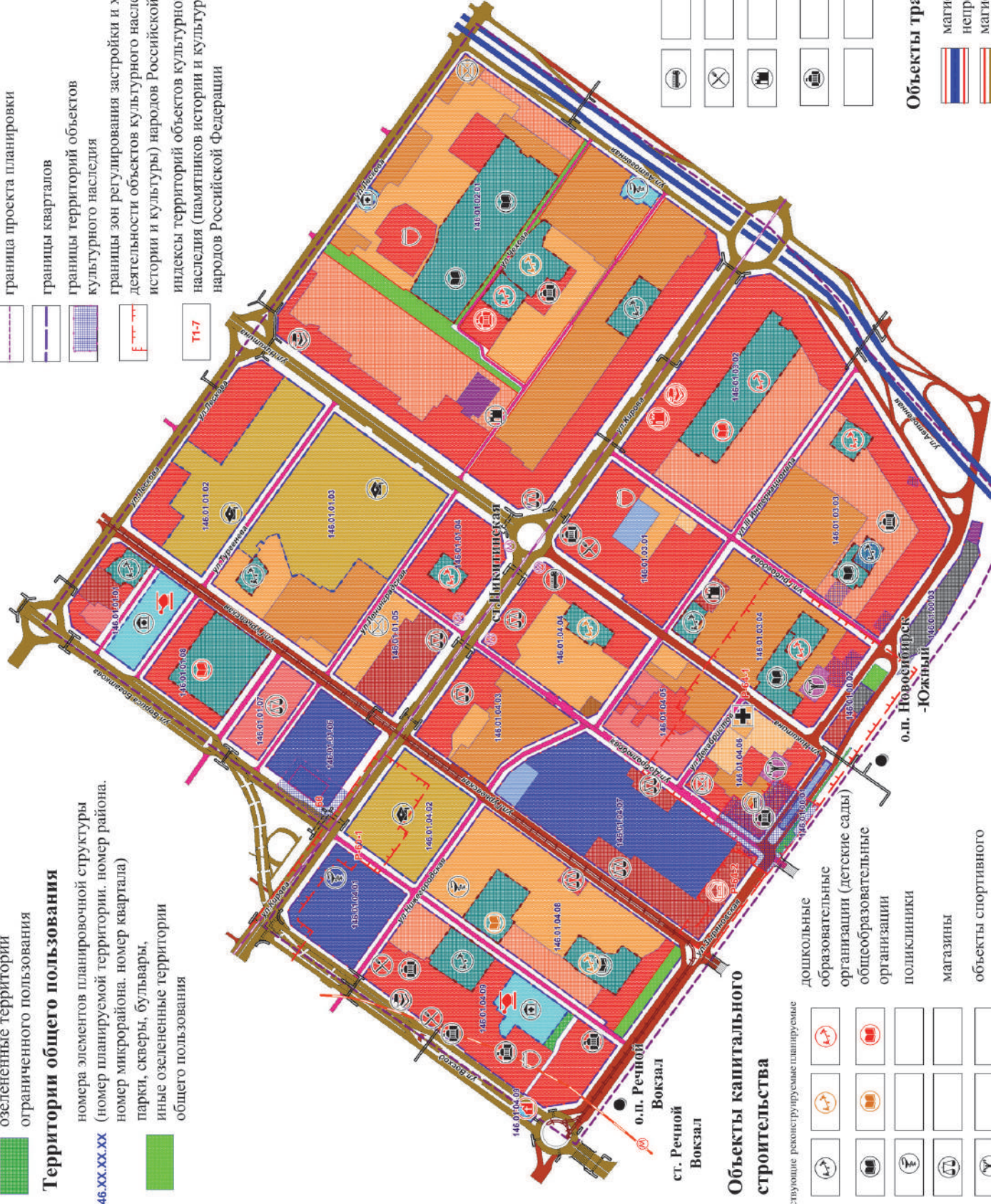

Границы зон планируемого размещения объектов капитального строительства

- зона объектов делового, общественного и коммерческого назначения, в том числе многоэтажных жилых домов
- зона застройки многоэтажными жилыми домами повышенной этажности (14 и более этажей)
- зона застройки многоэтажными жилыми домами (9 - 13 этажей)
- зона застройки жилыми домами смешанной этажности
- зона застройки среднеэтажными жилыми домами (от 5 - 8 этажей, включая мансардный)
- зона застройки малоэтажными многоквартирными жилыми домами (до 4 этажей, включая мансардный)
- зона специализированной малоэтажной общественной застройки
- зона специализированной средне- и многоэтажной общественной застройки
- зона объектов дошкольного, начального общего, основного общего и среднего (полного) общего образования
- зона объектов здравоохранения
- зона объектов культуры и спорта
- зона объектов инженерной инфраструктуры
- зона стоянок для легковых автомобилей
- зона объектов религиозного назначения
- зона объектов среднего профессионального и высшего образования, научно-исследовательских организаций
- зона производственных объектов с различными нормативами воздействия на окружающую среду
- зона коммунальных и складских объектов
- зона улично-дорожной сети

- пожарные части
- предприятия общественного питания
- организации дополнительного образования
- общественные здания
- административного назначения, бизнес-центры
- вертолетные площадки

- мосты, тоннели, внеуличные пешеходные переходы линии и станции
- метрополитена существующие линии и станции
- метрополитена планируемые линии городского трамвая существующие

Объекты капитального строительства

- дошкольные образовательные организации (детские сады)
- общеобразовательные организации
- поликлиники
- магазины
- объекты спортивного назначения
- гостиницы
- опорные пункты охраны порядка
- организации высшего профессионального образования
- культурный объект
- библиотеки
- отделения связи
- больницы, родильные дома

Границы зон планируемого размещения объектов федерального значения, объектов регионального значения, объектов местного значения

- границы зон планируемого размещения объектов регионального значения
- границы зон планируемого размещения объектов местного значения

Объекты транспортной инфраструктуры

- магистральные улицы общегородского значения
- непрерывного движения
- магистральные улицы общегородского значения регулируемого движения
- магистральные улицы районного значения
- улицы в жилой застройке

СХЕМА
границ территории, ограниченной перспективным направлением ул. Фрунзе,
границей города Новосибирска, Гусинобродским шоссе, перспективной
магистралью, в Дзержинском районе

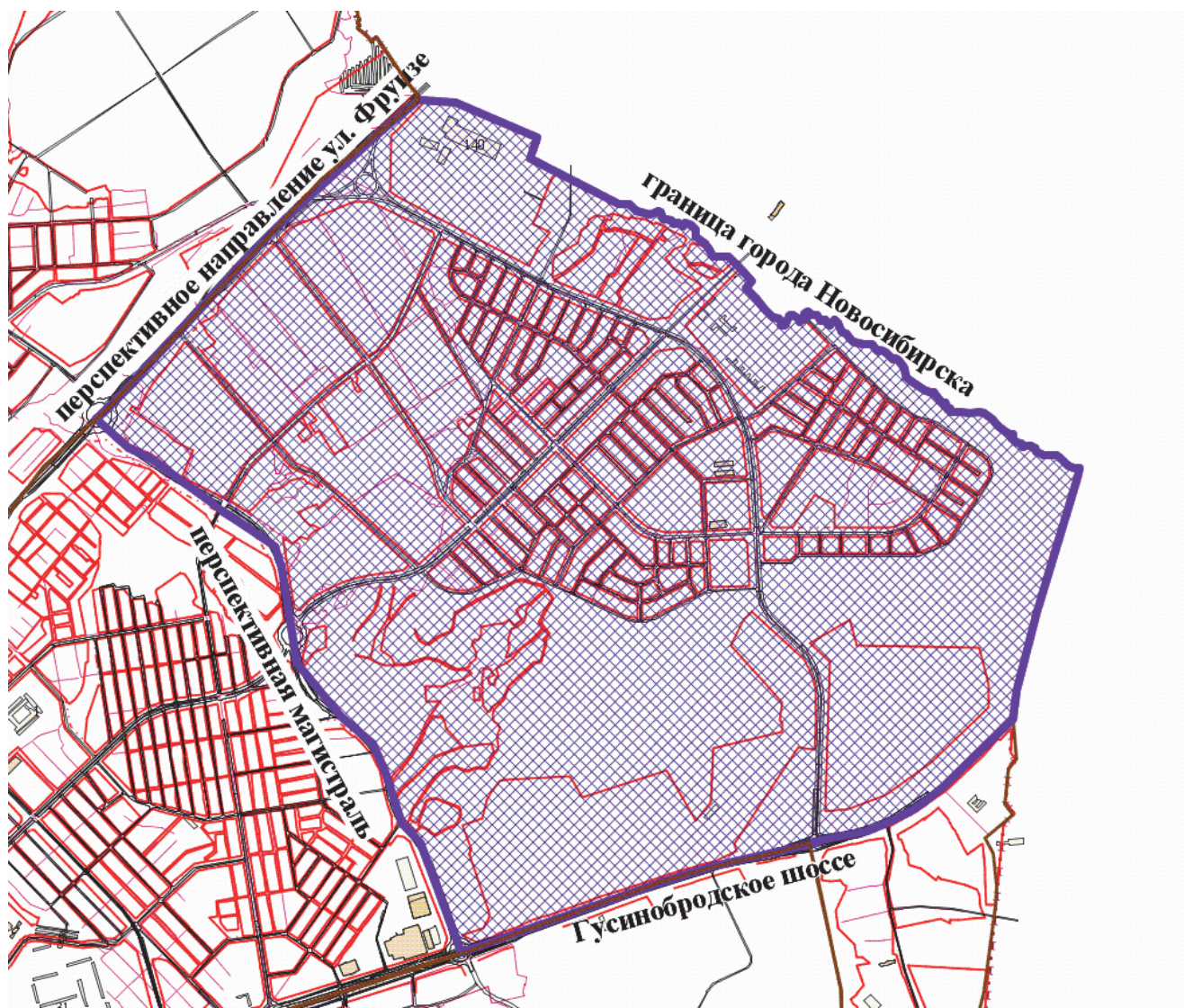

Площадь территории – 1111,29 га

Приложение
к постановлению мэрии
города Новосибирска
от 30.10.2019 № 3989

ФРАГМЕНТ
карты градостроительного зонирования территории города Новосибирска



Масштаб 1 : 5 000

ФРАГМЕНТ
карты градостроительного зонирования территории города Новосибирска



Масштаб 1 : 2 000

Приложение
к постановлению мэрии
города Новосибирска
от 30.10.2019 № 3992

ФРАГМЕНТ
карты градостроительного зонирования территории города Новосибирска

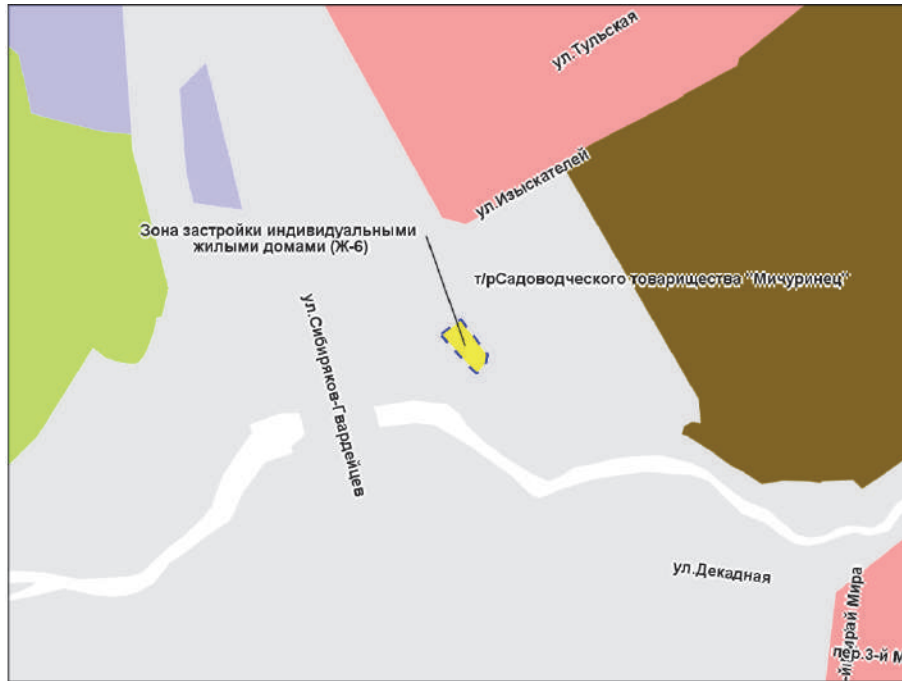

Масштаб 1 : 4 000

План размещения
нестационарного торгового объекта - торгового павильона
с адресным ориентиром ул. Доватора, ост "Волочаевский жилмассив"
(ул. Доватора, 124), номер в Схеме 1.1.229.

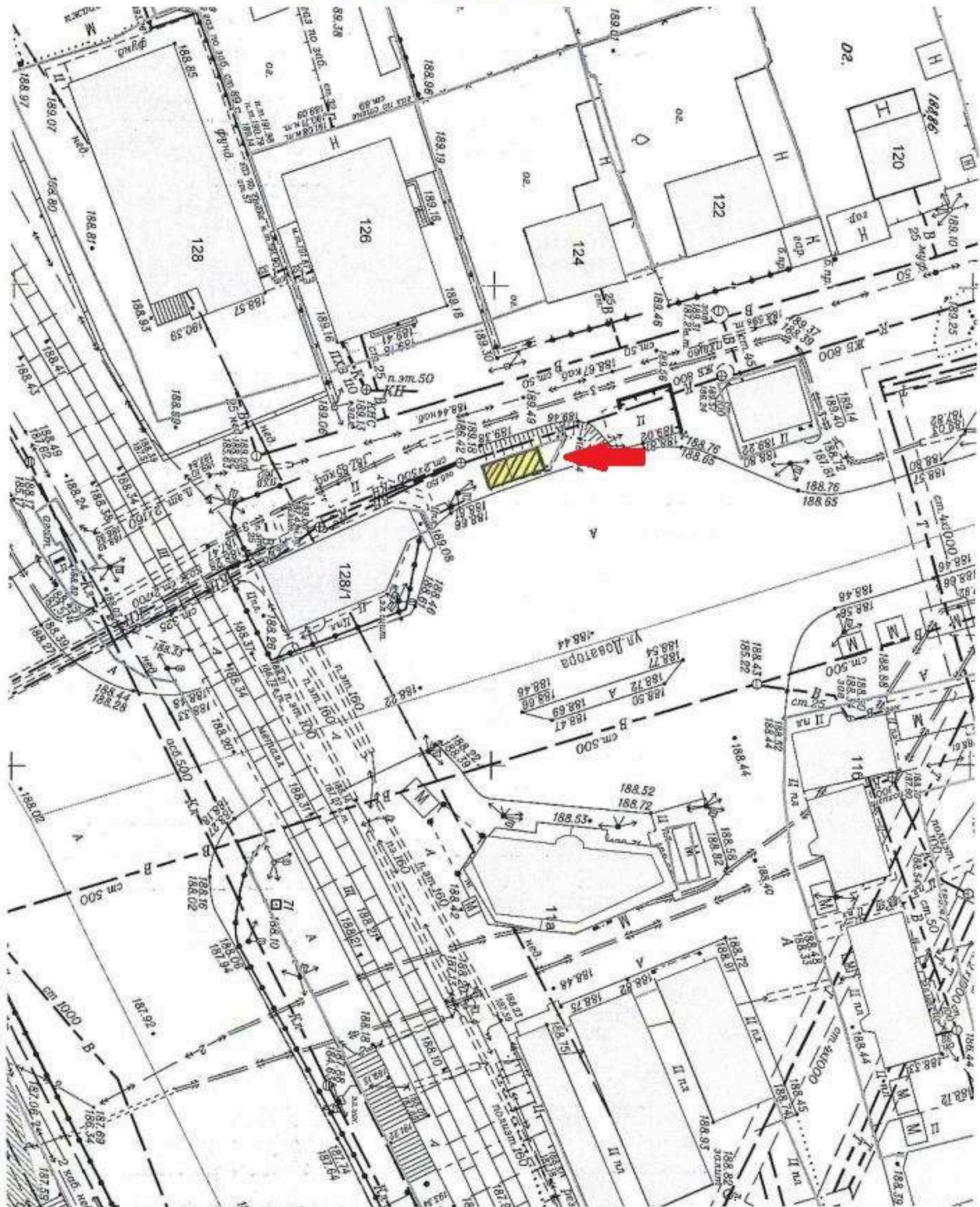

План размещения
нестационарного торгового объекта - елочного базара
с адресным ориентиром ул. Объединения, 27, номер в Схеме 4.1.218.

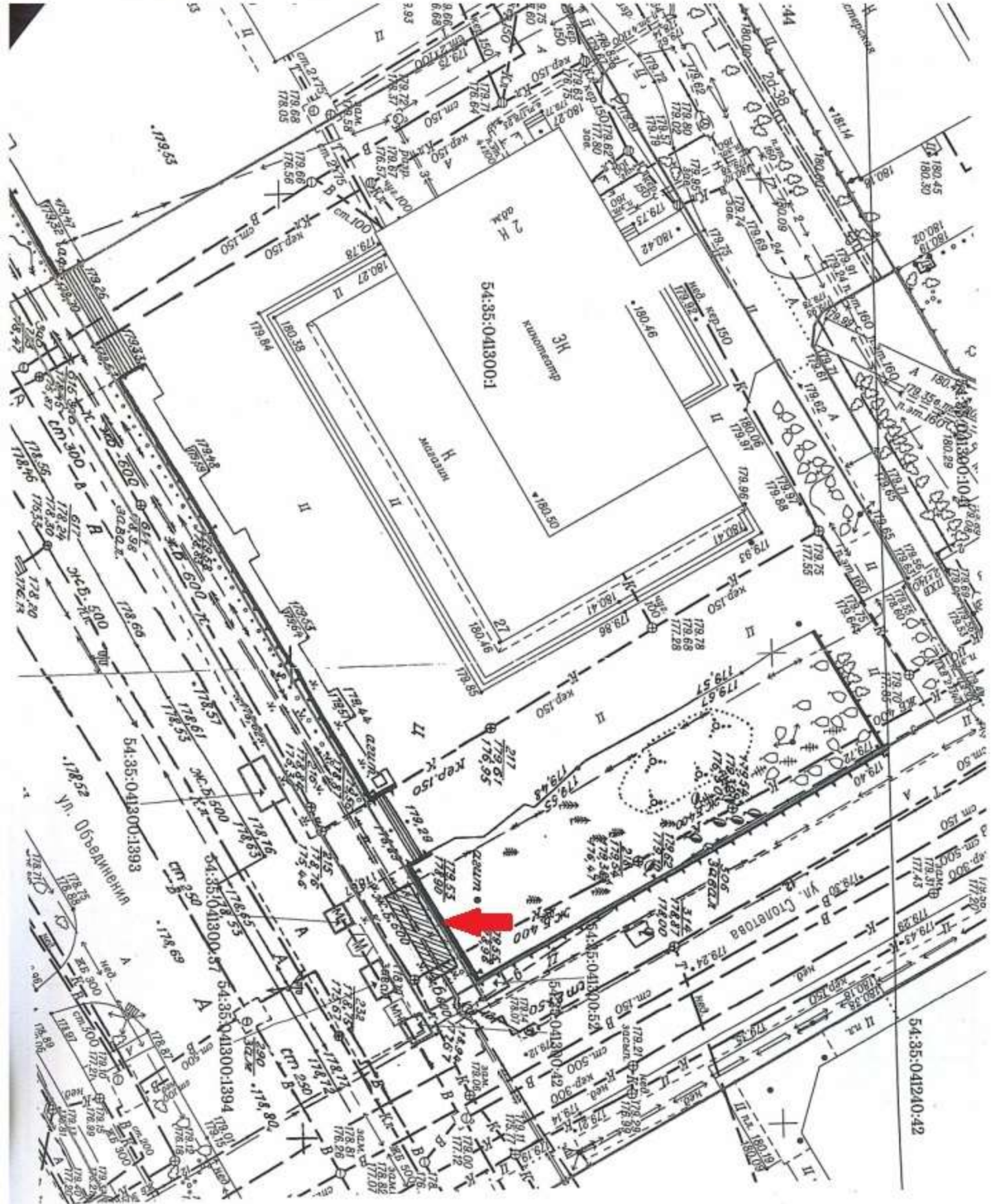

План размещения
нестационарного торгового объекта - киоска
с адресным ориентиром ул. Петухова, 2, номер в Схеме 5.1.262.



План размещения
нестационарного торгового объекта - елочного базара
с адресным ориентиром ул. Пархоменко, 90, номер в Схеме 6.1.372.

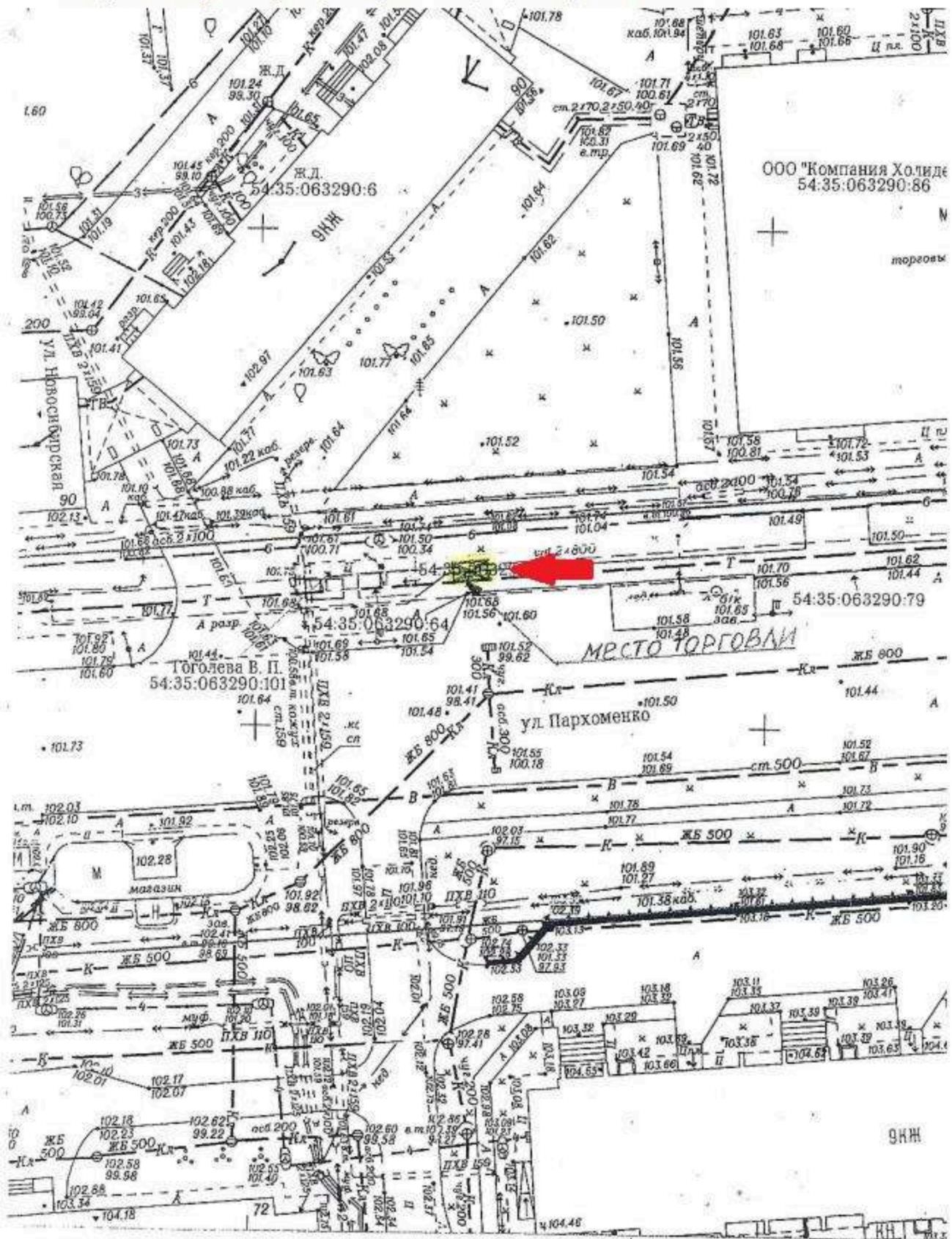

План размещения
нестационарного торгового объекта - елочного базара
с адресным ориентиром ул. Пархоменко, 26, номер в Схеме 6.1.366.

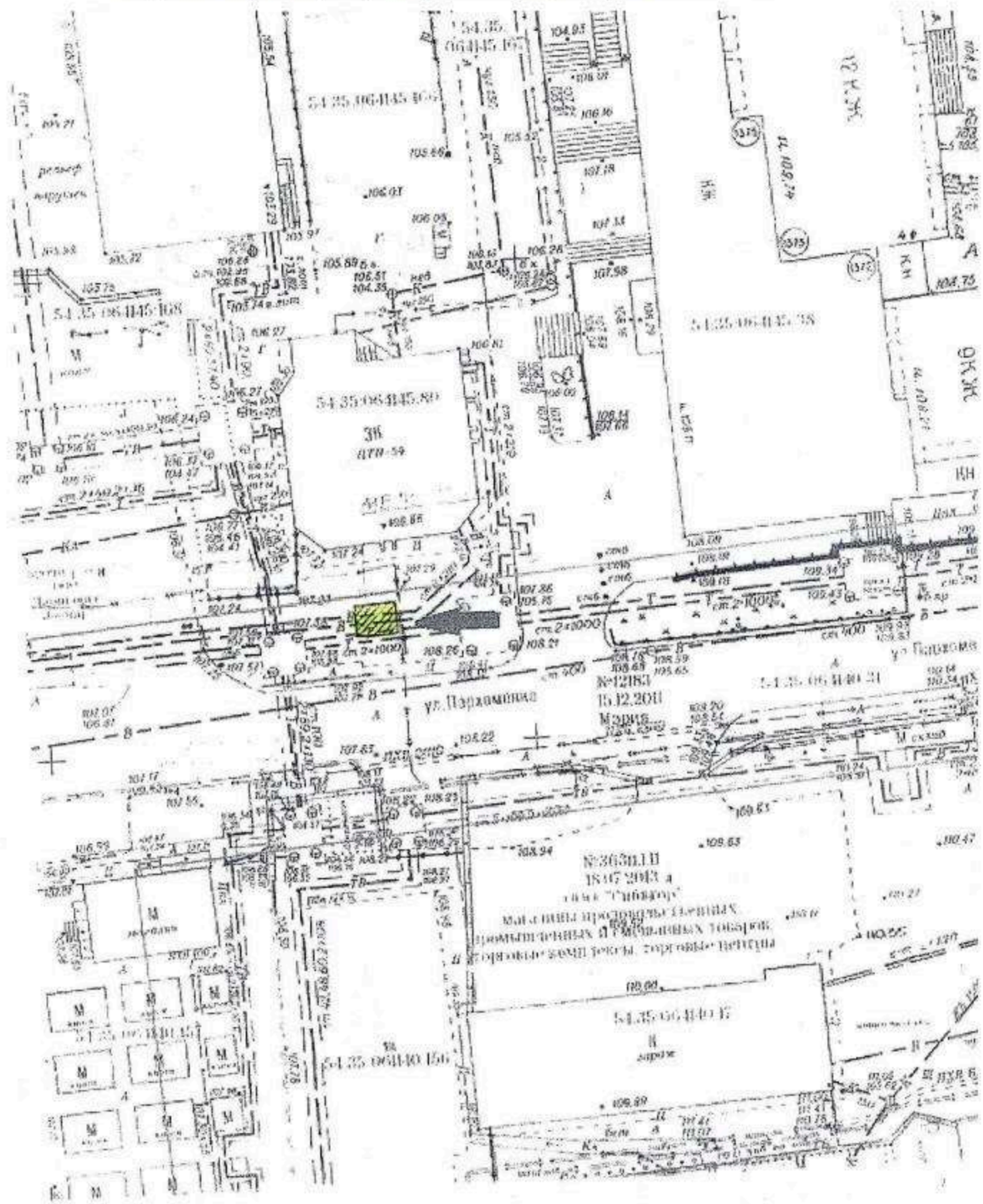

План размещения
нестационарного торгового объекта - елочного базара
с адресным ориентиром Гусинобродское шоссе, 20, номер в Схеме 7.1.5.



План размещения
нестационарного торгового объекта - торгового павильона
с адресным ориентиром ул. Татьяны Снежиной, 48, номер в Схеме 7.1.412.

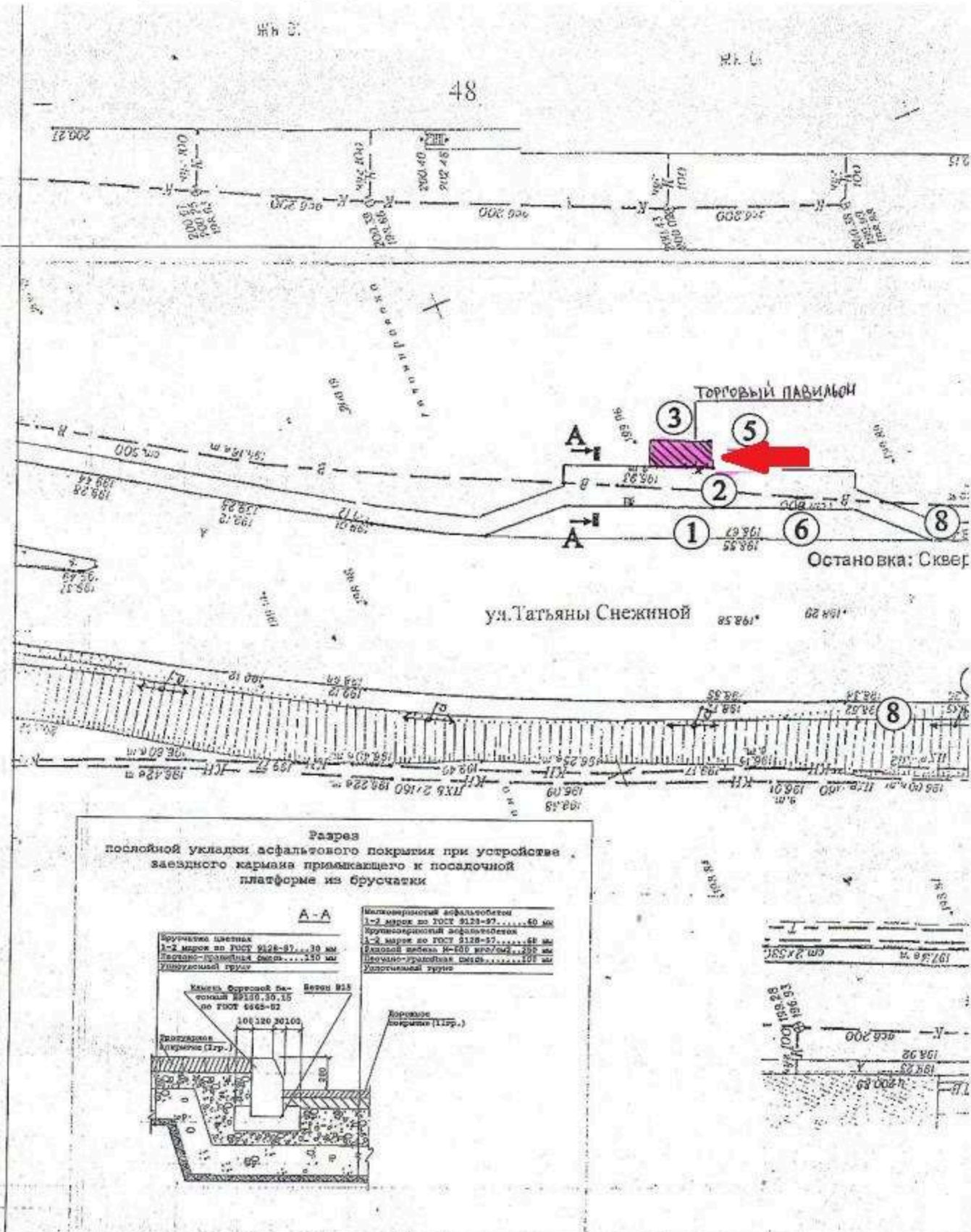

План размещения
нестационарного торгового объекта - торгового павильона
с адресным ориентиром ул. Татьяны Снежиной, 49, номер в Схеме 7.1.413.

